

rendija anular que queda entre el núcleo del inducido y las caras de los polos del imán.

En este tipo de magneto es necesario establecer una conexión eléctrica entre la extremidad del arrollamiento secundario de alta tensión del inducido y el portaescobillas del distribuidor. En un tipo conocido de magneto, el eje fijo del inducido está taladrado en el sentido de su longitud, y en su extremidad, más cercana al inducido lleva un tubo de metal al que se conecta eléctricamente el extremo del carrete de alta tensión, mediante la presión de un tapón que se ajusta al tubo en el extremo del inducido. El portaescobillas del distribuidor se conecta eléctricamente á este tubo por medio de una varilla de metal que entra en el hueco del eje ó árbol. El conductor de baja tensión consiste en un tubo de metal aislado, concéntrico al tubo interior de alta tensión del mismo árbol.



Con esta construcción, era difícil retirar la placa final del inducido con el eje tubular sin romper ó deteriorar la integridad del arrollamiento de alta tensión.

De conformidad con nuestro invento, pasamos el trozo final del arrollamiento de alta tensión directamente á través del centro del árbol del inducido, conectándolo eléctricamente, en la extremidad del árbol más alejada del inducido, á una bornera conectada á su vez con el portaescobillas del distribuidor. Esta construcción permite desmontar fácilmente el árbol y la placa final sin riesgo de daño para el arrollamiento de alta tensión, y hace posible un aislamiento más perfecto del conductor de alta ten-

si6n.

Nuestro invento se comprender6 mejor examinando el dibujo que acompa6a 6 la memoria, en el cual representan: -a- el inducido del im6n; -b- un 6r- bol hueco, por el que se pasa la extremidad del conduc- tor -c- procedente del 6rrollamiento secundario de alta tensi6n del inducido. El 6r- bol tiene un man- guito aislante -d-, de ebonita 6 otro material apro- piado, con un anillo -e- en su extremo, formando con 6l una sola pieza, y un anillo aislante -f- fijo 6 rosca 6 de otro modo al mismo por el otro extremo. La longitud de la rosca es la suficiente para dispo- ner de la necesaria superficie 6 fin de que no haya p6rdidas 6 escapes de corriente de alta tensi6n.



El conductor -c- puede aislarse tambi6n encerr6ndolo en un tubo -m- de tejido de seda barni- zado 6 otro material asimismo conveniente, que se ex- tiende por el manguito aislante -d- hasta la extreni- dad interna de un tubo de metal -g- embutido en el ex- tremo del mismo manguito aislante.

El conductor -c- se pone en contacto met6lico con el tubo de metal -g- por medio de una clavija de metal -h- que puede presentar una sec- ci6n ahusada 6 circular, con un rebaje 6 muesca en uno 6 varios puntos, para meterlo en el tubo -g- y sujetar as6 el conductor firmemente entre el tubo y la clavija.

La clavija -h- puede tener una cabe- za 6 disco -i- de di6metro conveniente para que el espacio anular entre el borde del disco y el brazo de soporte -k- pueda formar una distancia explosiva de seguridad para las chispas del inducido. Tambi6n

podemos soldar el conductor al tubo de metal -g-. Sea cualquiera el método adoptado para conectar el conductor al tubo de metal, podemos colocar aquél en una escotadura ó muesca cortada á tal fin en el borde del tubo -g-.

La corriente de alta tensión puede llevarse de la borna -h- al portaescobillas del distribuidor por medio de un muelle que oprima la borna, ó por otro método adecuado.

Se acostumbra á llevar una conexión del arrollamiento primario de baja tensión al inducido á través del árbol hueco, por medio de un tubo de metal -l- aislado de dicho árbol, pasando el manguito aislante de alta tensión -d- por dentro del tubo referido.



Por conveniencia de construcción, podemos formar un gancho en la extremidad del conductor -c-, cuya punta se desliza en un agujero del extremo del manguito -d-. Así, el conductor -c- se mantiene en su sitio al meter la clavija -h-.

Puede observarse que el árbol -b- del inducido queda en condiciones de desmontarse fácilmente de este último cuando haga falta, sin deteriorar el conductor de alta tensión, quitando la clavija -h- y volviendo ó desconectando el conductor -c- del tubo de metal -g-. Entonces pueden sacarse el árbol del inducido y la placa final del mismo, por encima del conductor -c- y su envoltura de seda, sin peligro de romper ni deteriorar dicho conductor durante la operación.

Nuestro sistema perfeccionado de construcción presenta además la ventaja, frente al mencio-

nado antes, de permitir un aislamiento de mayor espesor en torno al conductor de alta tensión en un espacio determinado, con lo que se asegura una inmunidad mayor contra desarreglos.

-o- N O T A -o-

Los puntos de invención propia, no nueva, pero no establecida, ni practicada en España, que se presentan para que sean objeto de esta Patente de CINCO años, son los siguientes:

1º - Una máquina electromagnética de inducido fijo, en la que los conductores de baja y alta tensión pasan por el mismo árbol del inducido, y la extremidad del arrollamiento de alta tensión se lleva longitudinalmente á través del árbol y se conecta eléctricamente, en el extremo más distante del inducido, á una borna, en lo esencial como queda descrito y para los fines expresados.

2º - Mejoras en las máquinas electromagnéticas.

Tal y como se ha descrito en la Memoria que antecede, representado en el dibujo que se acompaña y con los fines que se han especificado.

Esta Memoria consta de cinco hojas escritas por una sola cara.

Madrid 12 de Mayo de 1926.

P. A.
Alberto de Elizaburu
Por Poder



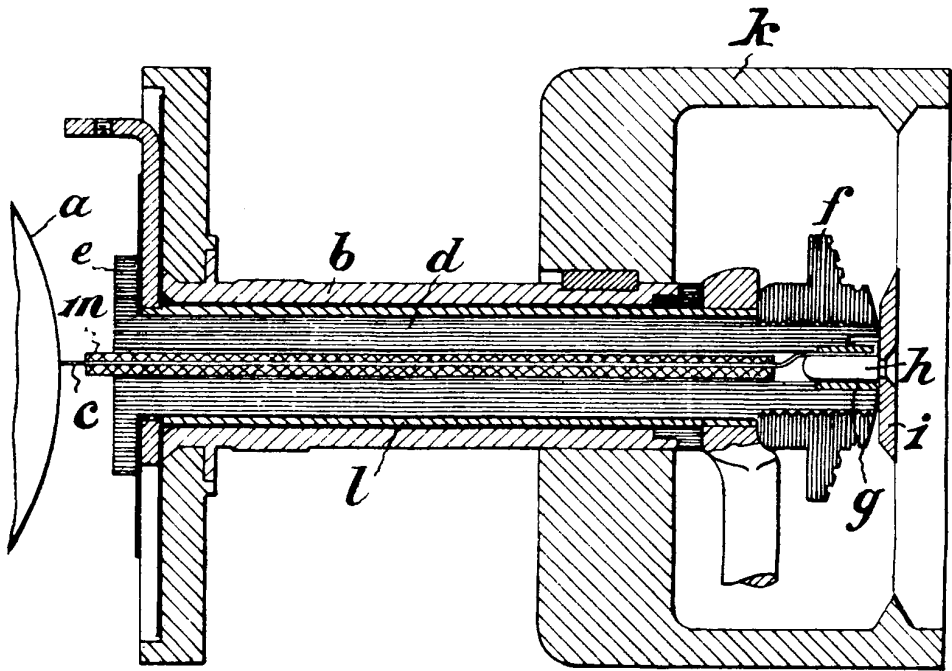

F. A.
Inventor

[Handwritten signature]