



97952

MODELO DE UTILIDAD

por 20 años

a favor de D. ROMÁN BADÍA PALLARÉS, de nacionalidad española,
residente en Barcelona, Almirante Churruca, 8. - - - - -
por: "UN RECIPIENTE REFORZADO". - - - - -

MEMORIA DESCRIPTIVA

El presente modelo de utilidad concierne a un
recipiente reforzado.

Más concretamente se refiere el modelo, a dotar
5 a los recipientes fabricados, en materiales semirrígidos,
que, debido al uso a que van destinados, están sometidos
a un constante roce de su base con el consiguiente desgaste,
hasta el extremo de quedar inutilizados por completo.

A fin de evitar este inconveniente, se refuerza
10 la base del recipiente mediante una corona que sufre el

97952



desgaste, independientemente del grosor de paredes del recipiente, y cuyo refuerzo se extiende a la pared del mismo.

5 Gracias a ello, se aumenta la duración del recipiente de una manera muy considerable.

Para la mejor comprensión de la presente memoria descriptiva se acompaña una lámina de dibujos, en los que se ha representado un caso práctico de realización, que se cita ~~at~~ título de ejemplo no limitativo del alcance de este modelo de utilidad.

En los dibujos:

La figura 2, muestra una sección transversal por II-II de un recipiente del indicado tipo.

15 La figura 3, representa otra sección transversal por III-III.

La figura 1, constituye la base del recipiente.

Consiste el modelo, en un recipiente de boca ancha, preferentemente de forma troncocónica invertida -1-, la base -2- del cual está dotada de una zona circular -3- de mayor grosor que el resto, constituyendo en si, una corona de refuerzo del mismo, que se ramifica en unos nervios -4- hacia la parte superior del cuerpo del recipiente por su parte exterior, siguiendo sensiblemente la generatriz de dicho cuerpo.

25 El modelo, dentro de su esencialidad, puede ser llevado a la práctica en otras formas de realización, que difieran sólo en detalle de la indicada at título de ejemplo, a las cuales alcanzará igualmente la protección que se recaba. Podrá, pues, fabricarse el recipiente de referen-
30 cia, en cualquier forma y tamaño, y con el material y medios



más adecuados, por quedar todo ello comprendido en el espíritu de las reivindicaciones.

N O T A

Se reivindica como objeto del presente modelo
5 de utilidad:

1.- Un recipiente reforzado, caracterizado porque la base del mismo está dotada de una zona circular de mayor grosor que el resto del recipiente, constituyendo una corona de refuerzo del mismo, la cual se ramifica en
10 unos nervios hacia la parte superior del cuerpo siguiendo sensiblemente la generatriz lateral del mismo.

2.- UN RECIPIENTE REFORZADO.

Consta la presente memoria descriptiva de tres hojas, mecanografiadas, foliadas, numeradas y escritas por una sola cara, acompañada de una hoja de dibujos.

Barcelona, para Madrid, a 20 de Febrero de 1963.

ROMÁN BADÍA PALLARÉS

P. A.

MANUEL DE RAFAEL
P.P.

97952



Fig. 1

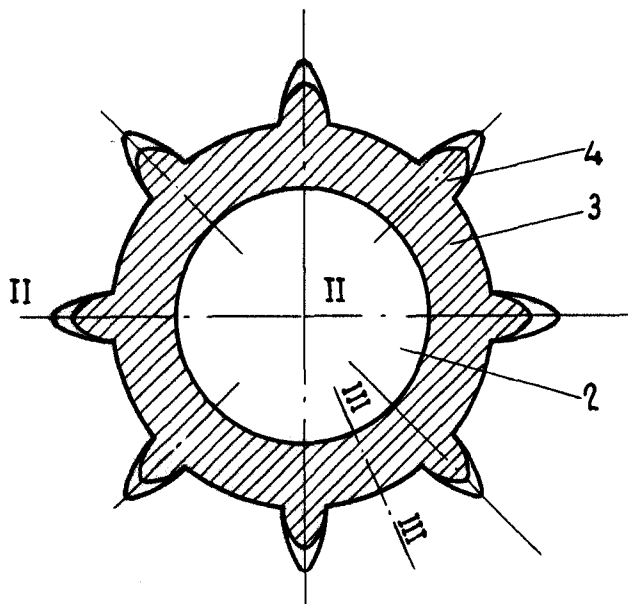

Fig. 2

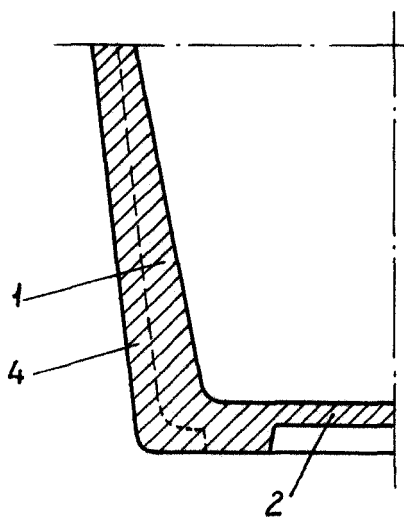
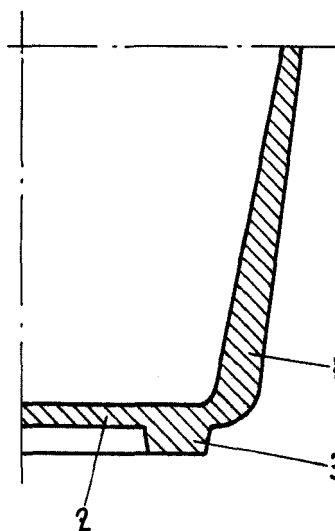

Fig. 3



Barcelona, 20 de Febrero de 1963

MANUEL DE RAFAEL
P. P.