



97 884

MEMORIA DESCRIPTIVA

que se acompaña a la solicitud de un

..... MODELO DE UTILIDAD

por VEINTE años en España, por " TAPON ACOPLABLE

A CANTIMPLORAS Y RECIPIENTES ANALOGOS ".

a favor de

EL ALUMINIO, S. A.

domiciliado en MURCIA.- Calle de la Princesa, nº 1



La invención a que se refiere la presente memoria constituye una novedad industrial con características y ventajas que la hacen merecedora del privilegio de explotación exclusiva que por ella se solicita, de acuerdo con las prescripciones del Estatuto vigente de la Propiedad Industrial de fecha 26 de Julio de 1.929, texto refundido, publicado el 30 de Abril de 1.930.

Con fecha 27 de Julio de 1962, fué concedido a favor de los señores Don Adolfo Moreno Borjabad, Don Manuel Navarro Gallego y Don Alejandro Navarro Gallego, el Modelo de Utilidad nº 90.432 por UN TAPON ACOPLABLE A CANTIMPLORAS Y RECIPIENTES ANALOGOS. En fecha 13 de Noviembre del mismo año se solicitó del Registro de la Propiedad Industrial su transferencia a nombre de El Aluminio, S. A., de Murcia, acompañando copia de la escritura de venta.

Como consecuencia de los estudios realizados con el Modelo de tapón para cantimploras y recipientes análogos que ampara el indicado Modelo de Utilidad nº 90.432, se vino en consecuencia por los adquirentes, que siempre basándose en el mismo sistema de funcionamiento, el tapón de referencia era susceptible de modificaciones que sin variar en lo esencial, permitan un funcionamiento perfecto al mismo tiempo que se simplificaba.

Ante la imposibilidad material de complementar la primera solicitud con un Certificado de Adición, se solicita este nuevo Modelo de Utilidad que aunque con carácter independiente debe ser considerado como una ampliación al ya concedido nº 90.432.

La descripción del nuevo tapón, por así llamarlo, se realiza con ayuda de los dibujos que del mismo se adjuntan a base de los cuales se expone su estructura al propio tiempo que su funcionamiento.

En un intento de simplificación, se ha eliminado uno de los departamentos, que, separados por chapas encontradas, permitían el funcionamiento del tapón. Ha quedado subsistente uno solo y el tubo de entrada



de aire del tapón primitivo ha quedado sustituido por un tubo normal de la misma fundición del tapón.

5 El nuevo tapón queda constituido por un cuerpo (2) que lleva una resca en la parte inferior que se rosca en la pieza (3) que se sujeta a la cantimplora o recipiente. Dicho cuerpo principal (2) lleva dos perforaciones, una perpendicular representada en el dibujo por (a) y otra inclinada de mayor diámetro representada en el dibujo por (b); la perforación (a) está destinada a la toma de aire y llega en profundidad casi a rozar el disco perforado (c), en cuanto a la (b) solamente taladra la superficie del cuerpo en sentido inclinado y es de tamaño superior a la (a), por ella fluye el líquido. El separador (c) muestra su sección perforada en (c'). Por su parte la cabeza del cuerpo está representada en la proyección horizontal con indicación de la entrada de aire (a') y de la de salida del líquido (b').

10 Finalmente el tapón está coronado por una pieza obturadora (1) que girando alrededor de un tornillo (4) con presión sobre un muelle (5) permite a discreción dejar libres para su uso o bien cerrar los orificios de entrada de aire y salida de líquido; una muesca (d) en la cara del cuerpo principal (2) que juega en función de un pitón inserto en la pieza (1) limita este movimiento al absolutamente indispensable para efectuar su función, impidiéndole sin embargo un libre giro alrededor del eje que representa el tornillo.

15 Hecha la descripción precedente, hemos de añadir, que los detalles de realización de la idea expuesta, pueden variar, sin que por ello cambie la esencia de la invención, que es la que se desprende de los párrafos que anteceden, y la que se reivindica en la siguiente

 N O T A

20 En resumen: El Modelo de Utilidad que se solicita, recaerá sobre las reivindicaciones siguiente:

30 1º.- TAPON ACOPLABLE A CANTIMPLORAS Y RECIPIENTES ANALOGOS, ca-

97884



5
10
15
20
25
30

racterizado porque está constituido esencialmente por un cuerpo que lleva una rosca en la parte inferior, que se rosca en un casquillo que se sujeta a la cantimplora o recipiente; llevando dicho cuerpo principal dos perforaciones, una perpendicular y otra inclinada de mayor diámetro, destinada la primera de ellas a la toma de aire por lo que llega en profundidad casi a rozar un disco perforado dotado de un orificio de mayor diámetro colocado sobre la boca del casquillo que hace las veces de cuello de la cantimplora o recipiente, y la segunda, que solamente taladra la superficie del cuerpo en sentido inclinado, destinada para salida del líquido.

2º.- TAPON ACOPLABLE A CANTIMPLORAS Y RECIPIENTES ANALOGOS, caracterizado según la reivindicación anterior y porque, el tapón está coronado por una pieza obturadora que girando alrededor de un tornillo con presión sobre un muelle permite a discreción dejar libres para su uso o bien cerrar los orificios de entrada de aire y salida de líquido; una muesca en la cara del cuerpo principal que juega en función de un pitón inserto en la pieza obturadora limita este movimiento al absolutamente indispensable para efectuar su función, impidiéndole sin embargo un libre giro alrededor del eje que representa el tornillo.

3º.- Se reivindica por último, como objeto sobre el que ha de recaer el Modelo de Utilidad que se solicita: " TAPON ACOPLABLE A CANTIMPLORAS Y RECIPIENTES ANALOGOS ".

Todo conforme queda descrito y reivindicado en la presente Memoria que consta de cuatro páginas mecanografiadas y dibujos que se acompañan.

Madrid, 23 de Febrero de 1963.

ALFONSO UNGRIA

P.P.

97884

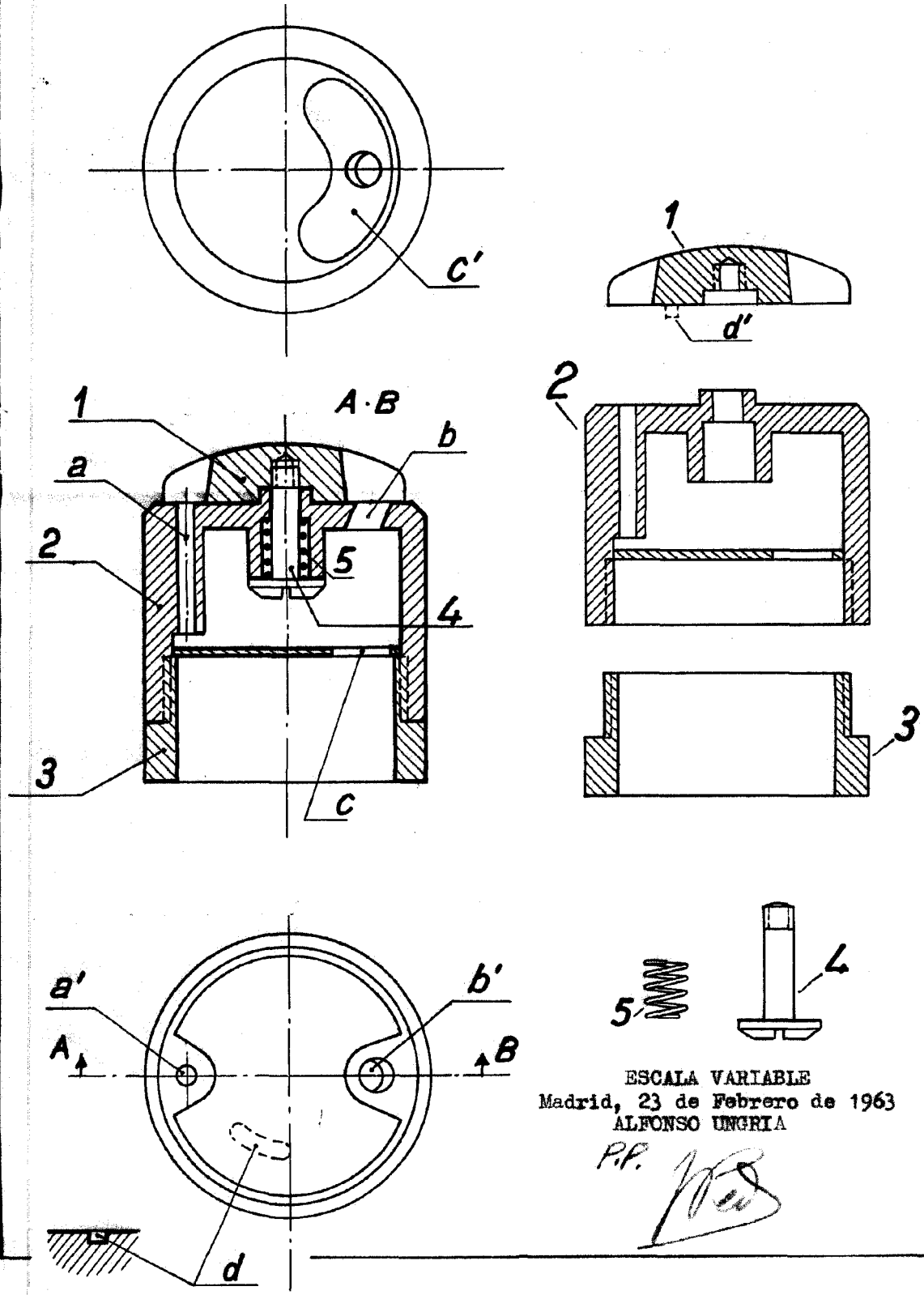

ESCALA VARIABLE
Madrid, 23 de Febrero de 1963
ALFONSO UNGRIA

P.F. *[Signature]*