

97806

MEMORIA DESCRIPTIVA



97866

MODELO DE UTILIDAD

por 20 años

a favor de Dña. MARIA CAMPANY PRAT, de nacionalidad española,  
residente en Barcelona, Hostalrich, 7. - - - - -  
por: "ALMOHADA COMPUESTA". - - - - -

MEMORIA DESCRIPTIVA

El presente modelo de utilidad concierne a una almohada compuesta.

La almohada en cuestión está destinada especial-  
5 mente a ser dispuesta en la cabecera de una cuna a fin de  
evitar que el bebé, a causa de sus movimientos, se dé gol-  
pes en la cabeza contra dicha cabecera. Para ello, esta  
almohada comprende tres elementos mullidos de material  
apropiado, dotados, eventualmente, de funda. Estas piezas  
10 se disponen en forma apaisada, apoyadas verticalmente de  
canto sobre la cuna, pudiendo utilizarse las tres unidas



entre sí, de manera que una de ellas se sitúa adosada a la zona de arranque de la cabecera para proteger la cabeza del niño en los desplazamientos del mismo hacia dicha cabecera, mientras que las otras dos piezas se colocan adosadas a las zonas laterales extremas de la cuna concurrentes a la cabecera para amortiguar los golpes motivados por los giros de la cabeza. La almohada que nos ocupa, además de su función protectora contra golpes, en la cuna, constituye un parapeto contra las corrientes de aire y contra el frío, pudiendo emplearse los referidos elementos mullidos en número de tres, de dos o en número de uno según convenga. Tales elementos son asimismo utilizables con ventaja como almohadillas en viaje, campo y playa.

Seguidamente se describe detalladamente la almohada compuesta objeto de este modelo de utilidad, para lo cual se acompaña una hoja de dibujos, en los que se ha representado un caso práctico de realización, que se cita sólo a título de ejemplo no limitativo del alcance del modelo.

En los dibujos:

La figura 1 muestra uno de los elementos componentes de la almohada.

La figura 2 ilustra dicho elemento según una vista en planta en relación a la figura anterior.

La figura 3 representa los otros dos elementos de la almohada.

La figura 4 muestra la almohada, formada por la unión de sus tres elementos.

Esta realización comporta tres piezas mullidas -1-, -2- y -2'- determinadas por un revestimiento laminar



de un material plástico apropiado, de lona o equivalente,  
portador de un relleno adecuado -3-. Estas piezas son,  
preferiblemente, de forma paralelepípedica rectangular  
alargada y de poco espesor, de las cuales, la -1- es de  
5 mayor longitud que las otras, que pueden ser iguales entre  
sí o de distinto largo, presentando todas ellas rebordes  
longitudinales -4- y rebordes extremos -5- de refuerzo,  
así como líneas respunteadas -6- que propuran la reten-  
ción del relleno -3- al antedicho revestimiento y mantienen  
10 tal relleno distribuido por igual.

Los elementos mullidos mencionados están provistos  
en sus extremos de orificios con ojetes -7-, que se desti-  
nan al paso de cintas -8- para la unión de los propios ele-  
mentos entre sí y para la retención eventual de fundas -9-  
15 ventajosamente dispuestas. Las piezas mullidas se enlazan  
tal como indica la figura 4, resultando de este enlace un  
conjunto protector especialmente apto para uso infantil,  
que se coloca en una cuna de manera que la pieza central  
-1- queda adosada a la zona de arranque de la cabecera,  
20 mientras que las piezas -2- y -2'- se disponen adosadas a  
las barandillas en su zona de concurrencia a dicha cabecera.  
Gracias a ello, queda totalmente protegida la cabeza del  
bebé contra los golpes que pudiera darse, a causa de sus  
movimientos, contra la cabecera o contra las barandillas  
25 de su cuna.

Los elementos mullidos mencionados pueden también  
ser utilizados en número de dos o separadamente, siendo así  
mismo muy ventajoso su empleo como almohadillas auxiliares  
en el tren, en el automóvil, en el campo y en la playa, etc.

30 El modelo, dentro de su esencialidad, puede ser



llevado a la práctica en otras formas de realización que difieran sólo en detalle de la indicada solamente a título de ejemplo, a las cuales alcanzará igualmente la protección que se recaba. Podrá, pues, fabricarse la almohada compuesta  
5 de referencia en cualquier forma y tamaño y con los medios y materiales más apropiados, por quedar todo ello comprendido en el espíritu de las reivindicaciones.

N O T A

Se reivindica como objeto del presente modelo  
10 de utilidad:

1.- Almohada compuesta, caracterizada esencialmente por estar constituida por tres elementos mullidos paralelepípedicos alargados aptos para ser utilizados en número adecuado y dispuestos en forma apaisada apoyados  
15 verticalmente por uno de sus cantos sobre el colchón de una cuna, de manera que queden adosados a la zona de arranque de la cabecera y a las barandillas en sus zonas concurrentes a dicha cabecera, comprendiendo los referidos elementos mullidos medios para ser unidos amoviblemente  
20 entre sí.

2.- Almohada compuesta, según la reivindicación anterior, caracterizada por el hecho de que los medios para la unión amovible de los elementos mullidos consisten en orificios con ojetes, con los que se combinan cintas  
25 o similares debidamente anudados.

3.- ALMOHADA COMPUESTA.

Consta la presente memoria descriptiva de cinco hojas, mecanografiadas, foliadas, numeradas y escritas

97866



por una sola cara, acompañada de una hoja de dibujos.

Barcelona, para Madrid, a 14 de Febrero de 1963.

MARIA CAMPANY PRAT

P. A.

*una copia*

97866

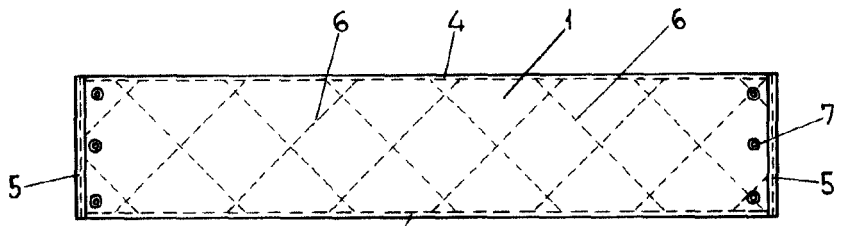

Fig. 1

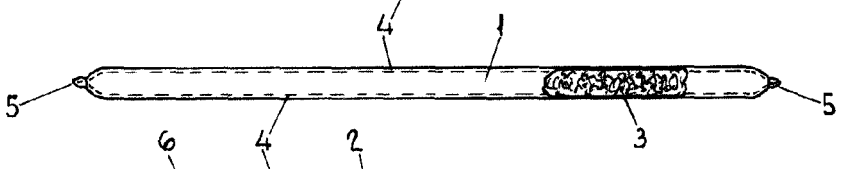

Fig. 2

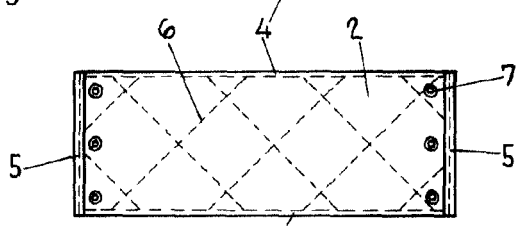

Fig. 3

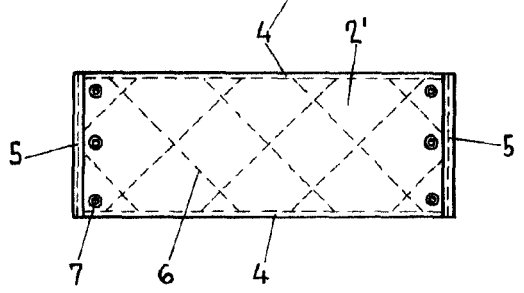
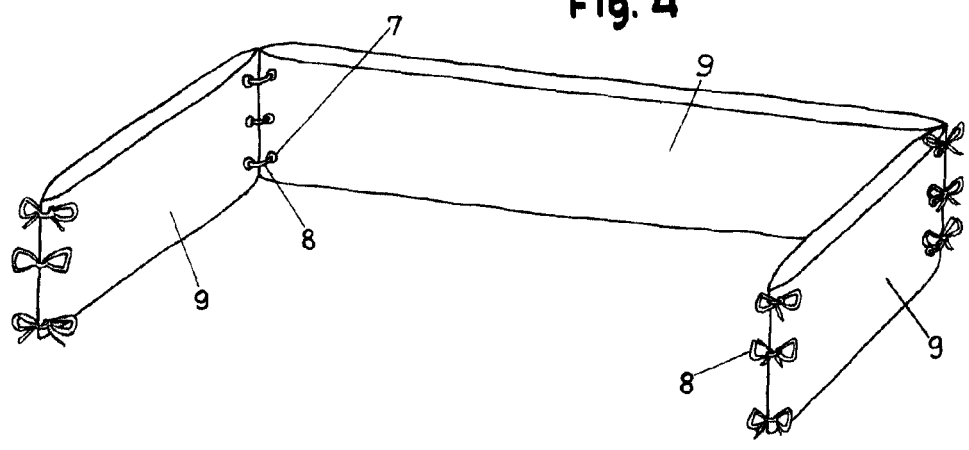

Fig. 4



Barcelona, 14 de Febrero de 1963

p.a.

Escala variable.