



97827

97827

MEMORIA DESCRIPTIVA

que se acompaña a la solicitud de un

..... MODELO DE UTILIDAD

por VEINTE años en España, por " BASTIDOR DE ESTRU

TURA SIMPLIFICADA PARA SILLAS ".....

.....

.....

a favor de

INDUSTRIAS BIK, S.L.

domiciliado en HERNANI (Guipúzcoa).-

.....



97827

La invencion a que se refiere la presente Memoria constituye una novedad industrial, con características y ventajas que la hacen merecedora del privilegio de explotación exclusiva que por ella se solicita, de acuerdo con las prescripciones del Estatuto vigente de la Propiedad Industrial de fecha 26 de Julio de 1.929, texto refundido, publicado el 30 de Abril de 1.930.

Según el invento, éste se contrae como su enunciado indica, a un bastidor de estructura simplificada para sillas, cuya descripción se efectúa con ayuda del dibujo que del mismo se adjunta.

Este nuevo bastidor ha sido racionalmente estudiado para conseguir un sensible aceleramiento en el proceso de trabajo que supone un montaje normalizado de sillas, y a este respecto, es indudable que se consigue el fin propuesto, toda vez que a base del mismo se simplifican unas operaciones y se eliminan totalmente otras, pero sin que por ello la silla fabricada sufra detrimento alguno en su robustez y sí gane en belleza y estilización de línea.

Más particularmente, y haciendo referencia al plano, el bastidor objeto de la invencion está formado por tres piezas tubulares, de las cuales dos (1) iguales, constituyen los soportes del respaldo (no mostrado) y las patas delanteras, y la tercera (2) el marco de asiento y patas posteriores.

Todas las patas tienen rematados sus extremos por conteras elásticas (8).

Las barras (1) que forman los apoyos del respaldo, tienen realizados unos orificios (4) para la fijación del mismo mediante tornillos pasantes. Igualmente, los extremos superiores (3) de dichas barras (1) están aplastados para su mejor ajuste a la tabla que forma el respaldo propiamente dicho.

Las dos barras (1), están contenidas dentro de la que forma el marco de asiento (2) y patas posteriores, y sujetas a ella por mediación de dos pletinas (5) en escuadra dispuestas por la parte interior.



215

Estas pletinas (5) están atravesadas coaxialmente por tornillos de amarre (7); teniendo practicados en su base superior orificios (6) para permitir la fijación de la tabla (no mostrada) que constituye el asiento propiamente dicho.

5 La sencillez de la estructura descrita hace innecesario el explicar detalladamente cómo se arma la silla a partir de sus elementos componentes, ya que no es más que una consecuencia lógica de la especial forma de cada uno de ellos, y en todo caso haber quedado suficientemente patente para cualquier persona experta en la materia.

10 Hecha la descripción precedente, hemos de añadir, que los detalles de realización de la idea expuesta, pueden variar, sin que por ello cambie la esencia de la invención, que es la que se desprende de los párrafos que anteceden y la que se reivindica en la siguiente

N O T A

15 En resumen: El Modelo de Utilidad que se solicita, recaerá sobre las reivindicaciones siguientes:

20 1ª.- BASTIDOR DE ESTRUCTURA SIMPLIFICADA PARA SILLAS, caracterizado porque, está constituido esencialmente por tres piezas tubulares, de las cuales dos iguales constituyen los soportes del respaldo y las patas delanteras y la tercera, el marco de asiento y patas posteriores; estando contenidas las dos primeras dentro de esta última y sujetas a ella por medio de dos pletinas en escuadra dispuestas por la parte interior y atravesadas coaxialmente por tornillos de amarre, teniendo practicados estas pletinas en su base superior, orificios para permitir la fijación de la tabla que constituye el asiento propiamente dicho.

25 2ª.- Se reivindica por último, como objeto sobre el que ha de recaer el Modelo de Utilidad que se solicita: " BASTIDOR DE ESTRUCTURA SIMPLIFICADA PARA SILLAS ".

30 Todo conforme queda descrito y reivindicado en la presente Memo-

97827



ria, que consta de cuatro páginas mecanografiadas y dibujos que se acompañan.

Madrid, 21 de Febrero de 1963

ALFONSO UNGRIA

P.P.
[Handwritten signature]

5

97827

23 FEB

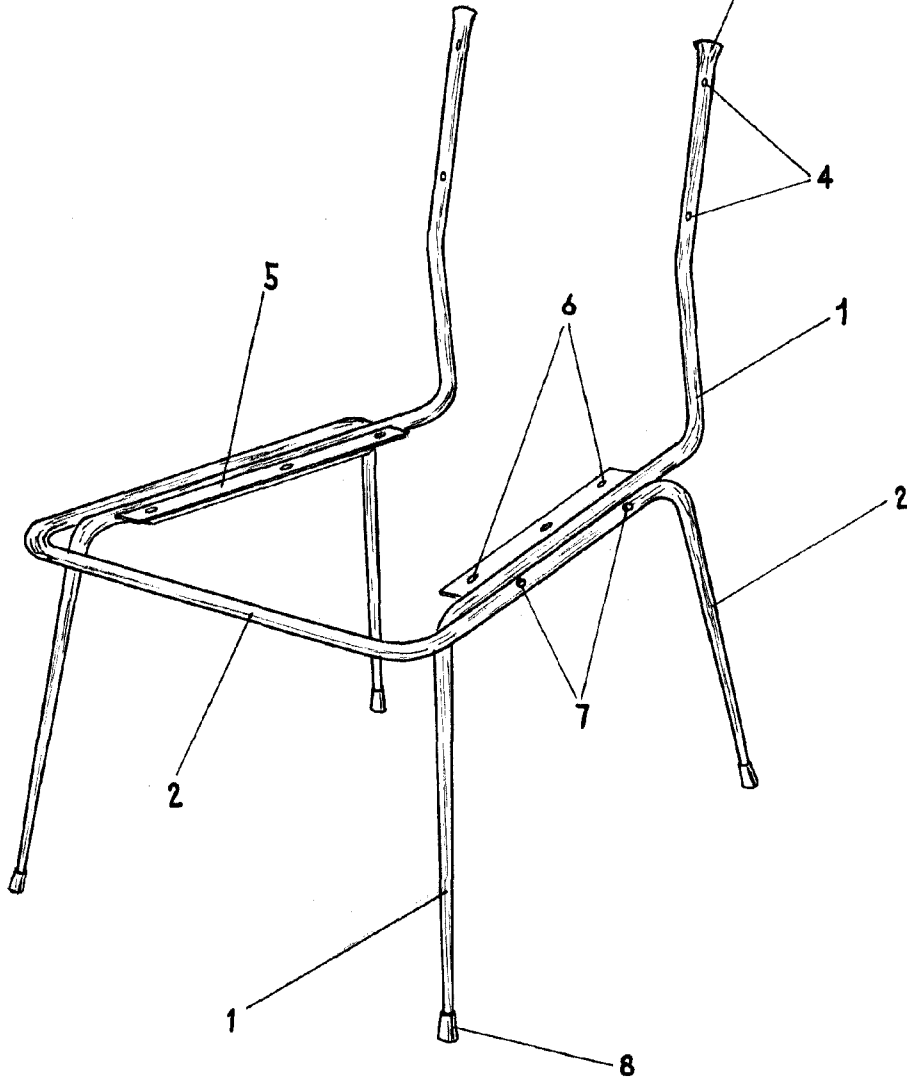

ESCALA VARIABLE

Madrid, 21 de Febrero de 1963

ALFONSO UNGRIA

P.P.