



37826

MEMORIA DESCRIPTIVA
que se acompaña a la solicitud de un

.....
MODELO DE UTILIDAD
.....

por VEINTE años en España, por " SILLA DESMONTABLE "

.....
.....
.....
a favor de

.....
INDUSTRIAS BIK, S.L.
.....

domiciliado en HERNANI (Guipúzcoa)
.....
.....

97826² -



La invención a que se refiere la presente Memoria constituye una novedad industrial, con características y ventajas que la hacen merecedora del privilegio de explotación exclusiva que por ella se solicita, de acuerdo con las prescripciones del Estatuto vigente de la Propiedad Industrial de fecha 26 de Julio de 1.929, texto refundido, publicado el 30 de Abril de 1.930.

Según el invento, éste se contrae como su enunciado indica, a una silla desmontable, cuya descripción se efectúa con ayuda de los dibujos que de la misma se adjuntan.

En el plano, se ilustra a título de ejemplo no limitativo un bastidor de silla visto en perspectiva y también un detalle ampliado del sistema de unión de las patas al referido bastidor.

En ambas figuras, las referencias señaladas corresponden:

- 1 - Soportes de apoyo del respaldo (no mostrado)
- 2 - Patas en U
- 3 - Borde delantero del asiento
- 4 - Conteras elásticas de apoyo
- 5 - Perfiles tubulares rectangulares
- 6 - Orificios para fijación del tablero de asiento (no mostrado)
- 7 - Orificios para fijación del respaldo (no mostrado)
- 8 - Extremos aplastados de los tubos (1)
- 9 - Tuercas que sujetan los tornillos que unen entre sí el bastidor de asiento (1) con las patas (2).

La silla esencialmente está formada por tres piezas tubulares, de las cuales una, conforma el bastidor del asiento (3) y soportes (1) del respaldo, y las otras dos que son iguales y tienen forma de U, las patas (2) que se unen exteriormente al referido bastidor (1)-(3), por medio de unos perfiles rectangulares (5), soldados, que coinciden en posición de enfrentamiento por sus caras planas de mayor superficie. Estos perfiles (5) y los tubos (1) y (2) están atravesados por espárra

97826



5 -gos roscados de fijación, que unen coaxialmente entre sí cada juego de patas (2) con el bastidor central de asiento (1)-(3).

5 En virtud de la especial disposición descrita se consigue fabricar una silla robusta y de pocas piezas; fácil de armar y desarmar, ya que basta con apretar o soltar las tuercas (9) para poder unir o separar las dos patas (2) al cuerpo central de la silla.

10 Se simplifica así el almacenaje y posterior transporte de las sillas, al poder apilar elementos iguales por separado. No ofreciendo además problema alguno, ya que en destino hasta el mismo usuario puede montar por sí mismo la silla con la sola ayuda de una llave.

15 Al economizarse mano de obra especializada, y gastos de transporte, es posible obtener un artículo más barato pero sin que por ello se pierda calidad, sino todo lo contrario, ya que la silla en cuestión resulta más ligera y de línea más elegante.

15 Hecha la descripción precedente, hemos de añadir, que los detalles de realización de la idea expuesta, pueden variar, sin que por ello cambie la esencia de la invención, que es la que se desprende de los párrafos que anteceden y la que se reivindica en la siguiente

 N O T A

20 En resumen: El Modelo de Utilidad que se solicita, recaerá sobre las reivindicaciones siguientes:

25 1ª.- SILLA DESMONTABLE, caracterizada porque está constituida esencialmente por tres piezas tubulares, de las cuales una, conforma el bastidor del asiento y soportes del respaldo, y las otras dos, que son iguales y tienen forma de U, las patas que se unen exteriormente al referido bastidor por medio de unos perfiles rectangulares soldados que coinciden en posición de enfrentamiento por sus caras planas de mayor superficie; estando atravesados por espárragos roscados de fijación, que unen coaxialmente entre sí cada juego de patas con el bastidor central de asiento.

30 2ª.- Se reivindica por último, como objeto sobre el que ha de recaer el Modelo de Utilidad que se solicita: " SILLA DESMONTABLE "

97826



21 FEB 1963

Todo conforme queda descrito y reivindicado en la presente Memoria, que consta de cuatro páginas mecanografiadas y dibujos que se acompaña.

Madrid, 21 de Febrero de 1963

ALFONSO UNGRIA

R.P.
[Handwritten signature]

5

97826

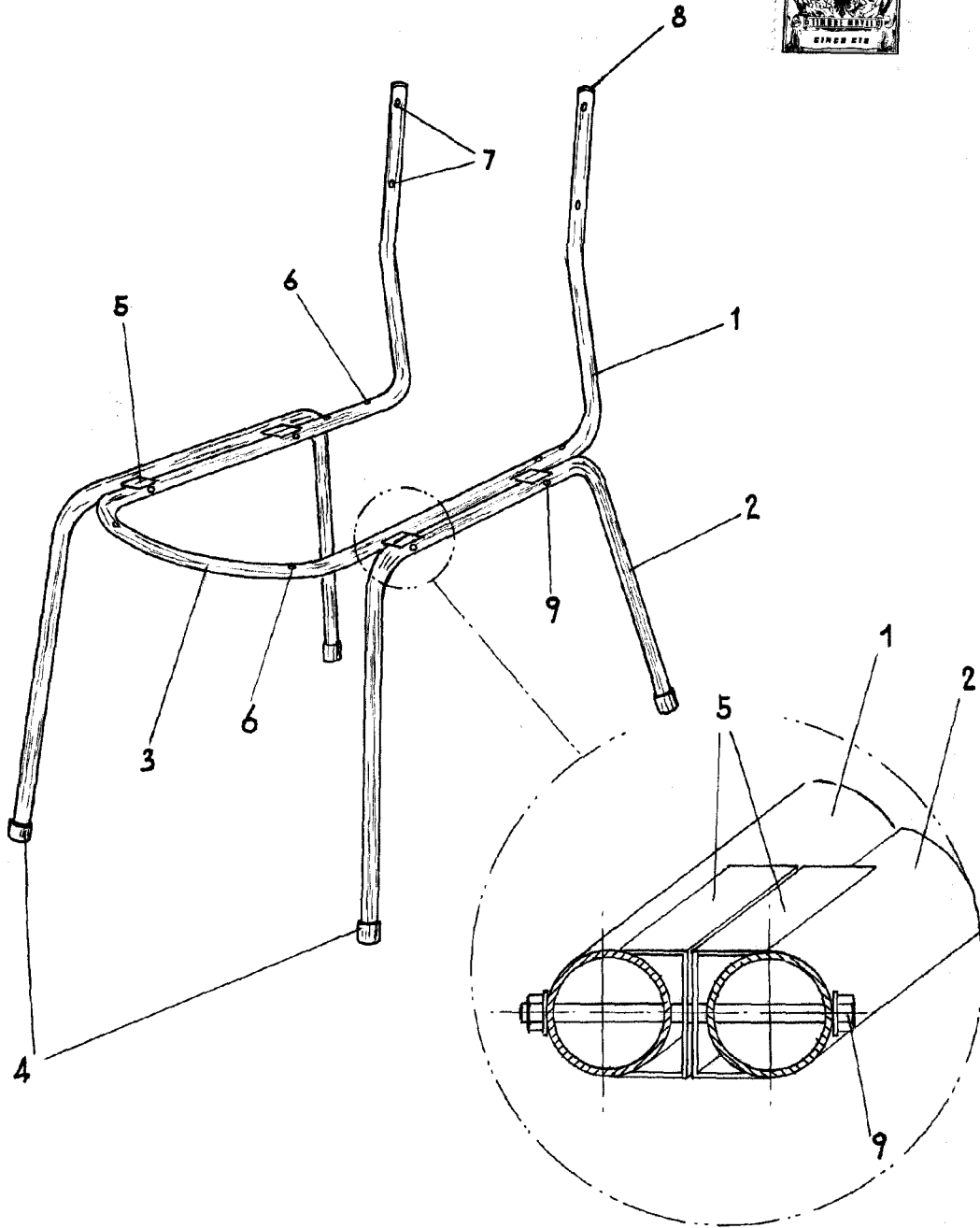

ESCALA VARIABLE

Madrid, 21 de Febrero de 1963

ALFONSO UNGRIA

p.p.