

97810

MEMORIA DESCRIPTIVA

que se acompaña a la solicitud de un

.....
MODELO DE UTILIDAD

por VEINTE años en España, por UN BRAZALETE

PERFECCIONADO

.....
.....
.....
a favor de

Don VICENTE ZARAGOZA ENGUIDANOS, de nacionalidad española

domiciliado en CHIRIVELLA (Valencia) Carrete-

ra de Torrente, 22

97810

5 La invención a que se refiere la presente Memoria constituye una novedad industrial con características y ventajas que la hacen merecedora del privilegio de explotación exclusiva por ella solicitado, de acuerdo con las prescripciones del Estatuto vigente sobre Propiedad Industrial de fecha 26 de julio de 1.929, texto refundido publicado el 30 de abril de 1.930.

10 La práctica de las señales que establece el cambio de ruta o dirección en las bifurcaciones o encrucijadas de calzadas y carreteras tienen, como es sabido, una importancia fundamental en orden al perfecto desarrollo de la circulación. Y la aludida práctica de señales tiene tanta más importancia en aquellos casos en que se trata de vehículos no señalizados entre los que desuellan velociteros, motos
15 y bicicletas. Las señales que exige cada variante de ruta o dirección de los aludidos vehículos, se realiza fundamentalmente a base de la fórmula conocida, es decir, empleando para marcar direcciones o paradas un movimiento del brazo relacionado con la posición que vaya a adoptar el vehículo.

20 No creemos preciso resaltar que la práctica de las aludidas señales manuales resulta sustancialmente imprecisa durante la noche a causa, como es de suponer, de la carencia de visibilidad. Y para paliar los inconvenientes que ofrece la circulación en aquellas condiciones se conocen
25 señalizadores que vienen a constituirse sustancialmente a base de un cuerpo rígido que posee una región central prevista de una capa de pintura reflectante en función de indicadora de las posiciones que vaya a experimentar el vehículo conducido. Aquellos señalizadores manuales se constituyen
30 fundamentalmente a base de una tira metálica, abierta o

97810

cerrada que viene a disponerse en posición periférica sobre palma y dorso de la mano para cumplir la función a que se destina.

35

Resulta evidente entonces que la rigidez común a los metales que integran aquellos señalizadores luminiscentes impide la perfecta adaptación de la mano a que se aplican al puñal del manillar correspondiente al vehículo, de tal forma que su conducción resulta esencialmente incómoda y con apariencias de inestabilidad.

40

Como el enunciado indica, la solicitud que nos ocupa viene a referirse a un brazaletes perfeccionado. Su finalidad consiste en incorporar a la estructura de los citados útiles unos perfeccionamientos decisivos en sus características constructivas en general; perfeccionamientos que beneficien evidentemente su uso por cuanto lleva implícita una mejora estructural ventajosamente apta para cumplir la función a que se destina.

45

50

Y al efecto, constituye una verdadera novedad que el brazaletes en cuestión venga a caracterizarse en esencia por constituirse a base de un cuerpo fundamentalmente elástico y flexible que lleva dispuesta en su superficie externa una serie de tiras luminiscentes.

55

Para ayudar a la comprensión de la idea expuesta se ha confeccionado a título explicativo una lámina de dibujos, Naturalmente ilustra la presente Memoria como un ejemplo preferido de realización del objeto que nos ocupa.

60

La figura única representada nos ofrece una vista en perspectiva del brazaletes perfeccionado en cuestión. Como puede observarse se muestra constituido por un cuerpo elástico y flexible -1- que lleva dispuesta sobre su superficie

97810

externa una serie de tiras luminiscentes de referencia -2-.

65 En último análisis el modelo objeto de la presente solicitud ofrece una serie decisiva de ventajas. En efecto la construcción de los modelos conocidos a base de una tira metálica hace absolutamente precisa la colaboración de un
70 segundo cuerpo en el que se imprime la pintura reflectante o luminiscente, por cuanto la constitución lineal de los metales no ofrece adherencia para aquella pintura especial. Entonces el brazalete solicitado permite, en virtud de la constitución flexible de que está dotado, la impresión de la aludida pintura según una o varias series de tiras que ofrecen mayores condiciones de visibilidad al tiempo que la condición flexible del modelo permite la adaptación de la ma-
75 ne del conductor al puño del vehículo conducido; cualidades en síntesis que dotan a dicho brazalete de una utilidad práctica singular por el beneficio o efecto nuevo que incorpora a la función a que se destina.

80 Hecha la descripción precedente es necesario añadir que los detalles de realización de la idea expuesta pueden variar sin que por ello cambie la esencia de la invención, que es lo que se desprende de los párrafos que anteceden y lo que se reivindica en la siguiente

E C T A

85 En resumen: El Modelo de Utilidad que se solicita ha de recaer sobre las reivindicaciones siguientes:

1º.-UN BRAZALETE PERFECCIONADO, caracterizado, en esencia, por constituirse a base de un cuerpo fundamentalmente elástico y flexible que lleva dispuesta en su superficie externa una serie de tiras luminiscentes.

90 2º.- Se reivindica por último, como objeto sobre

97810

el que ha de recaer el Modelo de Utilidad que se solicita por "UN BRAZALETE PERFECCIONADO".

Todo tal y como queda descrito y reivindicado en la presente Memoria que consta de cinco hojas escritas a máquina por una sola cara y dibujos que se acompañan.

Madrid, 20 de febrero de 1.963

ALFONSO UNGRIA

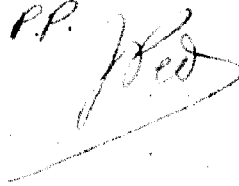
P.P. 

95

100



97810

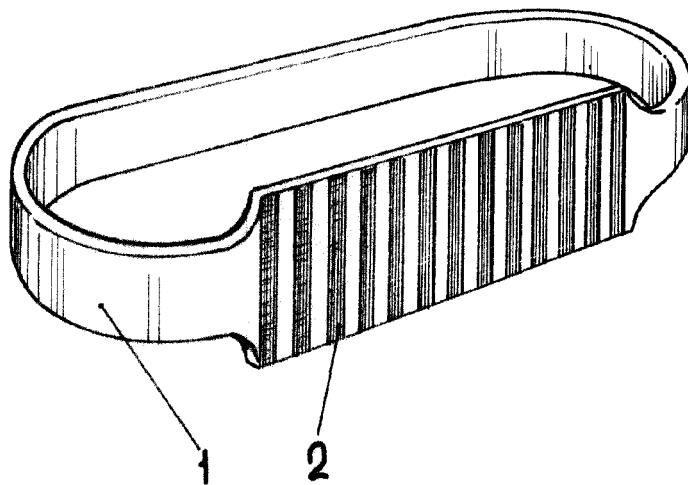

ESCALA VARIABLE

Madrid, 20 de Febrero de 1963

ALFONSO UNGRIA

p.p.