



PATENTE DE INTRODUCCION

por 5 años

por "PANTALLA DE MIEMBROS EXTENSIBLES", a favor de Don Roberto Levy, domiciliado en Barcelona.



=====

MEMORIA DESCRIPTIVA

La presente invención que se introduce en España se refiere a una pantalla de diámetro variable, con el fin de que la luz pueda irradiar libremente o bien quedar encerrada dentro de un envoltorio amortiguador. Hasta ahora, la construcción de esta clase de pantallas había sido muy complicada, siendo elevadísimos sus gastos de construcción, y poco seguro su funcionamiento; pero particularmente daban lugar a la formación de sombras - muy desagradables.

Para remediar estos inconvenientes, se construyen estas pantallas de modo que los miembros extensibles estén cubiertos de una capa de tela y constituidos por elementos rígidos, que accionan directamente sobre las palancas de extensión, de modo que la pantalla pueda mantenerse en cualquier posición de despliegue.

Cuando se emplea como medio regulador, un anillo

portapiezas y un cubo de sujeción, es preciso que este anillo de accionamiento o cubo de sujeción estén montados en forma concéntrica, con relación al anillo portapiezas, quedando en posición fija o en movimiento, en idénticas condiciones.

En las diferentes figuras del adjunto dibujo se representan varias formas de ejecución.

La Fig. 1 representa una pantalla cuya cubierta de tela va sostenida por palancas articuladas acodadas.

La Fig. 2 representa una pantalla en la cual un anillo de detención, de construcción especial va montado entre las palancas acodadas, las barras articuladas y el medio de desplazamiento.

La Fig. 3 es otra forma de ejecución con las palancas curvas.

La Fig. 4 muestra el empleo de estribos contruidos de hojalata.

La Fig. 5 es una pantalla tal como va representada en la fig. 4 en posición de cierre.

La Fig. 6 representa la guía de las palancas.

La Fig. 7 es otra forma de ejecución de una pantalla en posición cerrada, con el mecanismo de sujeción.

La Fig. 8 es la pantalla representada en la Fig. 7 en la posición desplegada.

La Fig. 9 representa una pantalla en la posición cerrada, con los medios de soporte movibles.

La Fig. 10 representa una pantalla en la posición diseñada en la Fig. 8, en la posición desplegada.

Las palancas acodas a, a', cuyos brazos a sostienen la cubierta de tela, por ejemplo de seda, están contruidos con frecuencia de alambre pudiendo oscilar en los puntos c, en torno del anillo fijo b.

En la forma de construcción representada por la

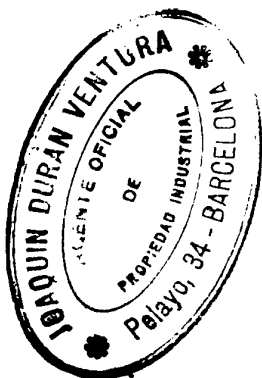
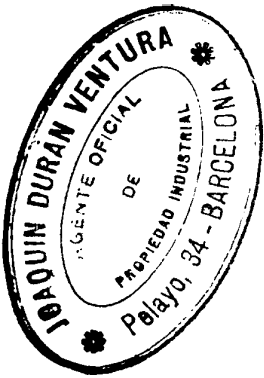

Fig. 1, los soportes oscilantes están contruados en forma de palancas acodadas. Los bracitos a' de esta palanca están fijados, en forma articular, en los brazos de un cubo de guia e, provisto de un tornillo de sujeción f, el anillo de guia e puede ser desplazado a lo largo de la barra central Fija g. Tirando este anillo de guia e hacia abajo, los brazos a de las palancas a, a' oscilaran en los puntos q, en torno del anillo fijo b, hacia el exterior, extendiendo asi, la pantalla é iluminando de este modo una superficie mas amplia. Cuando se destornilla, al hallarse en la posición desplegada simplemente el tornillo f del cubo de guia e sin sostener este con la mano, la pantalla se cerrará automáticamente, cediendo al propio peso de los brazos a, de las palancas acodadas a, a', según va indicado en el punteado de la fig. 1. La pantalla puede ser mantenida en cualquier posición al cerrarse el tornillo de fijación f. Según la forma de construcción representada en la Fig. 1, cada palanca acodada a a' necesita un brazo de comunicación d.

En cambio, según la forma de construcción representada en la Fig. 2, no es preciso que cada palanca acodada, vaya provista de un brazo de comunicación d, debido a que los bracitos a' de las palancas acodadas a a' van fijados en forma articular en un anillo adicional y que por su parte va conectado con los soportes d. El anillo i, en el presente caso, puede comunicar por medio de una campanilla cónica, d construida con preferencia de cristal pulido o materia análoga, con el mecanismo de fijación e, f, substituyendo asi el brazo de soporte d, o bien llenando el espacio que queda libre entre estos soportes.



En la forma de construcción representada por la Fig. 3, no se emplean palancas acodadas, sino palancas curvas que pueden oscilar, en el punto g, en torno del anillo fijo b. Estas palancas curvas a, descansan, con su parte curva, sobre el borde del anillo i. Este anillo i puede ser desplazado por medio de los brazos de soporte d, provistos del cabo de fijación e, f. Al desplazar el anillo i hacia arriba, quedarán extendidas las palancas a. Con el fin de cerrar esta clase de pantallas, es preciso destornillar únicamente el tornillo f, y entonces las palancas caerán automáticamente, cediendo a su propio peso. También en la forma presente de construcción, puede mantenerse cualquier posición intermedia, por medio del mecanismo de fijación e, f.

Los espacios libres entre el brazo de soporte d, según las Figs. 2 y 3 pueden forrarse también de tela, sirviendo así como amortiguador de luz, hacia abajo.

La forma de ejecución tal como la representan las Figs. 4 y 5, emplea en lugar de palancas, estribos contruidos de alambre, con la curvatura conveniente, pudiendo ejecutar movimiento oscilatorio exactamente como las palancas acodadas de otras formas de construcción por medio de un mecanismo de tracción. Con preferencia estos estribos se llenan con una materia transparente, como por ejemplo de cristal pulido, galalita u otra materia analoga y entre estos estribos rígidos se tiende la tela, como por ejemplo la seda. Debido a este dispositivo, se llega a obtener un alumbrado eficaz que puede ser aumentado o bien reducido en área. Puesto que los estribos son de construcción rígida, no habrá ninguna deformación en ellos durante el cierre o cuando se extiende la pantalla. Es evidente que estos estribos rígidos pueden forrarse también de seda o de una tela simi-

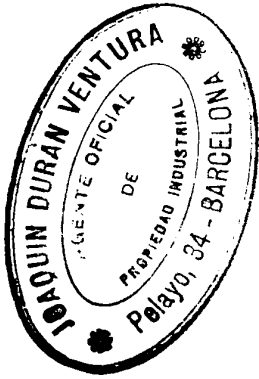

lar, en lugar de llenarlos de un cuerpo sólido y rígido.

Las palancas acodadas a, a', durante su funcionamiento no quedan siempre en la posición radial, de modo que la tela no cae formando pliegues o bien no se estira lisamente cuando está desplegada la pantalla. Como guías en lugar de estas palancas acodadas otros dispositivos se emplean según esta patente, el sistema de guía y tal como lo representa la Fig. 6.

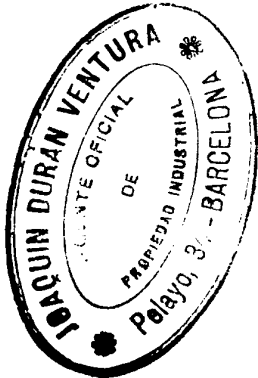

Esta pieza de guía, en forma de T, está elaborada con preferencia de una sola pieza de hojalata cuya parte superior, después de recibir el corte conveniente, está recurvada en sus bordes formando una meseta o soporte w, para sostener el anillo fijo b, permitiendo el movimiento de oscilación, pero sin el desplazamiento lateral; las palancas mismas quedan mantenidas con seguridad en la sección vertical x del cubo lo que se consigue doblando la área vertical en torno de la palanca. De este modo, las palancas pueden oscilar pero sin desplazarse en sentido lateral.



En la forma de construcción representada por las Figs. 7 y 8 una capa cóncava k con borde apestañado hacia abajo, se apoya sobre los bracitos a' de las palancas acodadas a, a'. Esta tapa cóncava k, puede deslizarse a lo largo de una barra dentada m, y con ayuda del mecanismo de tracción n, p, o, puede ser atraída hacia abajo.

La Fig. 7 representa una posición intermedia de la tapa k en tanto que la Fig. 8 muestra la posición mas baja de dicha tapa.

De todos modos es preciso que el anillo portapiezas b y el borde apestañado de la tapa -es decir tambien la misma tapa- estén montados en forma completa-

mente concéntrica.

Sobre la tapa k, está colocado un gatillo con resorte o provisto de un medio de tracción p, por ejemplo de una cadenita, una cuerda u otro dispositivo. Este gatillo se coloca en los dientes l de la barra dentada m, para que de este modo sostenga la tapa cóncava k y por consiguiente también la pantalla, en cualquier posición desplegable que se desee.

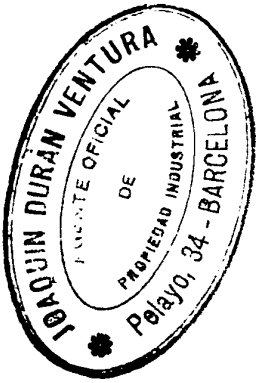

Con el fin de desplegar la pantalla, según se indica en la Fig. 8, se cogen con la mano las dos cadenas de tracción n y p tirándose la tapa cóncava hacia abajo. De este modo, la pantalla se extenderá automáticamente, en vista de que el reborde apestañado de la tapa k se apoya sobre los bajos a' de las palancas a, a'. Una vez que tenga la pantalla el despliegue deseado, se aflojará primeramente la cadena de tracción p, para que el gatillo o pueda encajar con uno de los dientes de la barra dentada m. Aflojando luego la otra cadena de tracción n, la pantalla quedará en la posición dada hasta que se vuelva a tirar de nuevo de la cadena de tracción p, en cuyo caso las palancas a caerán debido a su peso natural tomando la pantalla la posición - dibujada según Fig. 7, es decir la de cierre. La tapa cóncava k, puede conectarse igualmente con una o varias barras o cadenas que comunicarán con el mecanismo de sujeción en la parte inferior, con el fin de fijar igualmente la pantalla en cualquier posición de despliegue.



En la forma de construcción que muestran las figuras 7 y 8, la lámpara se halla debajo del mecanismo de accionamiento de la pantalla; en cambio, en la forma de construcción según las figuras 9 y 10, dicha lámpara se halla encima del mecanismo de accionamiento.

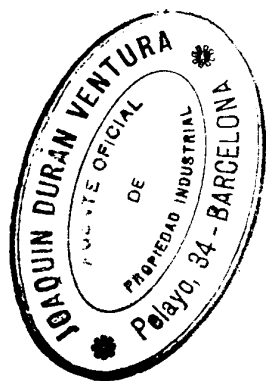

En esta última forma de construcción, la luz puede ser amortiguada hacia abajo empleando un cristal pulido, o bien forrándola de tela, directamente debajo de la lámpara. Los movimientos de las palancas acodadas,  $a$ ,  $a'$ , son análogos a los de las figuras 1 y 2. Un cubo de fijación  $e$ , provisto del tornillo  $f$ , sirve para el desplazamiento de los brazos del soporte  $b$  que van provistos en su extremo superior de un anillo doble  $r$ ,  $r'$ , siendo el superior mas ancho que el inferior, y van unidos entre si por medio de pequeñas piezas remachadas. Entre estos dos anillos,  $r$ ,  $r'$  y entre las piezas remachadas se colocan los bracitos  $a'$  de las palancas acodadas  $a$ ,  $a'$ . Al desplazarse el cubo  $e$  en sentido bajo, el anillo superior  $r$  arrastrará los bracitos  $a'$  de las palancas acodadas extendiendo así los brazos  $a$  que sostienen la cubierta de tela. Esta posición extendida está representada en la Fig. 10. Al destornillar el tornillo de sujeción  $f$  sin sostener el cubo  $e$  con la mano, al hallarse la pantalla en la posición desplegada, toma la posición cerrada, representada en la Fig. 9, cediendo al peso natural de los brazos  $a$ .



NOTA

Se reivindica como objeto de esta Patente de Introducción:

Una pantalla con miembros extensibles caracterizada por los detalles siguientes:

- 1) - Estos miembros extensibles de movimiento oscilante, llevan una cubierta de tela y consisten en elementos rígidos, de modo que la pantalla puede quedar mantenida - en cualquier posición de despliegue.
- 2) - Entre las parte movibles de la tela, van intercalados varios cuerpos rígidos mas o menos transparentes.
- 3) - Los cuerpos rígidos los forman los estribos de alam-

bre curvados en forma conveniente y revestidos de seda.

4) - Las superficies rígidas se componen de una sustancia transparente tal como cristal pulido, galalita, celuloide u otra materia análoga.

5) - Los brazos de las palancas que sostienen la tela de la pantalla, comunican, en forma articulada, por medio de sus bracitos, con un cuerpo sólido en forma de embudo.

6) - El cuerpo sólido en forma de embudo está dispuesto entre las palancas curvas las cuales quedan extendidas, al desplazarse dicho cuerpo hacia arriba.

7) - El embudo va fijado a un anillo adicional con el cual comunican, en forma articulada, los bracitos de las palancas acodadas.

8) - Una tapa cóncava rígida, con borde apestañado hacia abajo, acciona sobre los bracitos de las palancas acodadas; dicha tapa cónica, al desplazarse verticalmente hacia abajo, hace extender los brazos de las palancas que sostienen la cubierta de tela, y al aflojarse dicha tapa, los brazos de las palancas recaen automáticamente en la posición cerrada arrastrando al mismo tiempo la tapa.

9) - Un gatillo con resorte va montado sobre la capa que puede encajar con uno de los dientes de una barra dentada de guía, así es que de este modo, la pantalla puede mantenerse en cualquier posición intermedia.

10) - Un anillo doble accionado, como medio de presión, sobre los brazos pequeños, dejando así un amplio espacio libre encima del anillo doble, para el montaje de varias lámparas.

11) - La tapa cónica rígida va provista de un mecanismo de tracción tal como cadena, biela u otro dispositivo, con un mecanismo de sujeción.

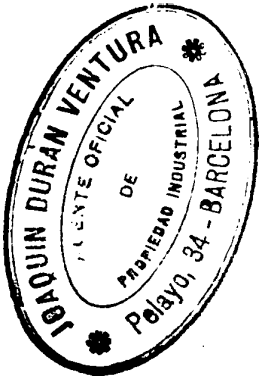

12) - Los miembros oscilantes quedan firmemente mantenidos por medio de un dispositivo de guía que consiste en una pieza de hojalata, convenientemente recortada, para poder formar una T, cuya parte horizontal superior está curvada en sus extremos, con el fin de formar la conducción o el soporte del anillo fijo portapalancas y cuya parte principal recibe las palancas - extensibles manteniéndolas fijamente.

13) - "PANTALLA DE MIEMBROS EXTENSIBLES".

Sean cuales fueren las circunstancias que concurren con la esencialidad del objeto de la Patente definida en las anteriores reivindicaciones.

Consta la presente memoria de nueve hojas foliadas escritas por una sola cara y del dibujo unido a la misma.

Barcelona quince de Abril de mil novecientos veintiseis.

P. A. de Don Roberto Levy,



*J. Durán*  
p. p. *J. Durán*

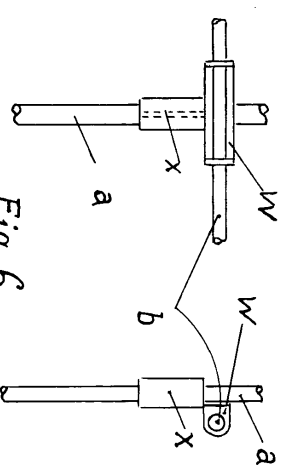
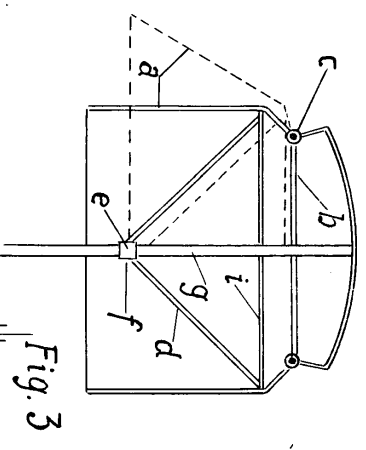
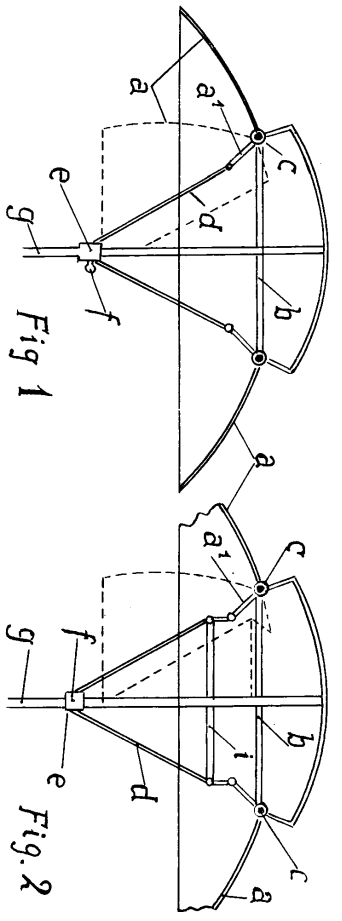

Fig. 6

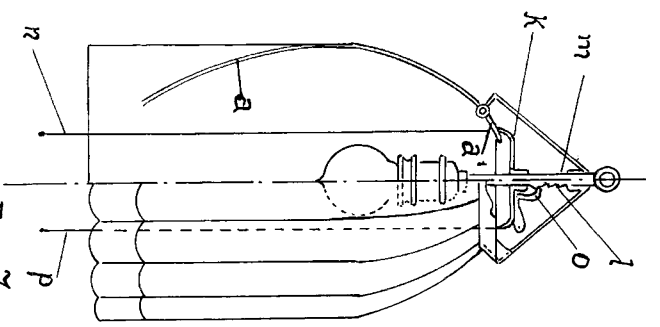

Fig. 7

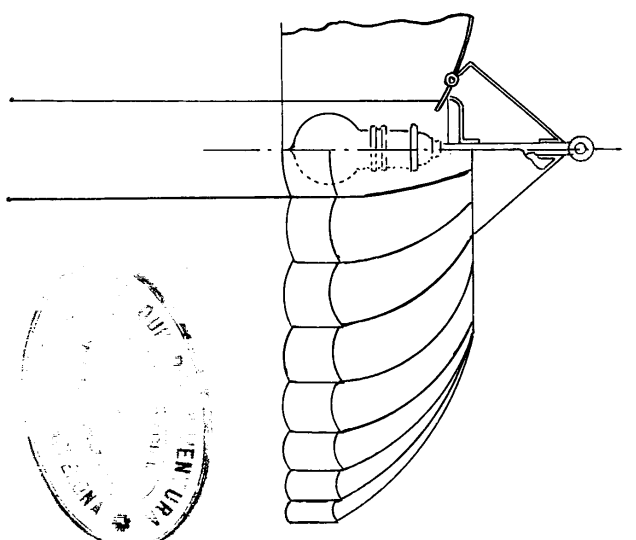

Fig. 8

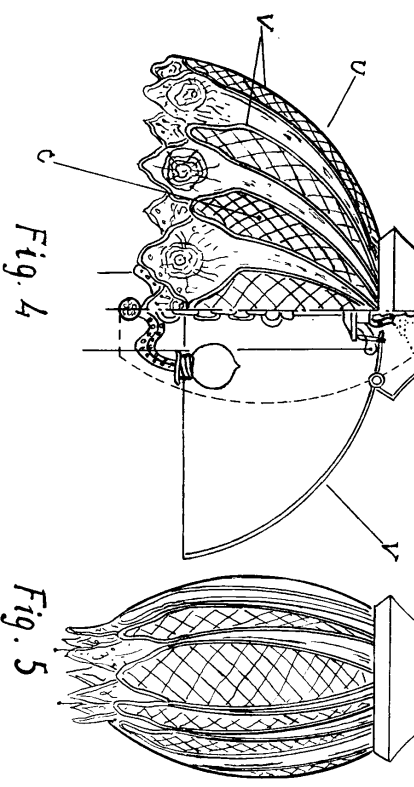

Fig. 4

Fig. 5

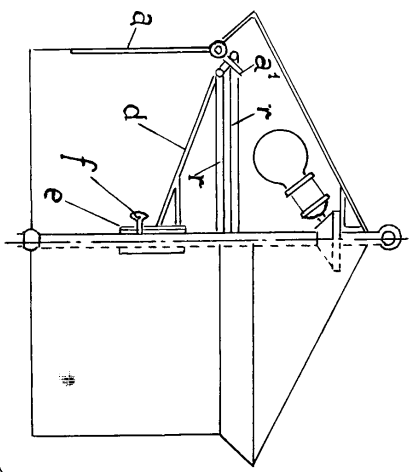

Fig. 9

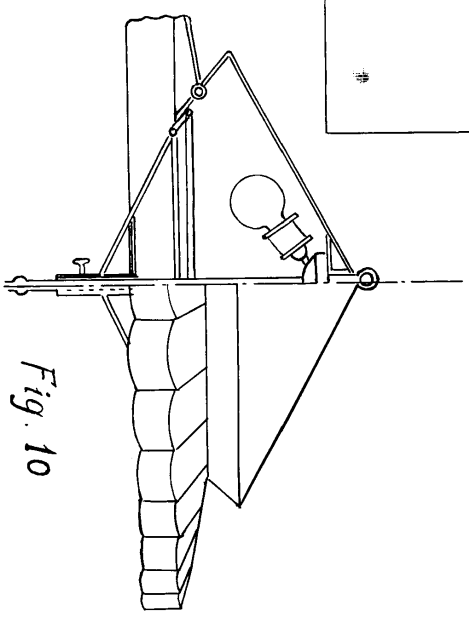

Fig. 10

Patent Office  
 Washington, D.C.  
 P. O. Box 100  
 Patent Office  
 Washington, D.C.  
 Patent Office  
 Washington, D.C.  
 Patent Office  
 Washington, D.C.

