

97744

M O D E L O
d e
U T I L I D A D

a favor de don ROLAND HUSSON, de nacionalidad francesa, re
sidente en Orbey (Haut Rhin), Francia,

p o r

"ELEMENTOS PARA VALLAS DESMONTABLES Y
VALLAS COMPUESTAS DE ESTOS ELEMENTOS"

I n v e n t o r : El propio solicitante.

=

MEMORIA DESCRIPTIVA

Es frecuente la utilización de vallas desmontables compuestas de elementos de dos hasta tres metros de largo para contener a la muchedumbre en ocasión de exposiciones, de desfiles o de cualquier otra manifestación pública.

5 Las vallas actualmente conocidas, necesitan para unir entre sí los diferentes elementos que las constituyen, barrer con el propio elemento el lugar en donde debe fijar la valla en un ángulo de 45°, en el sistema de cerradura, - siendo oblicuo respecto a la línea general de la valla.

10 Por otra parte, estos elementos pueden desmontarse muy fácilmente si se desplazan dos elementos consecutivos, de un ángulo de 22° aproximadamente, cada uno. La unión por arriba y por bajo de los diferentes elementos de estas vallas, por razón del falso apoyo que existe, es muy frágil y se rompe a menudo.

15 Cuando se engancha un elemento, es necesario también cuidar de engancharlo simultáneamente por la parte de arriba y la de abajo, y que los ganchos de estos elementos - tengan aproximadamente la misma longitud.

20 El presente Modelo de Utilidad tiene por finalidad remediar estos inconvenientes y comporta a este efecto, a título de producto industrial nuevo, elementos para vallas caracterizadas por el hecho de que tienen medios de cerradura, o más propiamente de articulación, de los distintos elementos consecutivos.

25 Una característica de este Modelo de Utilidad, es que la cerradura o articulación de dos elementos relacionados, está realizada por una varilla macho (1) en forma de --

asa estrando en una pieza hembra (2).

30 Tiene también este Modelo de Utilidad como característica una pletina (3) terminando el asa en su parte de bajo, permitiendo la penetración de la pieza macho (1) en la pieza hembra (2) por una ranura (4), haciendo posible así que el montaje de una valla sea muy fácil. Además la ranura
35 (4) realizada en la pieza hembra (2), está inclinada, lo cual permite, especialmente que sea imposible el desmontaje de un elemento situado entre otros dos.

Otra característica de la invención de este Modelo de Utilidad es la de que la pieza macho (1) está caracterizada por adoptar una forma de asa, teniendo una parte horizontal, luego una parte vertical, seguida de una parte inclinada, lo que obliga, en particular, el desplazamiento de toda una línea de valla para levantar y desmontar un elemento sujeto entre otros dos.

45 Está dotada también de una lengüeta (5) en la parte de bajo del elemento, penetrando en un collar (6), lo que evita la basculación de un solo elemento cuando éste está montado entre otros dos.

El marco que forma la valla está constituida por uno o varios tubos cuyas partes laterales son oblicuas, lo que permite en particular la reducción del falso apoyo del enganche inferior (5) y reducir el espacio libre entre dos elementos, a la vez que aumentar de este modo la seguridad.

55 La invención de este Modelo de Utilidad, se extiende, no solamente a los elementos precedentes indicados, sino también a las vallas constituidas por unos elementos con forme o similares a los precedentes.

A título de ejemplo, no limitativo, un elemento -

60 para vallas desmontables, conforme con la invención, está re-
presentado en los dibujos unidos, en los cuales, la figura -
(1), es una vista de frente de un elemento; la figura (2), -
ofrece una vista de perfil de un elemento; la figura (3), re-
65 presenta una vista en perspectiva, mostrando el sistema de -
cerradura o articulación de la parte de arriba y de la parte
de bajo, lado macho; la figura (4), ofrece una vista en pers-
pectiva del sistema de cerradura o articulación, lado hembra.

Los elementos de vallas están constituidas por un
macho (7) en tubo corriente en el mercado, en el interior --
del cual macho, está fijado un tabique de rellenos. En el ca-
70 so del ejemplo escogido, el relleno está constituido por un
tubo serpenteado, soldado, tanto en la parte alta como en la
parte baja, al marco. En cada extremidad del elemento y muy
próximo a ella, un pié de tubo (8) sirve de reposo a aquél.

En la parte de la izquierda del elemento, está co-
75 locado el sistema de cerradura macho, compuesta, en la parte
alta, de una varilla redonda en forma de asa. Esta varilla -
tiene una parte horizontal, luego una parte vertical, y por
fin una parte oblicua terminada por un trayecto vertical. --
Entre ésta última parte vertical y el tubo formando marco del
80 elemento macho en la parte hembra.

En la parte baja de este elemento, en el mismo lado
una varilla que adopta la forma de una ecuadra la parte hem-
bra, sirve de cerradura. A la derecha del elemnto, se encuen-
tra la parte hembra, y en la parte de arriba, el sistema de
85 cerradura tiene un anillo (2) soldado sobre la parte inclina-
da del tubo que forma el marco. Esta anillo (2), ha sido cor-
tado de modo oblicuo, con el fin de impedir que la valla pue-
da ser desmontada de un modo fácil. En la parte baja y en es

90 te mismo lado, un collar de forma oblonga sirve para recibir la patilla en escuadra de la cerradura, lado macho.

95 Cuando se quiere enganchar dos elementos entre sí basta inclinar un poco el elemento para enganchar de un ángulo que corresponde a aquél otro de la ranura (4), en la cual penetra la pletina (3); cuando el cierre de la parte arriba ya está hecho, se levanta la valla y se engancha la lengüeta (5) con el collar (6).

100 La forma oblicua del asa (1) ha sido realizada para obligar, en el momento del desmontaje de los diferentes elementos, al desplazamiento del último de una longitud que corresponde a la distancia que existe entre las dos partes verticales del asa. Es pues posible, en ese caso, no desplazar más que un solo elemento al mismo tiempo, lo que evita especialmente, que una persona deseando forzar la valla, no pueda desmontar un elemento incorporado entre otros dos.

105 Por otra parte, la ranura (5) ha sido realizada de un modo oblicuo con el fin de obligar, en el momento del desmontaje de un elemento, a inclinar ligeramente dicho elemento para desmontarlo. A pesar de eso, si se quisiera desmontar un elemento incorporado entre otros dos, sería preciso -
110 inclinar toda la valla, para conseguir con éxito el desmontaje del elemento.

Estas combinaciones de los distintos elementos, hacen en todos los casos imposible el desmontaje por la fuerza.

115 El presente Modelo de Utilidad posee pues, como se ha explicado unas notables cualidades hasta ahora desconocidas, desde el punto de vista de seguridad de éstas vallas.

Claro es que el presente Modelo de Utilidad no se limita solamente a los ejemplos que antes hemos citado, ya

120 que saliendo de ellos se podrán realizar otras formas o va-
riantes en cuanto no se altere lo sustancial del invento.

Descritas las características constitucionales, -
su estructura y las grandes ventajas que ofrece este Modelo
de Utilidad, solo nos resta concretar en la siguiente

N O T A

125 las

R e i v i n d i c a c i o n e s

130 1ª. Elementos para vallas desmontables y vallas --
compuestas de estos elementos, caracterizados por el hecho --
de que están dotados de unos medios de cerradura o articula-
ción simples, formados de los propios y diferentes elementos
que los constituyen.

135 2ª. Elementos para vallas desmontables y vallas --
compuestas de estos elementos, según la reivindicación ante-
rior, caracterizados además por el hecho de que las cerradu-
ras o articulación de dos elementos, está realizada por una
varilla macho en forma de asa penetrando en una varilla hem-
bra.

140 3ª. Elementos para vallas desmontables y vallas --
compuestas de estos elementos, según las reivindicaciones an-
teriores, caracterizados además por el hecho de que una plet-
ina formando el asa en la parte de abjo, permite la penetra-
ción de la pieza macho en la pieza hembra por una ranura, lo
que hace posible el montaje muy fácil de una valla.

145 4ª. Elementos para vallas desmontables y vallas --
compuestas de estos elementos, según las reivindicaciones an-
teriores, caracterizados además por el hecho de que la pleti-
na está taladrada, lo que permite cerrar con candado el últi

mo elemento de la valla.

150 5ª. Elementos para vallas desmontables y vallas -
compuestas de estos elementos, según las reivindicaciones -
anteriores, caracterizados además por el hecho de que la ra
nura realizada en la pieza hembra, está inclinada, lo que -
impide el desmontaje de un elemento situado entre otros dos.

155 6ª Elementos para vallas desmontables y vallas --
compuestas de estos elementos, según las reivindicaciones --
anteriores, caracterizados además por el hecho de que la --
pieza macho está constituida por una asa de forma espacial,
la cual tiene una parte horizontal, a la que sigue un tramo
vertical y una inclinada porción, lo que obliga, principal-
160 mente, al desplazamiento de toda una línea de vallas para -
levantar y desmontar un elemento sujeto entre otros dos.

165 7ª. Elementos para vallas desmontables y vallas -
compuestas de estos elementos, según las reivindicaciones an
teriores, caracterizados además por el hecho de que los pies
de los elementos están fijados con un desplazamiento, lo que
permite la colocación de dos elementos contiguos bajo un án
gulo agudo muy cerrado.

170 8ª. Elementos para vallas desmontables y vallas -
compuestas de estos elementos, según las reivindicaciones -
anteriores, caracterizados además por el hecho de que en la
parte baja del elemento hay un vástago destinado a penetrar
en un collar, lo que evita el movimiento basculante de un so
lo elemento, cuando está montado entre otros dos.

175 9ª. Elementos para vallas desmontable y vallas com
puestas de estos elementos, según las reivindicaciones ante-
riores, caracterizados además por el hecho de que el collar
tiene una forma alargada, lo que permite utilizar la valla

sobre todos los terrenos.

180 10ª. Elementos para vallas desmontables y vallas
compuestas de estos elementos, según las reivindicaciones -
anteriores, caracterizados además por el hecho de que el --
marco que forma la valla está constituido por uno o varios
tubos, cuyas partes laterales son oblicuas, lo que permite,
especialmente, reducir el falso apoyo del enganche inferior
185 y reducir el espacio libre entre dos elementos, a la vez --
que aumentar de ésa forma la seguridad.

11ª. ELEMENTOS PARA VALLAS DESMONTABLES Y VALLAS
COMPUESTAS DE ESTOS ELEMENTOS.

190 Tal y como aparece representado, descrito y rei--
vindicado en la presente Memoria descriptiva, que consta de
ocho hojas de texto, mecanografiadas por una sola cara, y -
una hoja de dibujos.

Madrid, a de Enero de mil novecientos sesen
ta y tres.

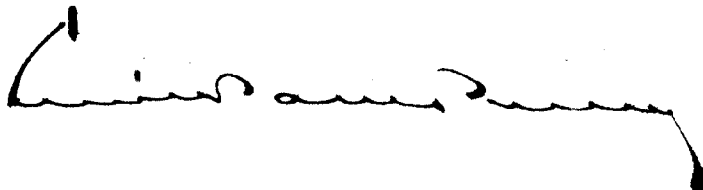

MODELO DE UTILIDAD



fig. 1

fig 2

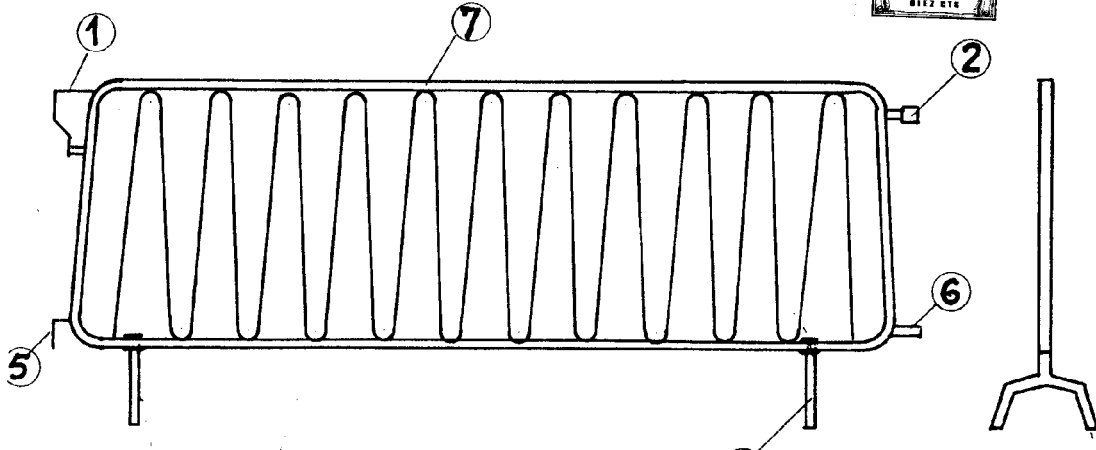

MADRID Julio 1962

fig. 3

fig. 4

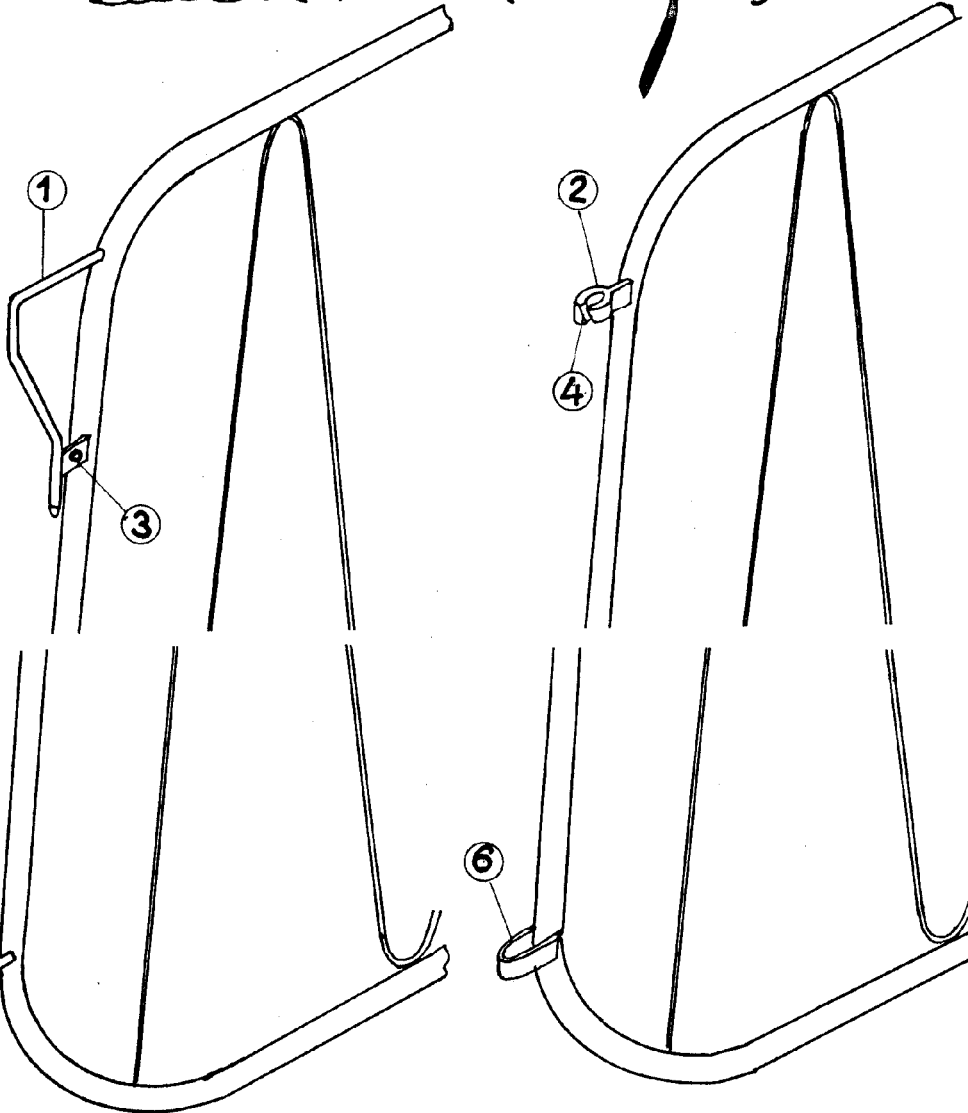

97744