

77725



Memoria descriptiva que se acompaña á la Solicitud de Patente de Invención por VEINTE años á favor de la razón social **Excelsior Feuerlöschgeräthe A. G.**, residente en Berlin W. 8 (Alemania), por "UNA EMBOCADURA DE TUBO O MANGA PARA DISPOSITIVOS EXTINTORES POR ESPUMA", presentada en el Ministerio de Trabajo, Industria y Comercio.

El objeto del presente invento es una embocadura de tubo ó manga para dispositivos extintores por espuma. Al combatir los incendios de líquidos ardiendo, conservados por ejemplo en tanques ó depósitos, cuando se emplea espuma como medio extintor y siempre que no existan instalaciones extintoras por espuma dispuestas fijas en el local, se procede por regla general de forma que la embocadura para la espuma, doblada en forma de gancho y dispuesta en el extremo de la tubería de conducción de la misma, formada por regla general de un tubo ó manga, se suspenda sobre el borde del tanque que contiene el líquido ardiendo ó de otro depósito, con el fin de conducir la espuma á este último. El combatir de esta forma los incendios puede sin embargo resultar á veces difícil ó completamente imposible, cuando por efecto del calor desprendido del tanque ardiendo no se puede llevar hasta el borde del mismo el codo de tubo fijo en el extremo del tubo de espuma. Este inconveniente lo remedia el objeto del presente invento por el hecho de que en el extremo de la tubería de conducción de espuma, además del codo tubular mencionado, se dispone otra embocadura recta de proyección, mediante la cual se puede desde lejos lanzar el chorro de espuma en el tanque en forma de una parábola y extinguir así el incendio completamente ó al menos en tal grado, que, después de rociar dado el caso, una parte de



la pared del tanque para enfriarla, sea posible llegar al tanque y colgar el codo sobre el borde del mismo, para así apagar también hasta los últimos restos del fuego gracias á las masas de espuma que siguen saliendo del codo. La embocadura para la espuma segun el presente invento, contiene una cámara de forma de T, á la que se une frente á la entrada situada en la parte principal transversal un tubo eyector recto y en la derivación situada perpendicularmente á esta parte transversal un codo de tubo. En el vértice del ángulo formado por las dos salidas de la cámara, se coloca una trampilla desplazable desde fuera y giratoria de modo que con ella pueden cerrarse alternativamente las dos salidas. El perno de giro de esta trampilla puede colocarse relativamente á voluntad con el fin de que la misma esté siempre preparada para prestar servicio. Por efecto de la disposición del tubo eyector recto en la parte transversal principal de la cámara frente á la admisión de esta, se consigue que la trampilla, al momento que se deba dejar el instrumento de la mano después de haber colgado el codo sobre el borde del tanque, se oprima firmemente sobre el agujero de salida de forma automática gracias á la presión de la espuma que entra en la tuberia de conducción, agujero al que está unida la embocadura recta de eyección. La disposición de la salida que sustenta el codo perpendicularmente á la parte principal transversal de la cámara tiene además la ventaja de que al servirse del codo la trampilla que cierra la salida á la embocadura eyectora recta, actua como placa de rebote sobre la que choca la corriente de espuma, gracias á lo cual las burbujas algo grandes de esta se desgarran de manera que salen del codo en burbujas muy finas.

El dibujo adjunto representa una forma de ejecución del objeto del invento.





para dispositivos extintores por espuma", como queda descrito en la presente memoria, caracterizado en la anterior Nota y representado en los adjuntos dibujos.

Madrid *la* de Abril de 1926.

*Boncho*



FIG. 1.

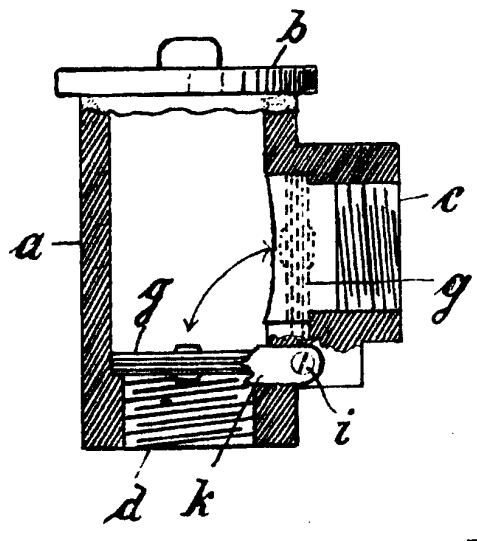

FIG. 2.

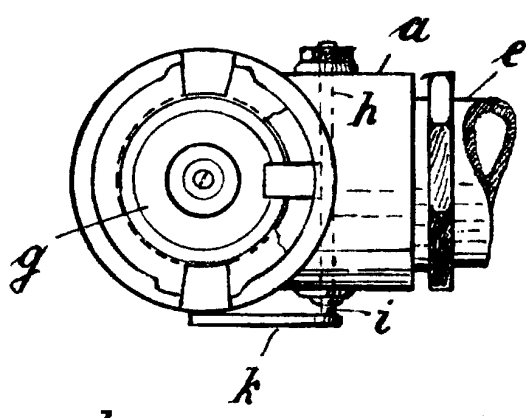

FIG. 3.

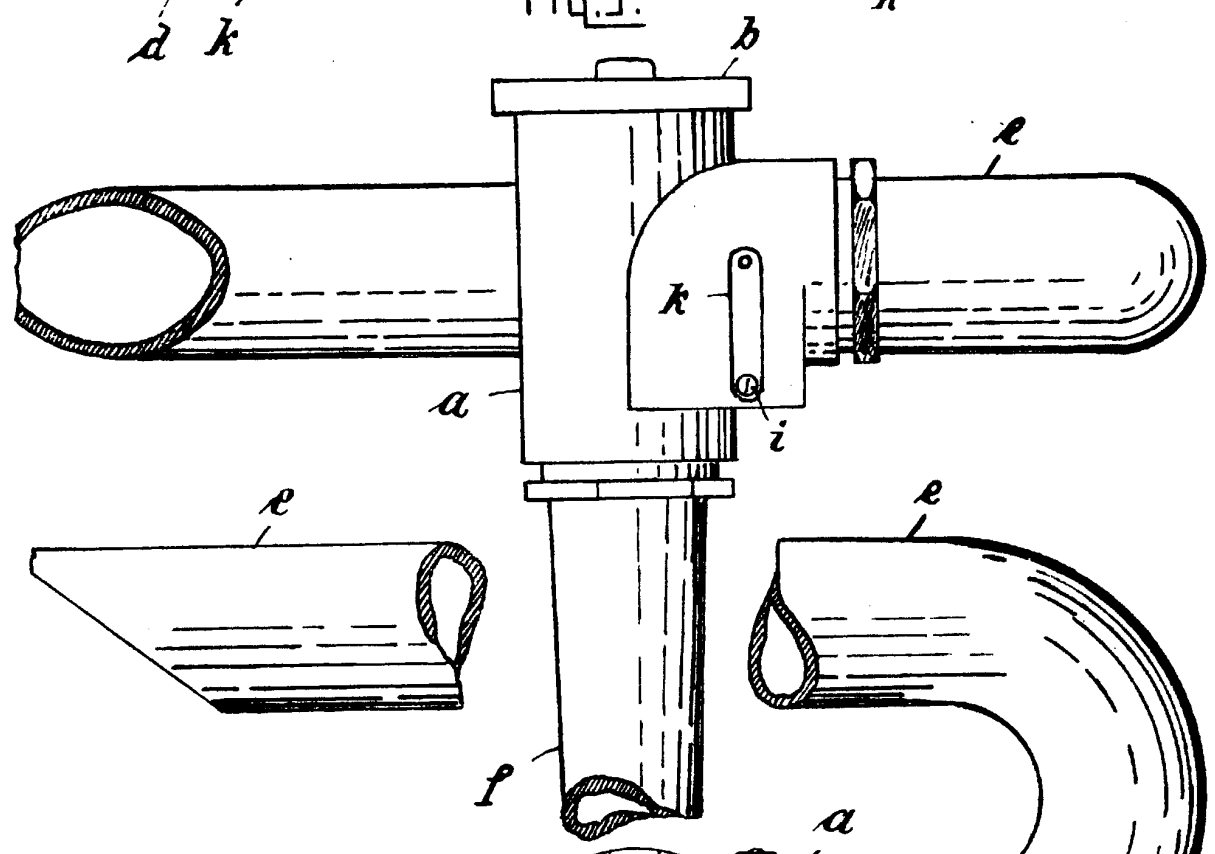
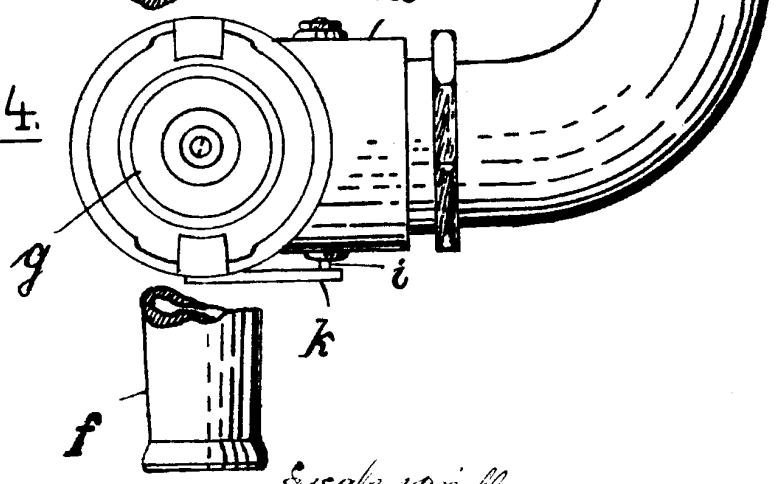

FIG. 4.



Erreichte variable  
für Elektrischer Feuerlöschgerät  
Göteborg