

97702

- 1 -



97702

MEMORIA DESCRIPTIVA

que se acompaña a la solicitud de un

..... MODELO DE UTILIDAD

por VEINTE años en España, por " SOPORTE PARA

SOMIER "

a favor de

DON ANTONIO ZALDUENDO SANTAMARIA.

domiciliado en TUDELA (Navarra).- Cofrete, 8

97702



5 La invención a que se refiere la presente Memoria constituye una novedad industrial, con características y ventajas que la hacen merecedora del privilegio de explotación exclusiva que por ella se solicita, de acuerdo con las prescripciones del Estatuto vigente de la Propiedad Industrial de fecha 26 de Julio de 1.929, texto refundido, publicado el 30 de Abril de 1.930.

10 El invento se concreta, como claramente lo especifica el enunciado, a un soporte para somier, cuyas características constituyen una mejora al objeto del Modelo de Utilidad nº 95.027, a favor del mismo solicitante del presente privilegio. Como en el vigente Estatuto de la Propiedad Industrial no se prevén registraciones complementarias que tengan por objeto mejoras introducidas en un Modelo de Utilidad anterior, se solicita para el citado soporte para somier el mismo privilegio de Modelo de Utilidad, a pesar de ser un perfeccionamiento al
15 objeto del Modelo de Utilidad 95.027.

20 La descripción del invento se realiza a base del plano que se adjunta, en el que se expone una forma preferente de realización del soporte para somier, con ayuda del cual se expone manifiestamente su estructura al propio tiempo que su funcionamiento y las finalidades para las que se ha previsto. El diseño a que hacemos referencia muestra una vista en perspectiva del conjunto del soporte en disposición de ser acoplado al piecero o cabecero de la cama mediante los tornillos o tirafondos de fijación alojados en los taladros avellanados previstos al efecto.

25 Esencialmente componen el mecanismo soporte una pletina (2) alargada, en disposición vertical con respecto a su acoplamiento al piecero de la cama (1). Para la fijación del soporte se han previsto tres taladros avellanados (3) en los que se alojan otros tantos tornillos o tirafondos, no representados en la figura por ser de características idénticas a los que normalmente abundan en el mercado. La pletina base
30

97702



del soporte (2) lleva tambien una contratuerca soldada a la misma (4) en la que rosca el tornillo de apriete (5) que fija y hace inamovible el angular del somier (6) a la pletina escuadrada (7). Ortogonalmente dispuesta con respecto a la pletina soporte (2) se dispone de una pletina escuadrada (7) de anchura y grosor similares a las del referido soporte básico (2), siendo la altura y profundidad de la misma sensiblemente iguales, con lo que dispuesta en el sentido indicado se establece un alojamiento para apoyo directo del angular del somier, (6), que en la figura que describimos se ha representado con puntos para mayor claridad de la misma. Una vez apoyado el angular del somier (6) en la pletina escuadrada (7) se acciona el tornillo (5) que al roscar sobre la contratuerca (4) aprieta al referido angular (6) sobre la pletina escuadrada haciéndole inamovible. Con objeto de reforzar la resistencia de apoyo de la referida pletina escuadrada (7) se dispone de una escuadra de refuerzo (8) dispuesta en uno de los laterales de la pieza (7) y ortogonalmente a la misma, teniendo la antedicha escuadra de refuerzo (8) redondeado el ángulo de unión de la escuadra reforzante. Dicha pieza (8) complementa el apoyo ya que una de las caras del angular se apoya directamente sobre el reborde superior de la escuadra de refuerzo (8).

Con la aplicación de este nuevo soporte se evitan las piezas auxiliares complementarias para el apoyo del somier, esto es, se prescind de de largueros, puesto que con este nuevo sistema se apoya directamente los angulares anterior y posterior del bastidor somier sobre el soporte que describimos en el curso de la presente Memoria. Con lo cual habremos conseguido un sistema de montaje mucho más rápido, con la consiguiente ventaja de tipo económico y el ahorro de mano de obra, al propio tiempo que queda de manifiesto la facilidad de montar y desacoplar las camas provistas con la nueva pieza de soporte. Tanto el cabeceero como el piecero disminuyen de medida en relación a la anchura de los mismos, en unos 10 cm. aproximadamente, dando lugar con este nuevo soporte a mayor embellecimiento y armonía del conjunto de la cama.

97702



Hecha la descripción precedente, hemos de añadir, que los detalles de realización de la idea expuesta, pueden variar, sin que por ello cambie la esencia de la invención, que es la que se desprende de los párrafos que anteceden y la que se reivindica en la siguiente

N O T A

En resumen: El Modelo de Utilidad que se solicita, recaerá sobre las reivindicaciones siguientes: "

1ª.- SOPORTE PARA SOMIER, caracterizado por estar esencialmente constituido por una pletina soporte rectangular de disposición vertical en el sentido de su mayor dimensión con respecto al piecero y cabezera a que ha de ser fijada con auxilio de tres tirafondos o tornillos alojados en otros tantos taladros avellanados que en este sentido se han previsto en la antedicha pletina base del soporte, disponiendo igualmente de una contratuerca soldada a la referida pletina en la que rosca un tornillo cuya cabeza sirve de apriete al angular del bastidor del somier que se apoya en una pletina escuadrada soldada normalmente a la pletina base de sustentación de forma que entre ésta y el tornillo de apriete quede dispuesta una cavidad en la que encaja el referido angular constituyente del bastidor que conforma el somier, habiéndose previsto asimismo un refuerzo escuadrado constituido por una pletina dispuesta ortogonalmente con respecto a la pletina escuadrada, que complementa el soporte del angular del somier que apoya una de sus caras sobre el borde superior del referido refuerzo en escuadra que presenta una forma redondeada y se ha soldado en uno de los laterales de la pletina escuadrada y pletina de sustentación, teniendo ambas la misma anchura y sensiblemente el mismo grosor.

2ª.- Se reivindica por último, como objeto sobre el que ha de recaer el Modelo de Utilidad que se solicita: " SOPORTE PARA SOMIER "

Todo conforme queda descrito y reivindicado en la presente Memoria que consta de cuatro páginas mecanografiadas y dibujos adjuntos.

Madrid, 16 de Febrero de 1963

ALFONSO UNGRIA

P.P. *[Handwritten signature]*

97702

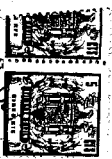
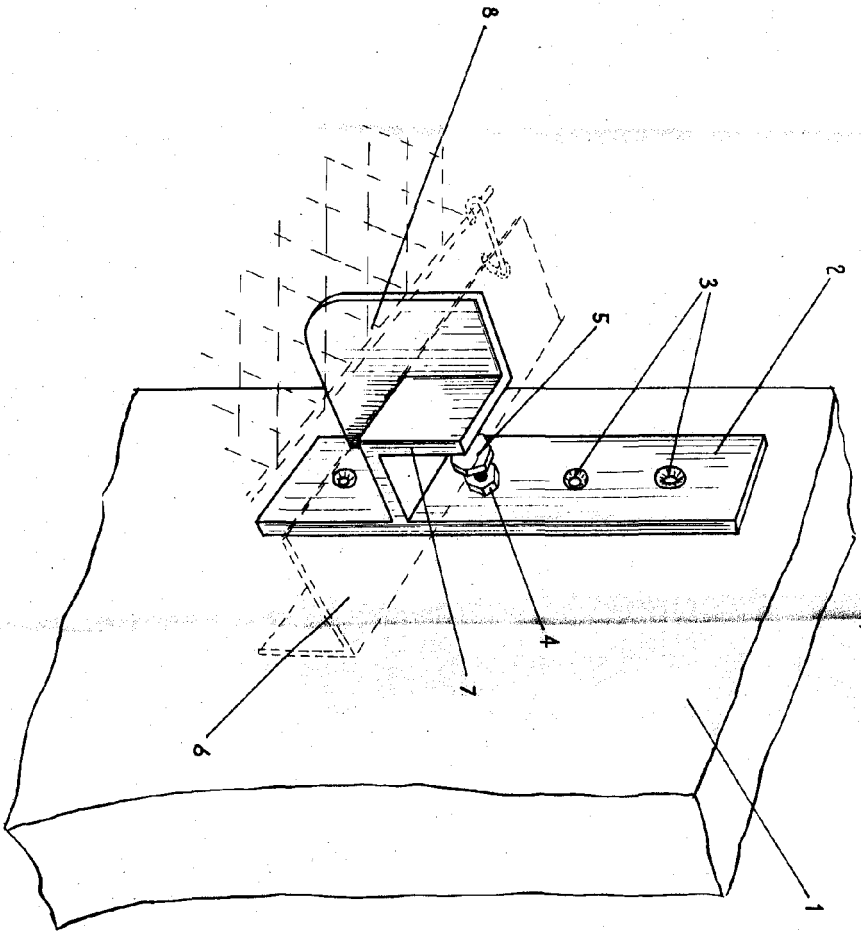

ESCALA VARIABLE
Madrid, / G de Febrero
ALFONSO UNGRUA
de 1963