



31

97586

MODELO DE UTILIDAD

por 20 años

a faor de D. RAMÓN ROSSELLÓ OLIVÉ, de nacionalidad española,
residente en Barcelona, Francisco Tárrega, 8. - - - - -
por: "CAJA DE RESONANCIA PARA ALTAVOCES". - - - - -

MEMORIA DESCRIPTIVA

El presente modelo de utilidad consierne a una
caja de resonancia para altavoces.

Las cajas de resonancia para altavoces del tipo
5 independiente con respecto a la caja del correspondiente
aparato presentan, generalmente, el importante inconvenien-
te de su gran volumen y poca estética alojando particular-
mente varios altavoces de conos circulares o de otras formas,
ligeramente ovalados, con el fin de conseguir una amplia
10 selección de las notas agudas y graves, lo que se consigue



muy pobremente a pesar de la gran amplitud de la caja. Además de lo expuesto, dichas cajas usuales al ser de formas complejas y de excesivo tamaño, no pueden disimularse fácilmente alterando las condiciones estéticas de la habitación o local donde se instalan.

La caja de resonancia objeto del presente modelo de utilidad elimina de manera definitiva todos los referidos inconvenientes. Para ello presenta la particularidad de que tiene forma de libro cerrado, gracias a lo cual puede colocarse entre los libros de una biblioteca, pasando desapercibida, o colocarse separada de otros objetos, simulando un libro suelto de agradable efecto estético. La caja que nos ocupa está destinada a alojar un altavoz sumamente elíptico que se dispone longitudinalmente enfrentado con la cara interior de la pared de la caja que simula el lomo del libro, pared que presenta una fina y discreta rejilla para la emisión del sonido.

Seguidamente se describe con mayor detalle la caja de resonancia de referencia, para lo cual se acompaña una hoja de dibujos aclarativos, en los que se representa un caso práctico de realización, que se cita a título de ejemplo no limitativo del alcance de este modelo de utilidad.

En los dibujos:

La figura 1 muestra, en perspectiva, la caja de resonancia para altavoces de acuerdo con el actual modelo,

La figura 2 es una sección alzada esquemática de esta caja.

Esta realización consiste en una caja de resonancia en forma de libro cerrado que comprende dos paredes laterales -1- y -2- que simulan las cubiertas, otras paredes



-3- y -4- que imitan las hojas y una pared -5- a modo de lomo.

La caja está destinada al alojamiento de un altavoz muy elíptico -6-, el cual, merced a esta forma, selecciona perfectamente las notas agudas y las graves, confiriendo al
5 sonido gran riqueza de matices de una notable calidad auditiva. Este altavoz superelíptico se dispone de manera que su boca queda en correspondencia con la cara interna de la pared de lomo -5-, en la que se ha previsto una fina y prácticamente inadvertible rejilla -7- que proporciona
10 la salida al sonido.

La referida caja de resonancia, de la que sólo sobresale el discreto cable -8- de conexión al correspondiente aparato toca-discos, radio u otro aparato similar, es de gran manejabilidad y sumamente portátil. Además de
15 ello, como se desprende de su citada constitución, es de fabricación notablemente económica y, por tanto, de precio muy asequible en relación con otras cajas existentes en el mercado.

La superficie exterior de la caja es susceptible
20 de presentar motivos gráficos alusivos a su forma de libro y destinados a completar el aspecto de tal.

El modelo, dentro de su esencialidad, puede ser llevado a la práctica en otras formas de realización, que difieran sólo en detalle de la indicada a título de ejemplo,
25 a las cuales alcanzará igualmente la protección que se recaba. Podrá, pues, fabricarse la caja de resonancia para altavoces de referencia, en cualquier forma y tamaño y con los medios y materiales más adecuados, por quedar todo ello comprendido en el espíritu de las reivindicaciones.



N O T A

Se reivindica como objeto del presente modelo de utilidad:

5 1.- Caja de resonancia para altavoces, que se caracteriza esencialmente porque presenta la forma de un libro cerrado y está destinada al alojamiento de un altavoz super-elíptico y que se dispone con su boca dirigida hacia la cara interna de la pared que simula el lomo del libro, en cuya pared se ha previsto una
10 discreta rejilla para dar salida al sonido.

2.- CAJA DE RESONANCIA PARA ALTAVOCES

Consta la presente memoria descriptiva de cuatro hojas, mecanografiadas, foliadas, numeradas y escritas por una sola cara, acompañada de una hoja de dibujos.

Barcelona, para Madrid, a 31 de Enero de 1963.

RAMÓN ROSSELLÓ OLIVE

P. A.

97586

31



FIG. 1

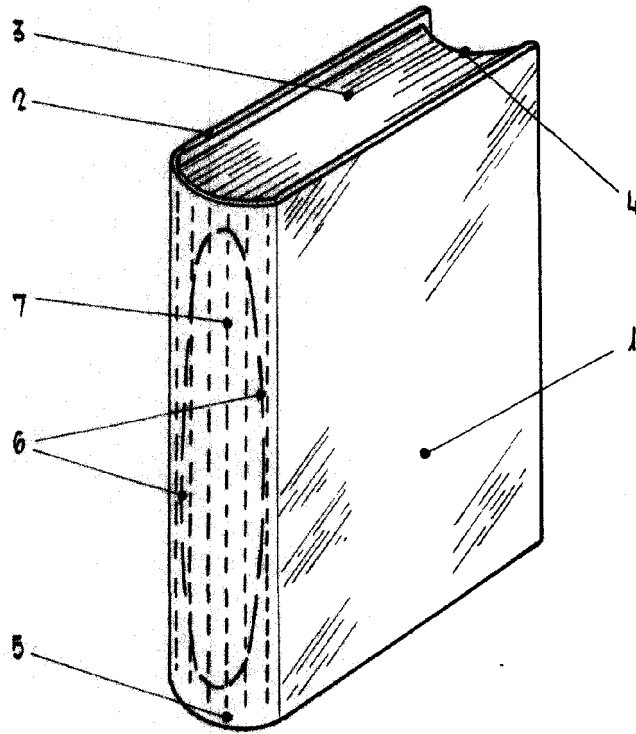
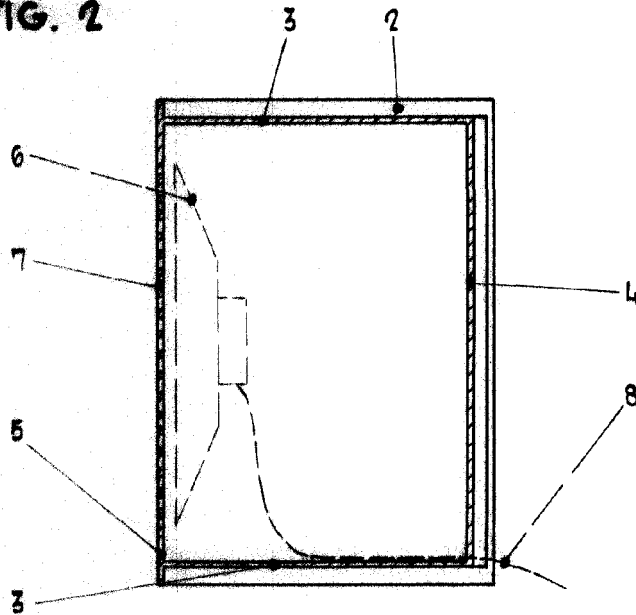

FIG. 2



Barcelona, 31 Enero 1963.
p. a

Escala variable

Roselló Olivé