



97548

MODELO DE UTILIDAD

que por veinte años, para España y sus Posesiones, se solicita a favor de DON BAVARO VINCENZA, de nacionalidad italiana, residente en MILANO (ITALIA), V.le Regina Margherita, 2, por: "BUTACA TRANSFORMABLE".-

Memoria Descriptiva

Forma objeto del presente modelo una butaca con armazón constituido de tal manera que puede ser volcada, enderezada o vuelta del revés para dar a la misma una pluralidad de posiciones de uso a voluntad, como asiento, tumbona o cama y además como estructura quitasol, siendo el paño quitasol y de sostenimiento de la persona, arrollable y desarrollable para fines de regulación sobre dos rodillos dispuestos en los extremos aptos para ser enganchados bilateralmente en el armazón mediante parejas de ganchos inestables en forma amovible dentro de ojales expresamente fijados al mismo armazón.

El objeto del modelo es reproducido en vista en perspectiva en los planos anexos en que representan:

Fig. 1 el armazón de la butaca o del sillón en vista lateral;

Fig. 2 el paño arrollado sobre los rodillos tensores allí previstos;

Fig. 3 la sección longitudinal según la línea III - III - por fig. 2;



20 Fig. 4 hasta 10 representan algunas posiciones tomadas por la butaca o el sillón para los diversos usos antes mencionados.

25 Según las figuras comprende el sillón según invención un armazón rígido (fig.1) preferentemente de tubos metálicos, cuyos flancos A y B están contruidos con prominencias inferiores, laterales y superiores suficientemente sobresalientes al objeto de apoyarse sobre el suelo indiferentemente con el extremo 2-3, 3-4, 4-5 de dichas prominencias, o respectivamente, para 30 tomar las posiciones de asiento, tumbona más o menos alargada o de cama y también como aquella de quitasol, como muestran por orden las figuras 4-5-6-7-8-9-10.

Cada flanco A y B lleva una serie de ojales 6 que sobresalen hacia el interior del armazón, capaces para alojar los ganchos 7 fijados a los extremos de los rodillos tensores 8 para el arrollamiento del paño.9.

35 Estos ganchos son preferentemente de tipo usado para mosquetones, pero siempre fácil de abrir y cerrar, para permitir a los rodillos que se acoplen con los respectivos ganchos, al objeto de facilitar al sillón la posición escogida a voluntad y dentro de lo posible, enrollandose o desenrollandose sobre dichos rodillos el paño 9 conforme la extensión necesaria de la faena.

40 Además de las posiciones representadas en los planos el armazón del presente sillón se presta para diversas necesidades, por ejemplo, como estructura para columpio. Esto se consigue, quitando el paño e incluyendo en el armazón enderezado como en fig. 4, cualquier dispositivo de columpio, cuyas cuerdas son enganchadas con sus extremos en los ojales 6 superiores del armazón.

REIVINDICACIONES

Se reivindica como de la propia y nueva invención la propiedad y explotación exclusivas de:

- 50 1.- Butaca transformable, caracterizada por llevar un armazón y un paño arrollable y desarrollable sobre rodillos dispuestos en los extremos del armazón, capaces para ser enganchados bilateralmente en el armazón mediante parejas de ganchos inestables en --



55 forma amovible y colocados en oiales fijados convenientemente al citado armazón.

60 2.- Butaca transformable, según la reivindicación anterior, caracterizada porque el armazón presenta dos flancos iguales dotados de prominencias inferiores, superiores y laterales que sobresalen suficientemente hasta el extremo de que dicho armazón que puede apoyarse sobre el suelo indiferentemente con una pareja de dichas prominencias, permite a la butaca o sillón el que tome la posición de asiento, de tumbona más o menos alargada, de cama o bien de simple estructura quitasol, así como otras posiciones de uso, como armazón para columpio.

65 3.- Butaca transformable, según reivindicaciones anteriores, caracterizada por un sillón con rodillos tensores agachables de forma amovible transformable en tumbona o cama al volverlo del revés, como descrito o ilustrado en las diversas posiciones de uso.

70 4.- "BUTACA TRANSFORMABLE".-

Consta la presente memoria descriptiva de tres hojas numeradas y mecanografiadas en una sola cara a las que se acompañan dos planos para su mejor comprensión.

MADRID, 30 de Junio de 1.962.-

Rodolfo de la Torre
P. P.

97548

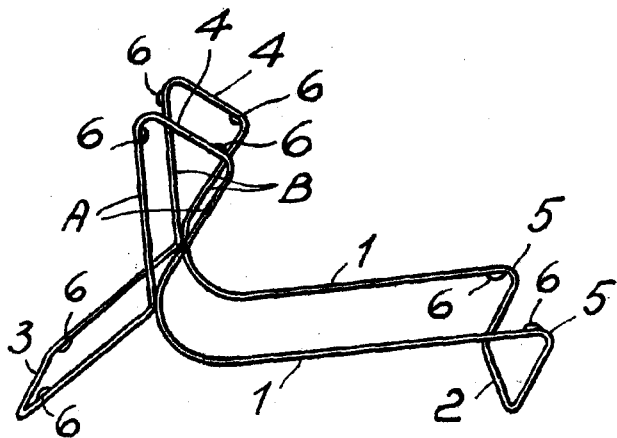

FIG. 1

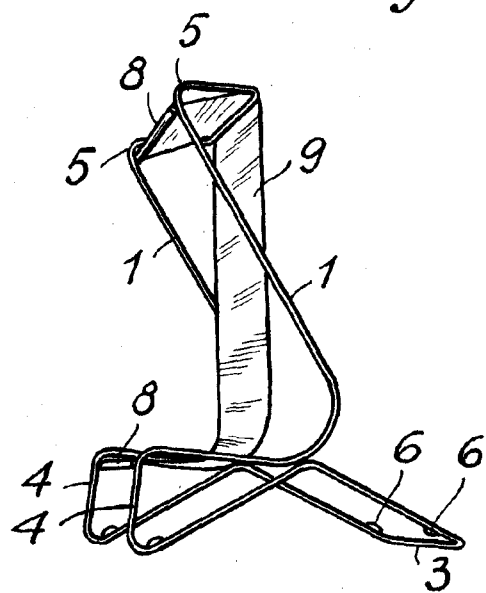

FIG. 4

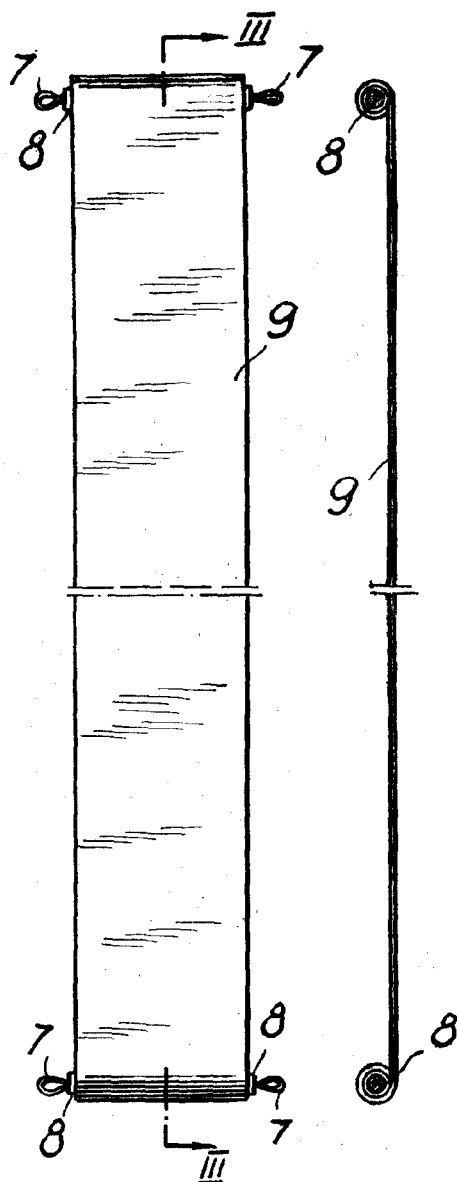

FIG. 2

FIG. 3

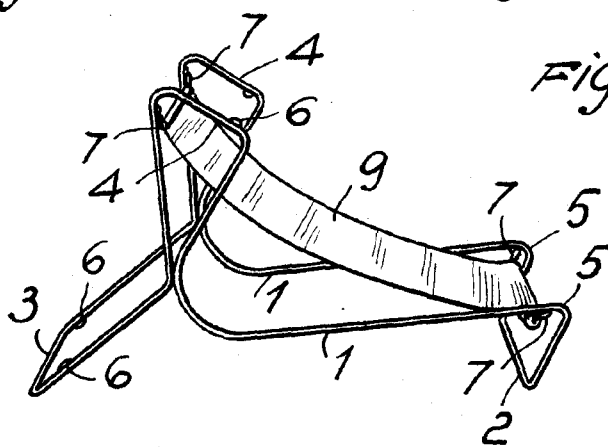

FIG. 5

ESCALA VARIABLE

B. B. B.

97548

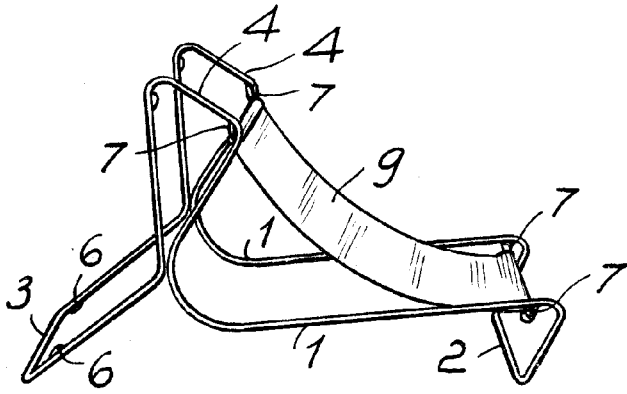

Fig. 6

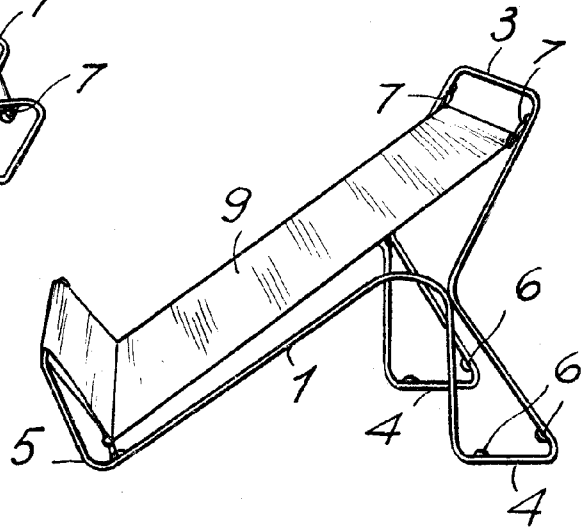

Fig. 7

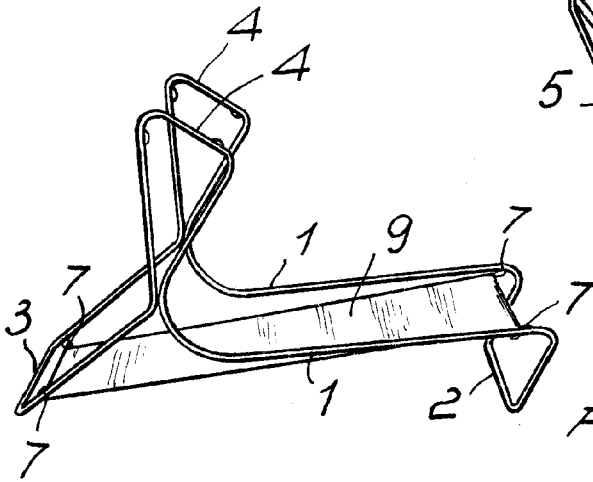

Fig. 8

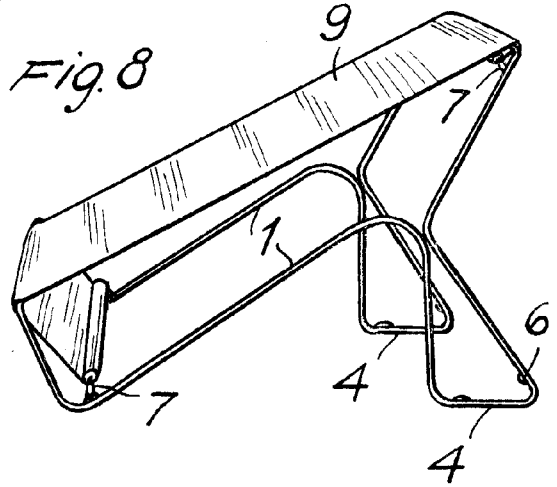

Fig. 9

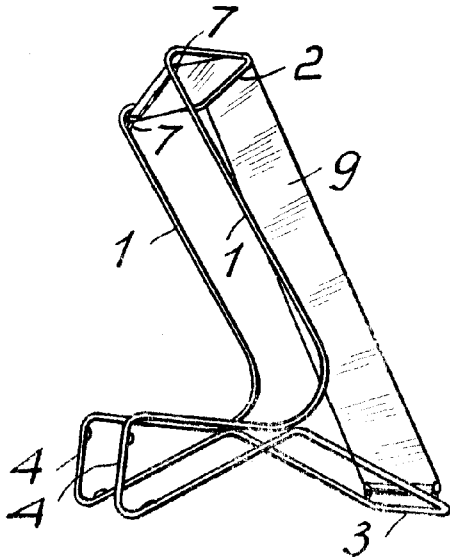

Fig. 10

ESCALA VARIABLE