

97502

16 FEB



M O D E L O
D E
U T I L I D A D

97502

por "VENTILADOR PERFECCIONADO" a favor de DON MANUEL SANCHEZ MARTINEZ, DON FELIX SANCHEZ MARTINEZ y DON PEDRO GONZALEZ ARAUJO, domiciliados en Bailén (Jaen), "Falange Española N^o 33".

MEMORIA DESCRIPTIVA

El presente Modelo de Utilidad se refiere a un ventilador perfeccionado.

La finalidad de este Modelo de Utilidad es encauzar debida y eficazmente la circulación del aire, aumentando su intensidad y reduciendo la potencia del motor impulsor, estando este motor separado del ventilador propiamente dicho, al cual impulsa a través de adecuada transmisión.

Como es sabido, los ventiladores, sea como extractores de aire viciado o favoreciendo el tiro de aire caliente, o como impulsores de aire fresco a un recinto, actúan moviendo el aire circundante en distintas posiciones pero sin el debido aprovechamiento de su potencia.

En la presente invención el ventilador está alojado en un amplio tubo donde se vinculan los elementos de aspiración y rotación y, a través de una pared de este tubo, pasa el



medio transmisor derivado del inmediato motor, exterior al citado tubo-carter.

5. El referido tubo-carter está atravesado diametralmente por otro tubo más estrecho, que en su promedio, y orientado hacia la aspiración, presenta un saliente anular en el que axialmente dispuesto está el eje de giro del plano de paletas del ventilador; por este tubo pasa la mencionada transmisión. El cubo de rotación es hueco anularmente y comunica con el expresado tubo transversal de suerte que, como este tubo transversal está abierto por sus extremos, penetra aire fresco y refrigera el co-
10. jinete de rodamiento del plano de paletas.

El tubo-carter este abierto por ambas bases, penetrando por una de ellas el aire viciado o caliente a extraer, que es impulsado al exterior por la otra base de dicho tubo.

15. En el extremo interior del eje de rotación va calada una polea que recibe la transmisión por correa desde el motor.

En las figuras de la adjunta lamina de dibujos se ilustra una realización del invento como ejemplo no limitativo.

20. La fig. 1 es una vista del ventilador desde la base de aspiración del tubo-carter, y

La fig. 2 es una vista lateral del conjunto, indicándose en línea de puntos los elementos interiores.

25. En 1 se indica el tubo carter abierto por ambas bases 2 de aspiración y 3 de salida del aire viciado o caliente a extraer. 4 es el tubo transversal aspirador de aire fresco refrigerador de rodamiento, con saliente anular 7 sobre el que va montado el plano de aletas 8 (no representadas en la fig. 2) siendo 9 el eje de rotación. El tubo transversal 4 de bases abiertas 5 y 6, aspira por ambas bases dicho aire refrigerador. En el eje 9 va
30. calada la polea 10 receptora de movimiento de rotación.

97502



5. Los flechas de la fig. 2 indican el flujo de aire viciado o caliente que penetra por la base 2 y sale por la 2 y tambien con flechas se indica el recorrido de aire reerrigerador de rodamiento, pentrante por ambas bases 5 y 6 y obligado a pasar al espacio anular del cubo 7, para mantenerlo a temperatura adecuada. Este sistema reerrigerador supone una perfecta conservación de los elementos rotatorios y permite gran velocidad de rotación a las paletas sin aumento de potencia en el motor, ya que el motor además solamente tiene que impulsar a un eje apropiadamente guiado y reerrigerado.

10. Dentro de la esencialidad del invento son aportables variantes de detalle asimismo protegidas. Podrá pués ser el ventilador del tamaño que convenga, recibir la transmisión del motor directamente por polea exterior o por mecanismos intermedios de cambio de dirección, tener el número de paletas que se estime necesario y emplear para los elementos los materiales más apropiados.

N O T A

20. Descritos el objeto y utilidad de la invención, lo que se declara como no divulgado ni practicado en España, comprende las reivindicaciones siguientes:

25. 1.- Ventilador perfeccionado, caracterizado por constar de un tubo-carter de relativa longitud, y diámetro ligeramente superior al diámetro del plano de paletas, rebasando este plano por ambos lados de la zona de paletas en longitud adecuada para un buen encauzamiento del flujo de aire caliente o viciado a extraer, llevando dicho tubo-carter abiertas ambas bases y atravesado diametralmente por otro tubo de menor diá-

97502



metro también abierto por ambas bases y el cual lleva promediado en la zona de generatrices orientadas hacia la boca del tubo-carter de aspiración, un saliente en corona anular hueca que comunica con el interior del mencionado tubo transversal, estando axialmente dispuesto en dicho cubo el eje de rotación del plano de paletas, asimismo en la región de aspiración del ventilador, de suerte que el aire fresco aspirado por ambas bases del tubo transversal al funcionar el ventilador, refrigerara los rodamientos del expresado cubo respecto al precitado eje de rotación.

2.- Ventilador perfeccionado, según la reivindicación 1, caracterizado porque el tubo-carter lleva el referido tubo transversal de refrigeración saliente por ambas zonas diametrales opuestas de su pared, pasando así por el interior de este tubo transversal el medio transmisor de rotación desde el motor exterior al referido tubo-carter, y cuya recepción de transmisión la realiza una polea calada en el extremo del eje de rotación del plano de paletas, situado en el interior del tubo transversal de refrigeración de rodamiento.

3.- Ventilador perfeccionado

Según se describe y reivindica en la presente memoria que consta de cuatro hojas foliadas y mecanografiadas por una sola cara y de una lámina de dibujos.

Madrid, a 6 de Febrero de 1963.

Manuel SANCHEZ MARTINEZ

Felix SANCHEZ MARTINEZ

Pedro GONZALEZ ARAUJO.

p. a.

JAIIE ISEPN MRRALLEB

P. P.

FIG. 1

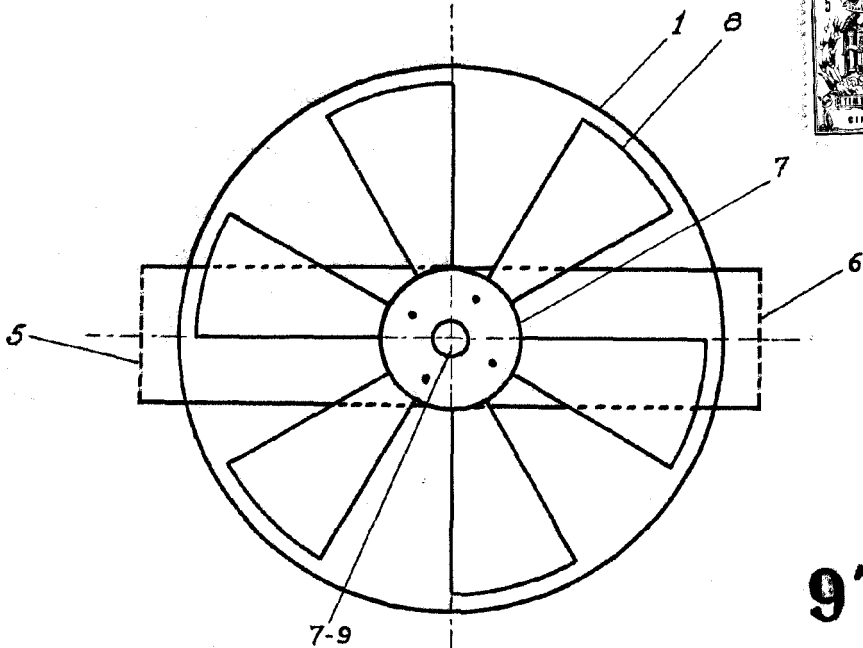

97502

FIG. 2

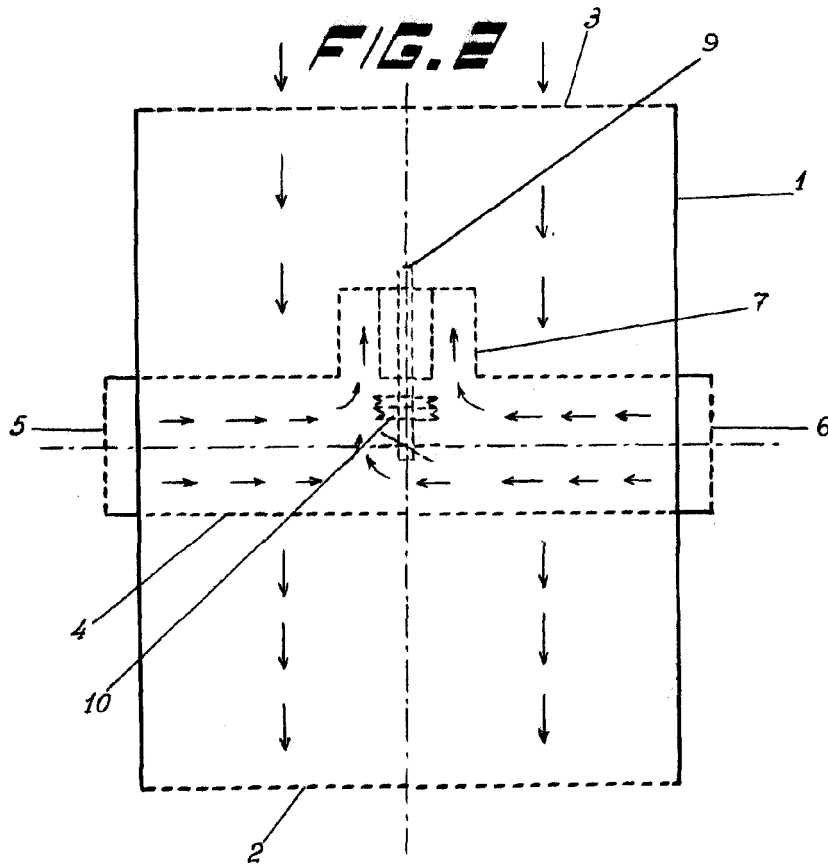

Madrid 6 Febrero 1963

JAIMÉ ISERN IRRALLES

P. P.

Escala Variable

M