

87486



-5 F

MEMORIA DESCRIPTIVA

PARA UNA PATENTE DE REGISTRO DE MODELO DE UTILIDAD POR VEINTE AÑOS EN ESPAÑA A FAVOR DE DOÑA MARIA HIPOLITO GONZALEZ, DE NACIONALIDAD ESPAÑOLA, DOMICILIADA EN MADRID, calle Donoso Cortés, 34

sobre:

"BANDEJA AUXILIAR APLICABLE A LOS TRABAJOS DE ARCHIVO"

& & & & & & & &

La presente patente de modelo de utilidad se refiere a una bandeja auxiliar aplicable a los trabajos de archivo, especialmente en archivadores de tipo metálico, permitiendo que la persona que realiza esta labor, lo efectúe con la máxima comodidad y de una seguridad absoluta, ya que previamente, sobre la bandeja auxiliar, ha podido disponer con orden cronológico perfecto los documentos o carpetas que deben archivarse.

5

Otras ventajas se deducirán en el curso de la presente descripción, en relación con el modelo de utilidad que se protege.

10

Para mejor comprensión del objeto de esta patente de modelo de utilidad, en los dibujos adjuntos, y a título de



ejemplo práctico, no limitativo, se representa una forma de ejecución, en los que :

La fig. 1ª representa una vista general de la bandeja que se protege, construida de acuerdo con los principios que informa este registro,

La fig. 2ª constituye una vista en detalle de la esquina del marco que rodea la bandeja, y

La fig. 3ª es una vista en detalle, en corte seccional, de la bandeja acoplada al cajón del mueble archivador .

De acuerdo con dichos dibujos la bandeja está constituida por un marco (1) en forma de U con un juego de espinas (2), libres del cerco lateral de fijación, para ser dispuesta en sus dos posiciones, y un juego de pies (3) y otros delanteros (4).

En la parte frontal, abierta, de la bandeja, se ha establecido una barra central de la que parten otras barras radiales (5) que forman el enrejado de sustentación de los documentos o carpetas, listos para su archivado.

Conforme a lo que se deuce de cuanto antecede, el modelo de utilidad que se protege no tiene carácter limitativo, pudiendo introducirse modificaciones de detalle, por ejemplo la disposición de las barras de sustentación de los documentos o estructura del marco de sujeción de la bandeja al borde del cajón del mueble archivador, sin que ello altere la esencialidad del referido modelo de utilidad.

#### NOTA

En resumen : la presente patente de modelo de utilidad recae sobre las siguientes reivindicaciones :

1ª. - Bandeja auxiliar aplicable a los trabajos de archivo, que se caracteriza por estar constituida por un marco en U con un juego de esquinas libres del cerco lateral de fijación, para ser

97486



- 3 -

dispuesta en sus dos posiciones, con un juego de pies delanteros y otros colocados en la parte posterior de la bandeja.

2ª. - Bandeja, según la reivindicación anterior, caracterizada porque en la parte frontal, abierta, de la bandeja, se establece una barra central de la que parten una pluralidad de barras radiales que forman el enrejado de sustentación de los documentos o carpetas listos para el archivo.

LOS  
3ª. - BANDEJA AUXILIAR APLICABLE A/TRABAJOS DE ARCHIVO.

Según se describe en esta memoria que consta de tres hojas escritas a máquina por una sola cara y dibujos.

Entre líneas : "los" vale.

Madrid 5 de febrero de 1963

CARLOS FERNANDEZ CANDELAS

REGISTRO DE LOMES

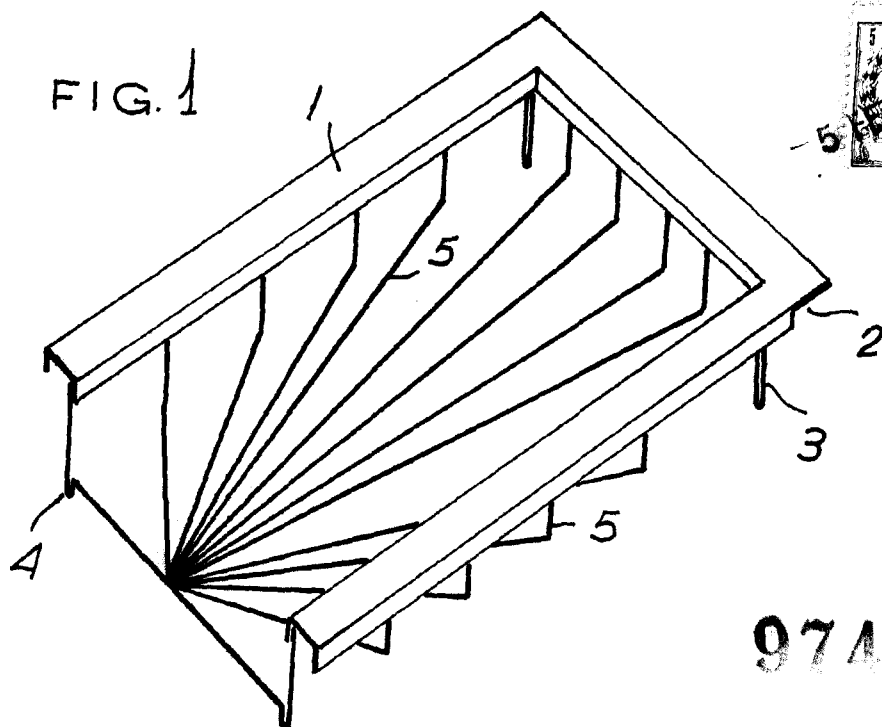

97486

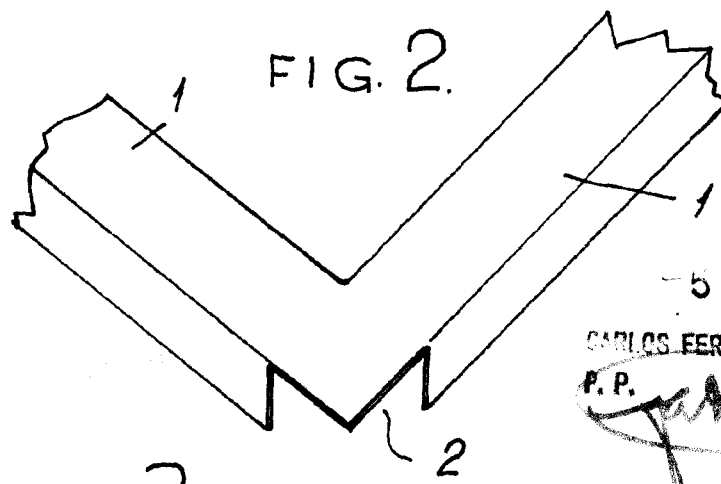

5 FEB. 1903

CARLOS FERNANDEZ CANDELAS  
P. P.

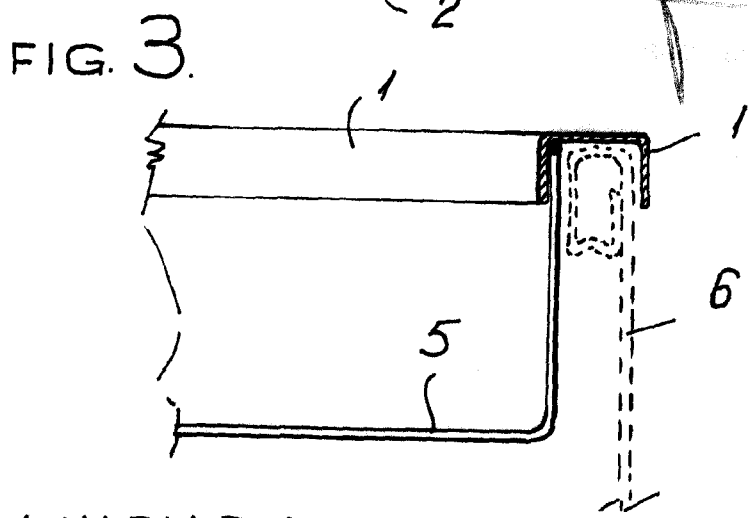

ESCALA VARIABLE.