



97478

MODELO
DE
UTILIDAD

por "CAJA PARA EXHIBICION", a favor de DON JOSE BARBERAN
RUIZ, de nacionalidad española, domiciliado en BARCELONA,
calle de Molas, 24.

- . -

MEMORIA DESCRIPTIVA

El presente modelo de utilidad se refiere a una
caja para exhibición.

5. Consiste en una caja que comprende una envolvente
en forma de paralelepípedo rectángulo, una de cuyas bases
se halla cerrada mediante un plegado que forma unas dobleces
triangulares, mientras que la base opuesta presenta una em-
bocadura que se cierra por una lengüeta resultante de la pro-
longación del plano de asiento.

97478

5 FEB



Esta envolvente, es de material transparente y blanco, y queda conformada por una tira de armado interior resistente, que adopta mediante dobleces transversales la forma general de la envolvente, y que comprende a lo largo de sus bordes unas pestañas a escuadra trapezoidales.

5.

Esta tira, por la zona de embocadura del envase, es practicable mediante abatido del lateral correspondiente hacia afuera.

Con el fin de facilitar la explicación, se acompaña a la presente memoria descriptiva de una lámina de dibujos en la que se ha representado un caso de realización que se cita a título de ejemplo.

10.

En los dibujos:

La figura 1, representa una vista en perspectiva de la envolvente, según el modelo.

15.

La figura 2, muestra a la tira de armado interior, según la realización, y con referencia a la misma, consiste en una caja para exhibición, que comprende una envolvente 1, cerrada por su base según dobleces triangulares 2, y abierta por la opuesta formando embocadura, en uno de cuyos bordes se ha previsto la lengüeta 3, de cierre.

20.

El armado interior, está constituido por una tira 4, doblada por aristas 5, de manera que se amolde al cuerpo general de la envolvente, dándole rigidez adecuada, a lo que colaboren las pestañas trapezoidales 6, previstas a los largo de sus bordes inferior y superior respectivamente.

25.

El modelo, dentro de su esencialidad, puede ser llevado a la práctica en otras formas de realización que

30.

97478



5. difieran en detalle de la indicada a título de ejemplo en la descripción, y a las cuales alcanzará igualmente la protección que se recaba. Podrá, pues, construirse, en cualquier forma y tamaño, con los materiales más adecuados, por quedar todo éllo comprendido en el espíritu de las reivindicaciones.

= . =

5 FEB. 1963



97478

NOTA

Descrito el objeto y utilidad de la presente invención, se declaran como no divulgadas ni practicadas en España, las siguientes reivindicaciones:

5. 1. Caja para exhibición, caracterizada esencialmente por el hecho de estar constituida por una envolvente paralelepípedica recta rectangular de material blanco y transparente, abierta por una de sus bases menores según una embocadura que se cierra por lengüeta resultante de la prolongación del plano de asiento, y cerrada por la base opuesta mediante plegado que forma dobleces triangulares.
10. 2. Caja, según la anterior reivindicación, en la que la envolvente anterior queda conformada por una tira de armado ubicable en su interior, y de material resistente, que adopta mediante dobleces transversales la forma general de la envolvente, y que comprende a lo largo de sus bordes inferior y superior respectivamente, unas pestañas a escuadra de forma trapezoidal.
15. 3. Caja para exhibición.
20. Según se describe y reivindica en la presente memoria que consta de cuatro hojas foliadas y escritas a máquina por una sola de sus caras, acompañadas de una lámina de dibujos.

Madrid, a 5 FEB. 1963

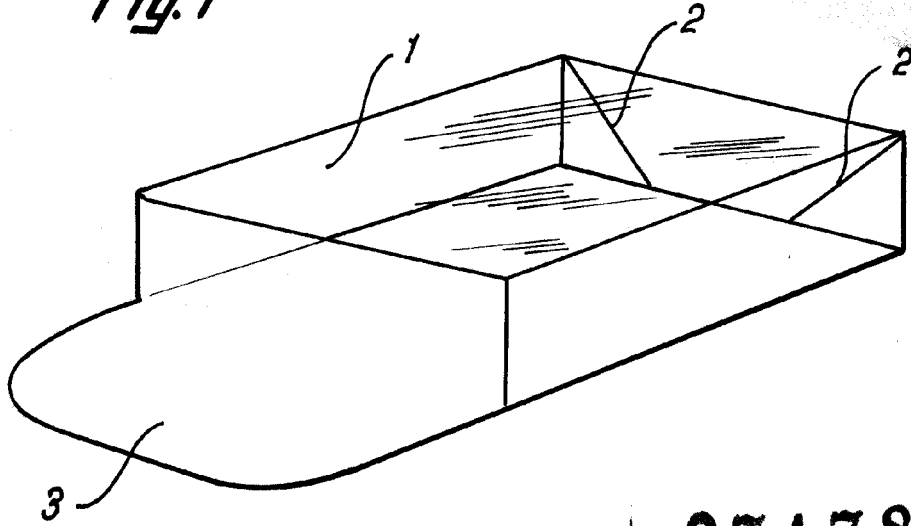
JOSE BARBERAN RUIZ.

p. a. JAIME ISERN MIRALLES

P. P.

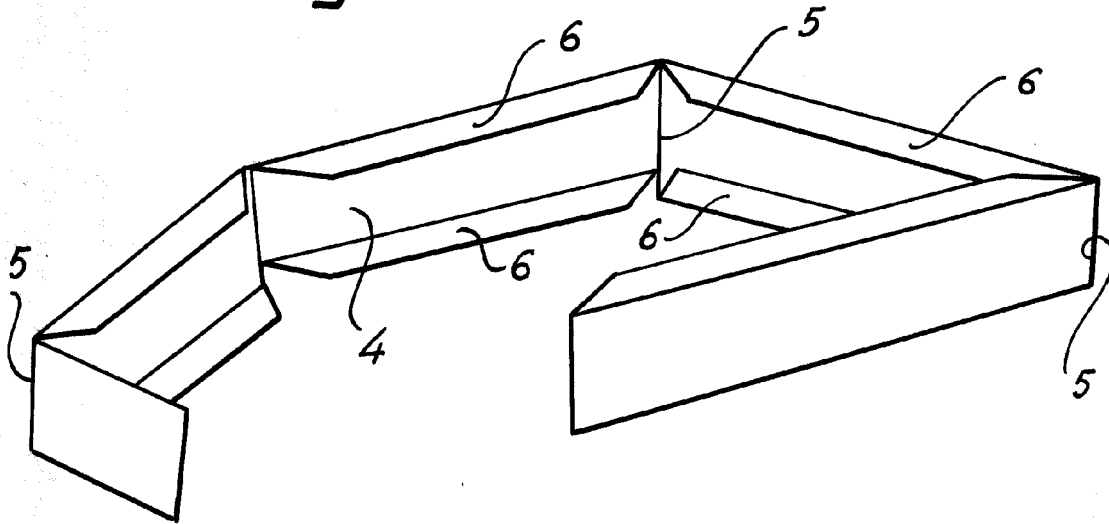


Fig. 1



97178

Fig. 2



Madrid, 5 FEB. 1963
Jaime Isern

p.p.