



07455

MEMORIA DESCRIPTIVA

que se acompaña a la solicitud de

UN MODELO DE UTILIDAD

a favor de Don Alberto CAIRO Arquer, de nacionalidad española, residente en BADALONA (Barcelona), Calle Merced núm. 60,

por :

ENVASE PARA PRODUCTOS DIVERSOS Y ESPECIALMENTE LIQUIDOS OLEAGINOSOS.

5 La presente descripción corresponde, como su-
emunciado indica, a un envase destinado a la expedición
de productos diversos y de especial aplicación a líqui-
dos, tales que aceites, que precisan de un recipiente -
de altas garantías de impermeabilidad al tiempo que su-
costo permite la inutilización una vez efectuado el - -
transporte y posterior uso.

97455



10 Los productos citados se expenden generalmen-
te envasados en botellas o latas en los artículos de -
primera calidad, en tanto que los llamados de granel -
precisan el transporte en vacío de un recipiente que -
es llenado en el almacén, para el posterior transporte
15 hasta el punto de consumición. En el primero de los ca-
sos, el producto queda encarecido notablemente con el-
costo del envase además de que proporcionan un excesi-
vo peso. En cuanto al segundo caso, se comprende la --
inutilidad y molestia del transporte en vacío que impo-
sibilita la realización de gestiones previas a la ad-
quisición de la mercancía prestándose las manipulacio-
20 nes a pérdidas en las calidades de los artículos.

La esencialidad de la invención radica en un
envase flexible y herméticamente cerrado por soldadura
del material de formación, preferentemente productos -
plásticos impermeables, de manera que esta misma solda-
25 dura se efectúa instantáneamente en el lugar del enva-
sado, para posteriormente y en el momento de la utili-
zación en el lugar oportuno, mediante destrucción del
cierre antedicho efectuar el trasvase ó vertido de la-
cantidad precisa. Para facilitar los almacenamientos y
30 transportes del nuevo envase, éste presenta en una de-
sus extremidades un elemento de refuerzo desido sobre-
la solapa de cierre soldado, dotado este refuerzo de -
una perforación para paso de los dedos de una mano.

Para la mejor comprensión de cuanto antecede,
35 se acompaña una hoja de planos en los que se represen-
ta esquemáticamente la invención que a continuación y-
con referencia a los mismos dibujos, se describe deta-
lladamente.

97455



En dichos dibujos:

40

La figura 1ª, representa el cuerpo del envase.

La figura 2ª, muestra el envase completo y cerrado.

45

La figura 3ª, es un detalle de la pieza de refuerzo que facilita el transporte.

50

Según queda representado en los dibujos, la marca -1- indica el cuerpo del envase propiamente dicho, realizado preferentemente en tubo continuo de material plástico flexible e impermeable en el que se realiza una soldadura transversal de fondo -2- y otra de embocadura -3- inclinada respecto a los ejes del conjunto, de manera que presenta superiormente una pestaña angular -4-, sobre la que se dispone un refuerzo -5-, preferentemente de cartón, y en cuyas superficies quedan impresas las características, marcas y uso del producto almacenado. La pieza de refuerzo, tal como queda representado en la figura tercera, se constituye por plegadura de la lámina recortada de manera que las alas formadas se superponen sobre la pestaña -4- a la que se cose mediante grapas -6-. Esta pieza de refuerzo -5- presenta, en su zona de mayor amplitud, una perforación -7- que facilita su transporte al tiempo que permite la suspensión del conjunto en cualquier soporte, con lo que en la apertura por corte en la angulación -8- del cuerpo del envase, además de que este corte puede actuar como boquilla de vertido, la misma se orienta hacia arriba para evitar la pérdida del contenido que puede ser almacenado indefinidamente.

55

60

65

70

Descrita suficientemente la naturaleza y alcance de la presente invención, así como la forma en -

97455



que la misma puede ser llevada a la práctica, se hace constar que en su realización podrán ser variables — los materiales, formas y dimensiones, y en general, — todos aquellos otros detalles accesorios o secundarios que no alteren, cambien ni modifiquen la esencia
75 lidad propuesta.

Los términos en que queda redactada esta — Memoria, son ciertos y fiel reflejo del objeto descrito debiéndose tomar con carácter amplio y nunca en —
80 forma limitativa.

N O T A

~~CONFIDENTIAL~~

EL MODELO DE UTILIDAD que se solicita, deberá recaer precisamente sobre las particularidades características de las siguientes reivindicaciones:

85 1ª.- Envase para productos diversos y especialmente líquidos oleaginosos, caracterizado por comprender un cuerpo tubular flexible e impermeable provisto de una soldadura de cierre en una de sus extremidades y en disposición recta transversal, al tiempo que una segunda línea, también de unión
90 soldada, establecida en las inmediaciones de la extremidad opuesta y con una cierta inclinación respecto a los ejes del conjunto, definiendo exteriormente a esta línea una solapa angulada que queda envuelta entre las alas plegadas de un refuerzo laminar cosido sobre
95 la anterior pestaña y en las inmediaciones de la línea de cierre, con la característica de que este refuerzo

97455



que presenta sus superficies exteriores impresas con -
los datos propios del producto contenido en el cuerpo-
y precisamente entre ambas líneas de cierre soldado, -
100 dispone en la zona de mayor amplitud de una perforación
que permite su asimiento y suspensión.

2ª.- "ENVASE PARA PRODUCTOS DIVERSOS Y ESPE-
CIALMENTE LIQUIDOS OLEAGINOSOS".

- - - - -

Todo según queda sustancialmente descrito y-
reivindicado en la presente memoria que consta de cinco
hojas foliadas y mecanografiadas por una sola cara y -
hoja de dibujos que a la misma se acompaña.

Madrid, 4 de Febrero de 1.963.

P.A. *M. Ledesma y P. de*



87455

FIG. 1.

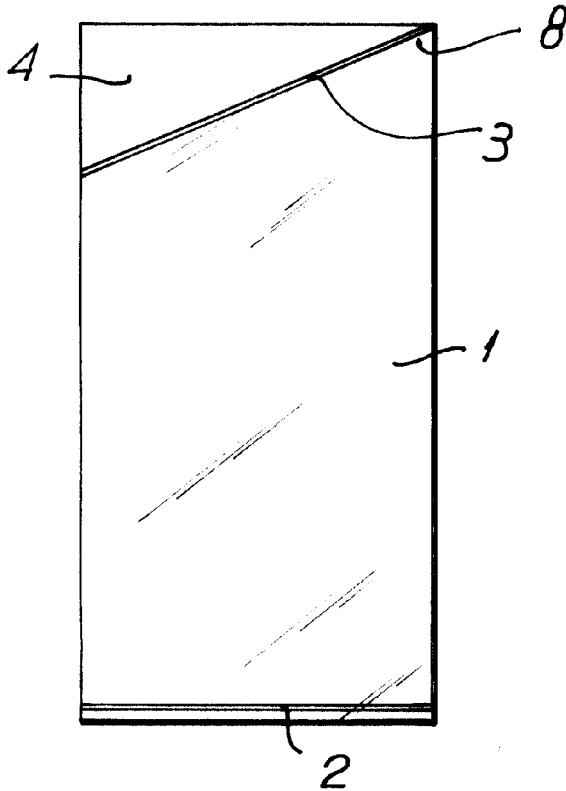

FIG. 2.

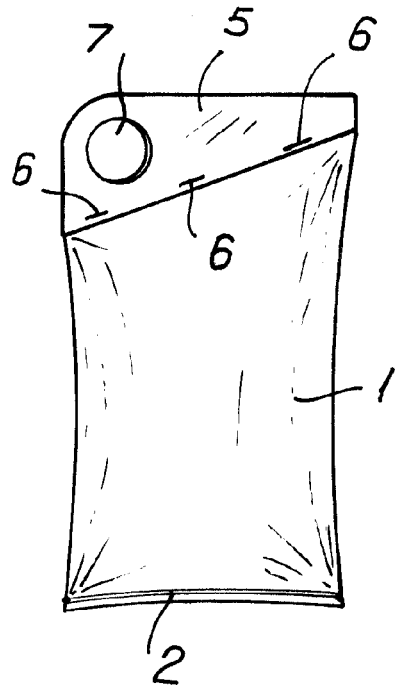
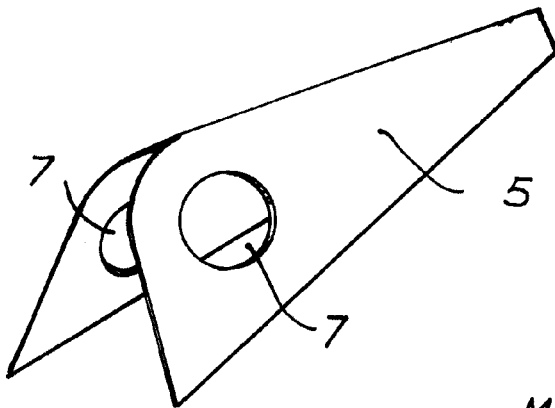

FIG. 3.



Madrid. 4 FEB. 1963

ESCALA VARIABLE.

Handwritten signature