



97447

- 2 FEB.

97447

MEMORIA DESCRIPTIVA

que se acompaña a la solicitud de un

..... MODELO DE UTILIDAD

por VEINTE años en España, por " ASIDERO BASCULANTE

PLEGABLE PARA VAGONETAS "

a favor de

..... DON JULIAN SAN VICENTE HERREROS

domiciliado en LOGROÑO.- Calle Galicia, 18

97447



5 La invención a que se refiere la presente Memoria constituye una novedad industrial, con características y ventajas que la hacen merecedora del privilegio de explotación exclusiva que por ella se solicita, de acuerdo con las prescripciones del Estatuto vigente de la Propiedad Industrial de fecha 26 de Julio de 1,929, texto refundido, publicado el 30 de Abril de 1.930.

10 Según el invento, éste se contrae como su enunciado indica, a un asidero basculante plegable para vagonetas, cuya descripción se efectúa con ayuda del dibujo que se adjunta, a base del cual se expone su estructura, al propio tiempo que su funcionamiento.

15 Un objeto preferible de la invención, es el de dotar a las vagonetas o carrillos que se destinan para el transporte de materiales de construcción y otros en toda clase de obras, de medios adecuados que faciliten su enganchado rápido, a la grúa que ha de elevarlos, como también evitar que dichos medios de enganche causen posteriores molestias e impidan un fácil almacenamiento de las vagonetas una vez realizado el servicio de elevación,

20 En el plano, las distintas referencias numéricas señaladas corresponden a los elementos y partes componentes del invento siguientes:

- 20 1- Horquilla
2- Eje de giro de la horquilla 1
3- Patilla de apoyo de la horquilla 1
4- Orejetas soldadas a la vagoneta 5, en las que se articulan los ejes 2
25 5- Vagoneta
6- Perfil que forma el reborde o boca de la vagoneta 5.

ESencialmente, el asidero basculante plegable, está constituido por una horquilla 1, que se destina a suspender la vagoneta de un gancho -no mostrado- de grúa cualquiera.

30 Esta horquilla 1 está unida al cuerpo 5 de la vagoneta por mediación de dos ejes 2 situados en cada extremo de la misma. De esta forma la citada horquilla 1 se hace articulada.

97447



5 La horquilla 1, lleva en la parte donde van los ejes 2, unas patillas de apoyo 3 que impiden que al vaciar la vagoneta 5, la horquilla 1 caiga hacia la parte por donde se está sacando la mercancía pero que no obstante permiten pueda bascular (la horquilla 1) hacia el otro lado con objeto de que quede plegada sobre el perfil 6 de la boca de la vagoneta 5.

10 Hecha la descripción precedente, hemos de añadir, que los detalles de realización de la idea expuesta, pueden variar, sin que por ello cambie la esencia de la invención, que es la que se desprende de los párrafos que anteceden y la que se reivindica en la siguiente

N O T A

En resumen: El Modelo de Utilidad que se solicita, recaerá sobre las reivindicaciones siguientes:

15 1º.- ASIDERO BASCULANTE PLEGABLE PARA VAGONETAS, caracterizado porque está constituido esencialmente por una horquilla, que se destina a suspender la vagoneta de un gancho de grúa cualquiera, unida al cuerpo de la vagoneta por mediación de dos ejes situados en cada extremo, para que sea articulada; llevando dicha horquilla en la parte donde van los ejes, unas patillas de apoyo que impiden que al vaciar la vagoneta, la horquilla caiga hacia la parte por donde se saca la mercancía, pero que permiten pueda bascular hacia el otro lado con objeto de que la referida horquilla quede plegada sobre el perfil de la boca de la vagoneta.

20 2º.- Se reivindica por último, como objeto sobre el que ha de recaer el Modelo de Utilidad que se solicita: " ASIDERO BASCULANTE PLEGABLE PARA VAGONETAS ".

25 Todo conforme queda descrito y reivindicado en la presente Memoria que consta de tres páginas mecanografiadas y dibujos adjuntos.

Madrid, 2 de Febrero de 1963

ALFONSO UNGRIA

P.P.

5

10

15

20

25

30

97A87

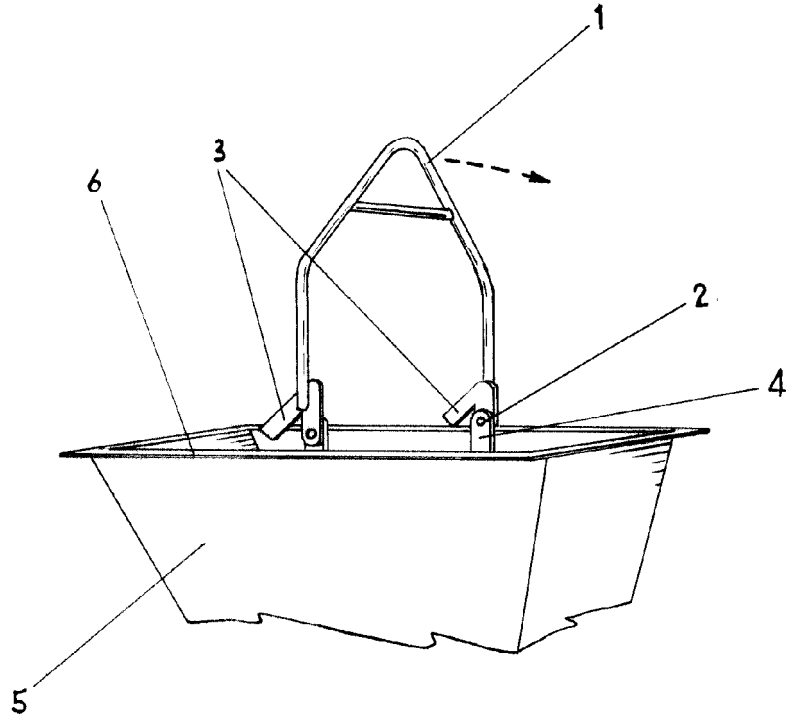

ESCALA VARIABLE

Madrid, de Alfonso UNGRIA de 1963
P.P.