



97421

MODELO DE UTILIDAD  
POR VEINTE AÑOS  
EN ESPAÑA

Solicitado a favor de D. José Ruzafa Inés de nacionalidad  
española, residente en Barcelona C/. Viladomat nº. 173

P o r

-;=-;-;-;"PELDAÑO O ESCALON PUBLICITARIO ILUMINADO"-;=-;-

.....

MEMORIA DESCRIPTIVA

=====

En el presente Modelo de Utilidad vamos a referirnos a un peldaño o escalon publicitario iluminado.

Com este nuevo peldaño o escalon publicitario iluminado, se consigue de una manera práctica y efectiva su aplicación en las escaleras en general y escaleras de metro y estaciones de ferrocarril en particular, sustituyendo ventajosamente los anticuados y poco visibles sistemas de publicidad, por medio de un anuncio pegado en la parte frontal del peldaño o escalón, cuya duracion es forzosamente limitada y su visibilidad muy imperfecta y por consiguiente ineficaz en grado sumo.

En cambio con la utilizacion del nuevo peldaño o escalón publicitario objeto de este Modelo, se obtiene un resultado práctico no alcanzado hasta la fecha, siendo su duración prácticamente ilimitada y su visibilidad má-

5

10

15



xima.

20 Consiste esencialmente este nuevo peldaño o es-  
calon publicitario iluminado en formar dicho peldaño a  
base de una o más piezas que presentan un vaciado parcial  
en su cara frontal, en la cual se acopla una pieza trans-  
parente con los correspondientes y adecuados medios de ci-  
erre y en el interior de dicha cavidad, dispone de la il-  
luminacion necesaria para que la publicidad resulte más  
25 eficaz y visible. Dichos medios de iluminacion pueden ser  
segun los casos, autonomos o bien acoplados a la red ge-  
neral de alumbrado, indistintamente.

30 Para que la idea general anteriormente descrita  
pueda ser más facilmente comprendida, en la descripción  
que sigue nos vamos a referir a la lamina de dibujo que se  
acompaña, que constituye un caso de realizacion practica,  
naturalmente que tratandose de un ejemplo aclaratorio el  
dibujo en cuestion debiera interpretarse con amplio crite-  
rio y sin caracter limitativo alguno.

35 En dicho dibujo se representa en la fig. 1 una  
vista en perspectiva de un peldaño o escalon en el cual se  
han aplicado las características de publicidad e iluminacion  
on objeto de este Modelo y en la fig. 2 un detalle de va-  
rios peldaños, en los cuales se han representado algunas  
de las distintas aplicaciones o combinaciones del peldaño  
40 publicitario, habiendose enumerado sus distintas partes  
para una mayor claridad en la descripción como sigue:

- 45
- 1- peldaño o escalon propiamente dicho,
  - 2- marco metalico,
  - 3- cara frontal transparente é inastillable,
  - 4- cavidad frontal del peldaño -1-, y
  - 5- tornillos de fijacion.

Cada peldaño o escalon -1- puede estar formado  
por una o más piezas de las que constituyen el peldaño o



50

escalón publicitario iluminado, así en la fig. 2 se ha re-  
 presentado a título de ejemplo, un peldaño de escalera  
 formado por una pieza publicitaria, otro peldaño de esca-  
 lera formado por dos piezas publicitarias y otro peldaño  
 de escalera formado por tres piezas publicitarias. Como  
 se comprende, según los casos y conveniencias, pueden in-  
 tercalarse mas o menos peldaños con publicidad o sin ella  
 y los peldaños con publicidad pueden a su vez estar cons-  
 tituidos por uno o mas de dichas piezas publicitarias co-  
 mo anteriormente se ha indicado.

55

60

La parte externa o puerta -3-, que permite la  
 colocacion de la publicidad en la cavidad -4-, dispone de  
 la pieza transparente -3- preferentemente de cristal inas-  
 tillable, colocandose al propio tiempo la iluminacion en  
 dicha cavidad -4-, obteniendose la citada iluminacion por  
 medios autonomos o por conexion a la red general indistin-  
 tamente.

65

70

Descrita suficientemente las características y  
 constituciones de este nuevo peldaño o escalon publicita-  
 rio iluminado, se ha de hacer constar la posibilidad de  
 que sean variables los materiales, formas y tamaños de cu-  
 alquier detalle constructivo, así como que podran intro-  
 ducirse variaciones secundarias que no alteren la esenci-  
 alidad de su objeto que se pone de manifiesto con la si-  
 guiente

**N O T A**  
 = = = =

75

Los puntos nuevos no conocidos ni practicados  
 en España, sobre los cuales se desea recaigan las reivin-  
 dicaciones del presente Modelo de Utilidad, son:

80

1º.- Peldaño o escalon publicitario iluminado,  
 caracterizado por estar constituido por una o mas piezas  
 que presentan un vaciado parcial en su cara frontal, com-



85

prendiendo dicha cavidad una puerta de cierre con el frontis inastillable, estando dotada dicha puerta de cierre, de medios adecuados para su fijacion al peldafio, comprendiendo por ultimo medios de iluminacion ubicados en el interior de la citada cavidad.

90

2ª.- "PISLANO O ESCALON PUBLICITARIO ILUMINADO" de conformidad en un todo en lo esencial y fines industriales a lo descrito en la precedente Memoria Descriptiva y graficamente representado en el adjunto plano para su mejor comprension.

Esta Memoria consta de CUATRO hojas mecanografiadas por una sola cara a doble espacio en 90 lineas

Madrid, 1 de Febrero de 1.963

Por autorizacion del interesado.

JOSE LOPEZ  
P. P.

97421

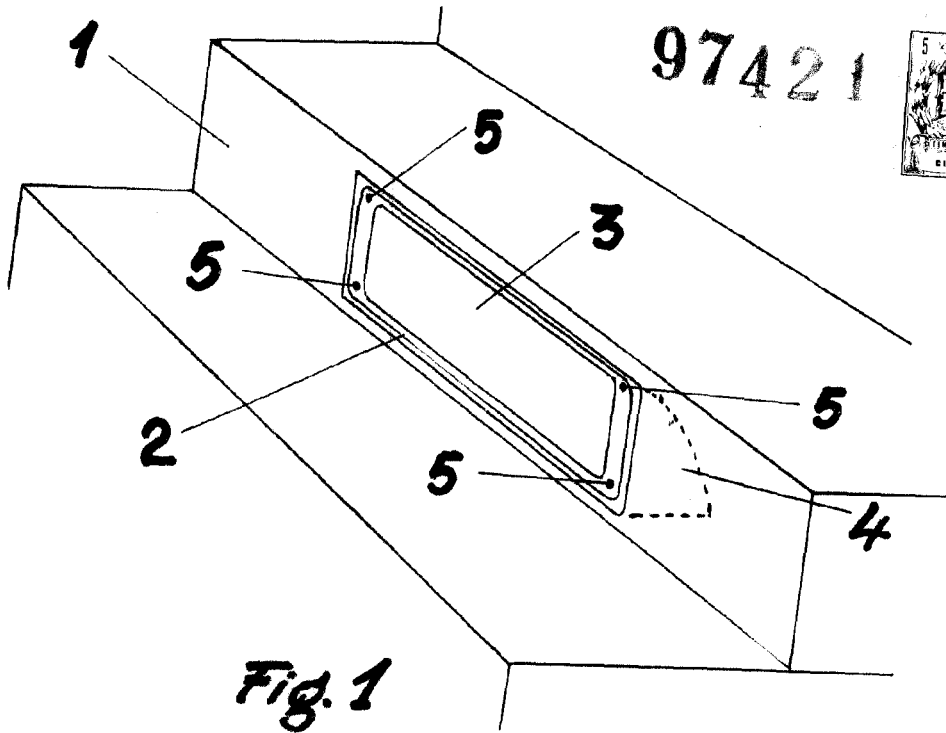

Fig. 1

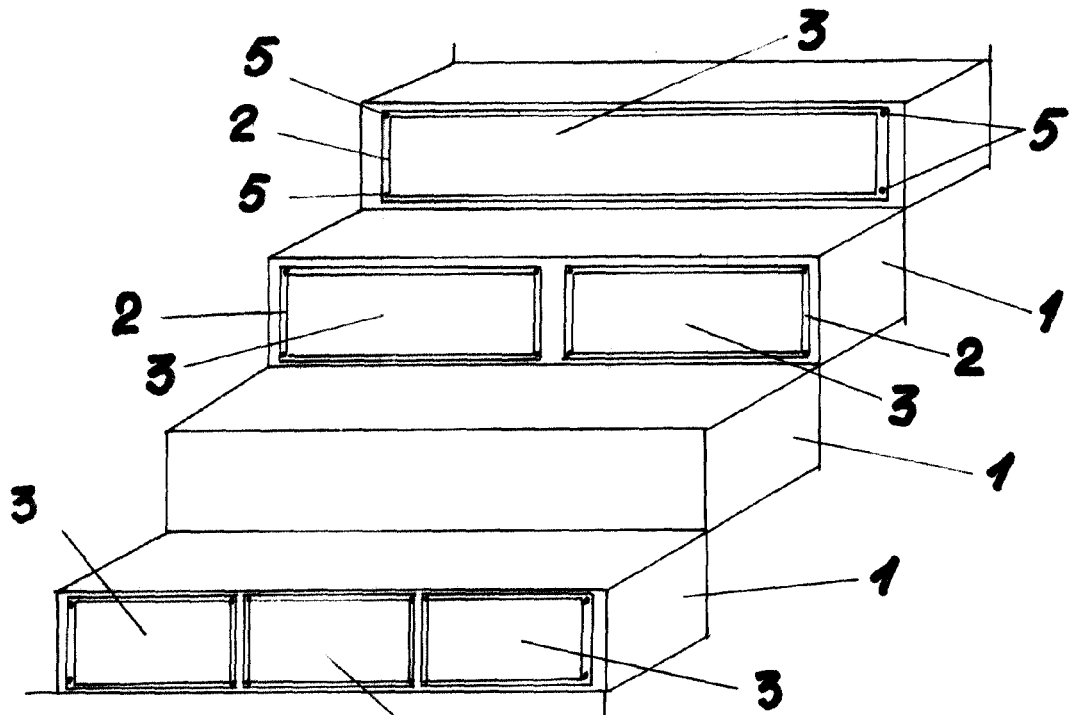

Fig. 2

Escala variable  
Madrid-Enero-1963