



97419

97419

MEMORIA DESCRIPTIVA

DE UNA PATENTE DE MODELO DE UTILIDAD, POR VEINTE AÑOS EN ESPAÑA, A FAVOR DE DON JOAQUIN FRIAS VIVANCO, DE NACIONALIDAD ESPAÑOLA, RESIDENTE EN MADRID, Bretón de los Herreros, 54-2º D

s o b r e:

"JUEGO INFANTIL DE SOBREMESA DE CARACTER PEDAGOGICO".-----  
=====

5           Con la presente solicitud se trata de proteger un juego infantil de sobremesa de carácter pedagógico, con el cual se logra una gran atracción para el niño y a la vez una enseñanza y conocimiento del país, toda vez que el juego es basado en la representación de un mapa del país donde se reflejan los sistemas orográficos, hidrográficos, localidades, capitales y otros datos interesantes, llegando a conocer en poco tiempo su situación y nombre de cada uno de estos puntos y elementos; asimismo se señalarán los monumentos, etc., etc., y otros  
10           datos de interés.

El juego se basa y representa sobre un cartoncillo o similar plegable, iluminado a todo color y cuyos colores a su vez son con caracter distintivo.

Para llevar a cabo el mismo el juego consta adicionalmen-



97419

te de cuatro piezas denominadas peones y un dado, cuyos peones andarán con arreglo al número de puntos que aparezcan en el dado al tirarse.

5 Cuando el peón se detenga en un punto determinado y señalado en la pista de avance marcada se limitará a las reglas del juego estipuladas que pueden ser de avance sin tirar el dado un número de puntos, de regresar al punto de partida o a otro punto, de descanso pasando algunas veces sin participar, etc., etc.,.

10 El que antes llegue a la META es el que gana la jugada.

Para mejor comprensión de la descripción que sigue, se adjuntan dibujos a los cuales se hará constante referencia a lo largo de la misma, siempre a título de ejemplo no limitativo.

15 La figura 1ª, es una vista esquemática del tablero que constituye el juego infantil.

La figura 2ª, es un detalle de perfil o canto del tablero donde se aprecia su forma de plegado o doblez para reducirlo en superficie una vez no se utiliza.

20 La Figura 3ª, es una vista en alzado y en planta inferior de uno de los peones empleados para llevar a cabo el juego.

25 Consiste la presente invención en un juego infantil de sobremesa de carácter pedagógico, caracterizado porque está constituido por dos tablerillos (1 y 2) unidos por su centro (3) por donde se lleva a cabo su plegado para reducirlo en extensión una vez no es utilizado.

30 En la superficie constituida por los tablerillos (1 y 2) consta de una representación de capitales de Estado, sistemas hidrográficos, orografía, incidencias, representación que se remite al nombre, la cual va dispuesta en unas casillas (4) que van discurriendo a lo largo de una pista (5) que se va prolongando en sentido paralelo hasta llegar a la meta (6), para lo cual en el comienzo de dicha pista figura un recuadro (7) destinado



97419

a salida.

5 En el centro del tablero se lleva a cabo la representación mediante mapa (8) de un país, donde se señalarán los puntos antes citados, tales como capitales, ríos, montañas, etc., etc. que se relacionan como es lógico con los recuadros (4) de la pista (5).

Para mayor facilidad de los jugadores los recuadros han sido distinguidos en colores, correspondiendo cada color a una finalidad diferente.

10 Los jugadores utilizarán como elemento de recorrido y marcaje, una pieza de plástico o similar (9) denominada "peón", realizándose el avance según los puntos aparecidos al tirar un dado de los conocidos.

15 Si bien la forma de ejecución aquí descrita constituye aplicación preferente de la presente invención, podrán introducirse modificaciones de forma y de detalle sin que por ello varíe la esencialidad de la misma, la cual se reivindica en la siguiente

N O T A

20 En resumen; la presente solicitud recaerá sobre las siguientes reivindicaciones:

1ª.-Juego infantil de sobremesa de carácter pedagógico, caracterizado porque está constituido por dos tablerillos unidos por su centro por donde se lleva a cabo su plegado para reducirlo en extensión una vez no es utilizado.

25 2ª.-Juego infantil de sobremesa de carácter pedagógico, según la reivindicación anterior, caracterizado porque en la superficie constituida por los tablerillos se lleva a cabo la impresión de datos geográficos, monumentos y varios relacionados con un país determinado, cuyos datos se vierten individualmente  
30 en unas casillas dispuestas a lo largo de una pista que desde un punto de salida termina en otro punto adentrado de la superficie de juego, denominado "meta".



97419

3<sup>a</sup>.-Juego infantil de sobremesa de caracter pedagógico, según las reivindicaciones anteriores, caracterizado porque en el centro del tablero de juego se lleva a cabo la impresión de un mapa de un país determinado o región donde aparecerán la orografía, hidrografía, capitales, monumentos y varios marcados con un número, el cual tendrá relación directa con las casillas y viceversa, señaladas en la pista de recorrido, lo que origina una percepción para el jugador de la situación de lo acontecido en la casilla al caer en ella.

4<sup>a</sup>.-Juego infantil de sobremesa de caracter pedagógico, según las reivindicaciones anteriores, caracterizado porque los recuadros o casillas que integran la pista han sido distinguidos en colores, correspondiendo cada color a una finalidad diferente.

5<sup>a</sup>.-Juego infantil de sobremesa de caracter pedagógico, según las reivindicaciones anteriores, caracterizado porque los jugadores utilizarán como elemento de recorrido y marcaje una pieza de envoltente cónica denominada "peón".

6<sup>a</sup>.-JUEGO INFANTIL DE SOBREMESA DE CARACTER PEDAGOGICO.

Según se describe en la presente memoria que consta de cuatro hojas escritas a máquina y dibujos.

Madrid, 1 FEB 1953



97419

FIG.1

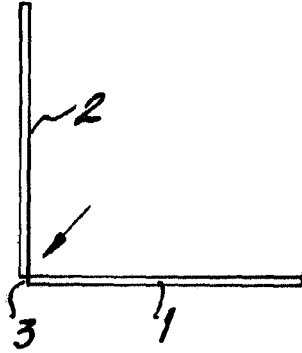
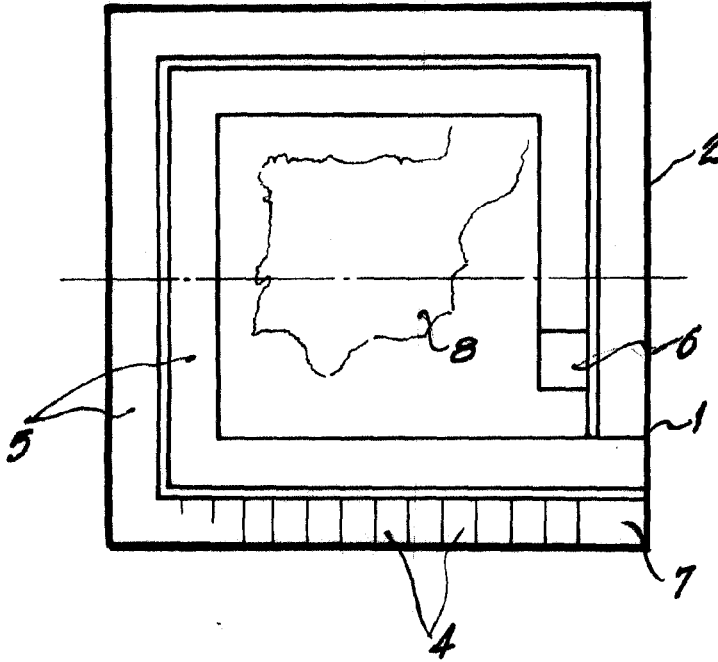

FIG.2

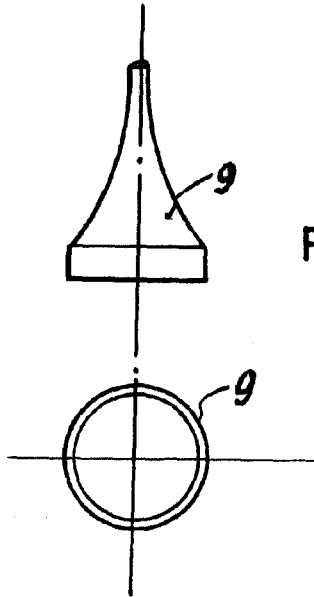

FIG.3

ESCALA VARIABLE

Madrid, do 1 FEB 1963 de 19...

*[Handwritten signature]*