

97418



97418

MEMORIA DESCRIPTIVA

que se acompaña a

la solicitud de un

MODELO DE UTILIDAD por VEINTE AÑOS en ESPAÑA, a favor de  
Don JUAN GOMAR FAYOS, de nacionalidad española, domici-  
liado en IBI (Alicante), calle de Castalla, 2

por

"UTIL PARA LA RELAJACION PERSONAL"

-----  
-----  
-----  
-----



97418

5

La invención a que se refiere la presente Memoria constituye una novedad industrial con características y ventajas que la hacen merecedora del privilegio de explotación exclusiva por ella solicitado, de acuerdo con las prescripciones del Estatuto vigente sobre Propiedad Industrial de fecha 26 de julio de 1.929, texto refundido publicado el 30 de abril de 1.930.

10

Inequivocadamente, podríamos afirmar que algunos muebles tales como sillas sillones sofás y cualesquiera otros de uso particularmente indicado por su contribución a la comodidad personal, están elaborados a partir de estructuras sustancialmente macizas. Es decir a partir de estructuras que comprenden un armazón metálico o de madera sobre cuya superficie se acoplaa, de acuerdo con determinados modelos de fabricación, los elementos constitutivos del respaldo y del asiento.

15

20

Los progresivos perfeccionamientos aplicados a la realización industrial de este género de muebles han efectuado exclusivamente a la modificación sustancial de los citados elementos constitutivos de asiento y respaldo. Así la aplicación de las materias plásticas a usos industriales ha incorporado desde luego mejoras definitivas a la constitución de las referidas estructuras; mas, hasta ahora, subsiste el armazón característico cuya elaboración requiere en todos los casos considerables dispendios de tiempo, energía y mano de obra. De otra parte resulta prácticamente imposible evitar que algunas zonas de los repetidos útiles se caracterizen por su especial dureza. Y ello es debido a que los bastidores metálicos o de madera usualmente constitutivos de los muebles que nos ocupan se disponen de for

25

30

97418

- 1 FEB



sistemática, como núcleo del revestimiento que suele caracterizar a sillas y sillones por ejemplo, en detrimento desde luego de su utilidad práctica en orden a la comodidad personal.

35

Como el enunciado indica la solicitud que nos ocupa viene a referirse a un útil para la relajación personal. Su finalidad consiste en incorporar decisivos perfeccionamientos a la estructura general de estos elementos de utilización cotidiana.

40

Y constituye una verdadera novedad el hecho de que el útil que nos ocupa se caracterice porque está constituido por un cuerpo muelle, sustancialmente hueco, de naturaleza plástica y superficie cerrada, que al efecto presenta sus paredes y las paredes constitutivas de las piezas que lo integran separadas en la extensión suficiente para conformar la oquedad total de su estructura.

45

De acuerdo con otra característica del modelo las piezas que lo componen estarán relacionadas entre sí por nexos convencionales de unión y presentarán, además, definitivamente cerrados unos orificios inicialmente receptores de aire inyectado.

50

Para ayudar a la comprensión de la idea expuesta se ha confeccionado a título explicativo una lámina de dibujos. Naturalmente ilustra la presente memoria como un ejemplo de realización del objeto que nos ocupa.

55

La figura 1ª nos ofrece una vista en perspectiva de las piezas constitutivas del útil para la relajación personal. Como puede observarse está constituido por un cuerpo o cuerpos -1- sustancialmente huecos y de superficie cerrada.

60

97418

1F



Por tanto presenta sus paredes separadas en la extensión suficiente para conformar la oquedad total de su estructura que se nos muestra a través del corte -2-.

65

En tanto la figura 2ª nos muestra una vista en perspectiva del útil para la relajación definitivamente montado. Observemos que las piezas que integran su estructura se muestran relacionadas por nexos convencionales de unión -3-, presentando definitivamente cerrados unos orificios -4- inicialmente receptores de aire inyectado.

70

Por supuesto, el útil en cuestión puede estar obtenido por una estructura que conforme sin solución de continuidad su asiento y respaldo, totalmente huecos, es decir obtenidos en un bloque monopieza del que, en caso necesario, pueden formar parte los reposabrazos correspondientes cuando la obtención de una silla, sillón o mueble similar se trate.

75

80

No resulta por tanto difícil deducir que la realización industrial del modelo objeto de la presente solicitud representa una serie decisiva de ventajas. En efecto, la evidente sencillez del proceso de su fabricación y la completa ausencia de bastidores metálicos o de madera significan un ahorro de tiempo, energía y mano de obra, en tanto su constitución especial incorpora nuevos efectos a la función a que se destina.

85

Hecha la descripción precedente es necesario añadir que los detalles de realización de la idea expuesta pueden variar sin que por ello cambie la esencia de la invención, que es lo que se desprende de los párrafos que anteceden y lo que se reivindica en la siguiente

90

N O T A

97418



En resumen: El Modelo de Utilidad que se solicita ha de recaer sobre las reivindicaciones siguientes:

95 1ª.-UTIL PARA LA RELAJACION PERSONAL, caracterizado esencialmente porque está constituido por un cuerpo muelle, sustancialmente hueco, de naturaleza plástica y superficie cerrada, que al efecto presenta sus paredes y las paredes constitutivas de las piezas que lo integran separadas en la extensión suficiente para conformar la cohesión total de su estructura.

100 2ª.- UTIL PARA LA RELAJACION PERSONAL, según reivindicación primera, caracterizado esencialmente porque las piezas que integran su estructura están relacionadas entre sí por nexos convencionales de unión y porque presentan definitivamente cerrados unos orificios inicialmente receptores de aire inyectado.

105 3ª.- Se reivindica por último, como objeto sobre el que ha de recaer el Modelo de Utilidad que se solicita "UTIL PARA LA RELAJACION PERSONAL".

110 Todo tal y como queda descrito y reivindicado en la presente Memoria que consta de cinco hojas escritas a máquina por una sola cara y dibujos que se acompañan.

Madrid, 31 de enero de 1.963

ALFONSO UNGRIA

P.P.

115

97418



figura 1ª



figura 2ª

ESCALA VARIABLE  
Madrid, 1 de Febrero, 1963  
ALFONSO UNGRIA

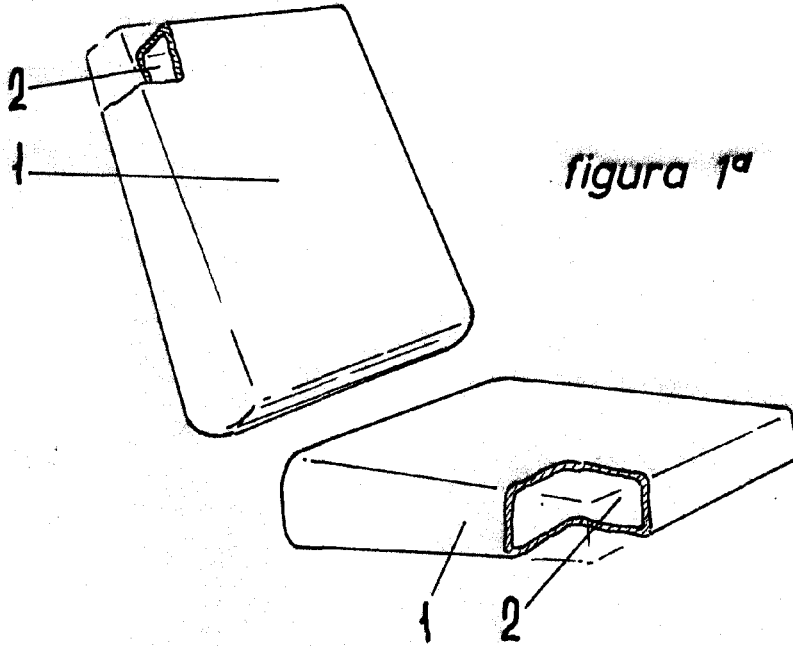
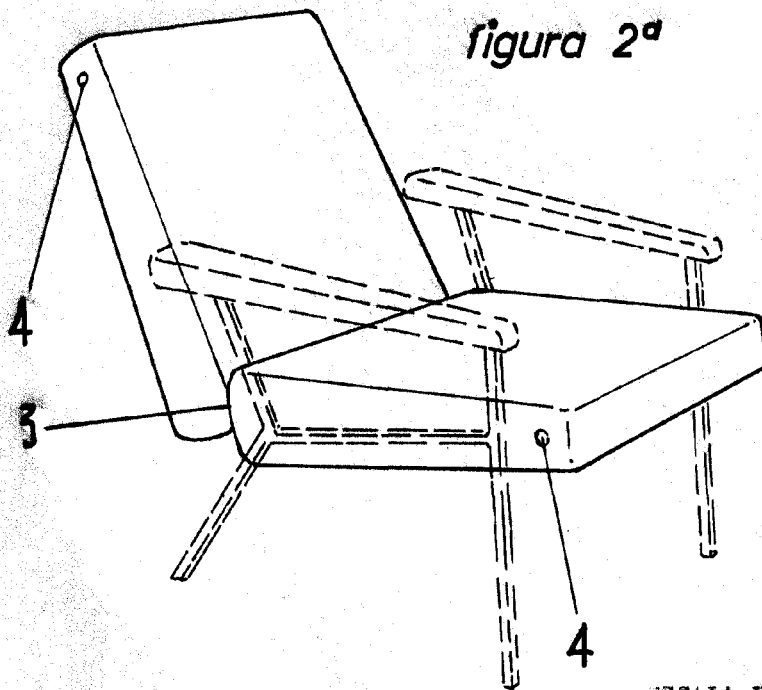
R.P.