

97411

M O D E L O
D E
U T I L I D A D

por "ENVASE TRANSPARENTE", a favor de DON JOSE BARBERAN HUIZ,
de nacionalidad española, domiciliada en BARCELONA, calle
de Molas, núm. 24.

- . -

MEMORIA DESCRIPTIVA

El presente modelo de utilidad se refiere a un
envase transparente.

Más concretamente, consiste el modelo en un envase
constituido por dos elementos, uno de cubrición, tubular,
5. blando y transparente, y el otro de armado del anterior,
al que conforma según un paralelepípedo recto rectángu-
lar.

La cubrición tubular está abierta por sus dos fren-
tes, para recibir al elemento de armado, constituido por
10. una tira rígida, de cartón o material similar, doblada según



aristas transversales. El tramo correspondiente a la doblez extrema, mediante el cual es practicable el interior del envase, comprende una pestaña que asienta sobre el lateral adyacente para asegurar la posición de cierre.

5. El elemento tubular esta obtenido a partir de una lámina de material blanco, y transparente, unida por sus bordes longitudinales.

Con el fin de facilitar la explicación, se acompaña a la presente memoria descriptiva de una lámina de dibujos en la que se ha representado un caso de realización, se cita éste a título de ejemplo.

En los dibujos:

La figura 1, representa una vista en perspectiva del elemento de cubrición transparente.

15. La figura 2, manifiesta en vista similar, a la tira rígida de armado.

Haciendo referencia a las figuras, se aprecia en su realización, un elemento tubular transparente 1, constituido por una lámina unida según la línea 2, el cual es armado por la tira rígida 3, representada en la figura 2, que presenta líneas de doblez 4, y una pestaña extrema 5, de asiento para el cierre.

20. El modelo, dentro de su esencialidad, puede ser llevado a la práctica en otras formas de realización que difieran en detalle de la indicada a título de ejemplo en la descripción, y a las cuales alcanzará igualmente la protección que se recaba, Podrá, pues, construirse, en cualquier forma y tamaño, con los materiales más adecuados, por quedar todo ello comprendido en el espíritu de las reivindicaciones.

30.

31



97411

N O T A

Descrito el objeto y utilidad de la presente invención, se declaran como nuevas y de propia invención, las siguientes reivindicaciones.

5. 1. Envase transparente, caracterizado esencialmente por el hecho de estar constituido por dos elementos, uno de cubrición, tubular, blando y transparente, abierto por sus bases, y otro de armado del anterior, al que conforma según un paralelepípedo recto rectangular, estando constituido este elemento último, por una tira de material rígido, doblada según líneas transversales, que dan lugar a un lateral extremo de cierre, abatible, que forma el cierre del envase, y dotado de una pestaña para asiento en el lateral adyacente.

15. 2. Envase transparente.
Según se describe y reivindica en la presente memoria que consta de tres hojas foliadas y escritas a máquina por una sola de sus caras, acompañadas de una lámina de dibujos.

Madrid. a 31 ENE 1963

JOSE BARBERA RUIZ.

p.a.

JAIME ISERN MIRALLES

P.P.

97411



Fig. 1

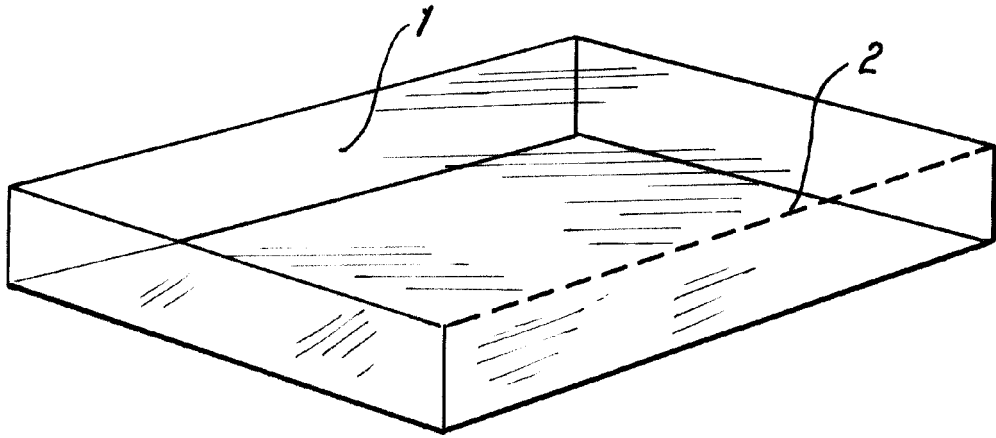
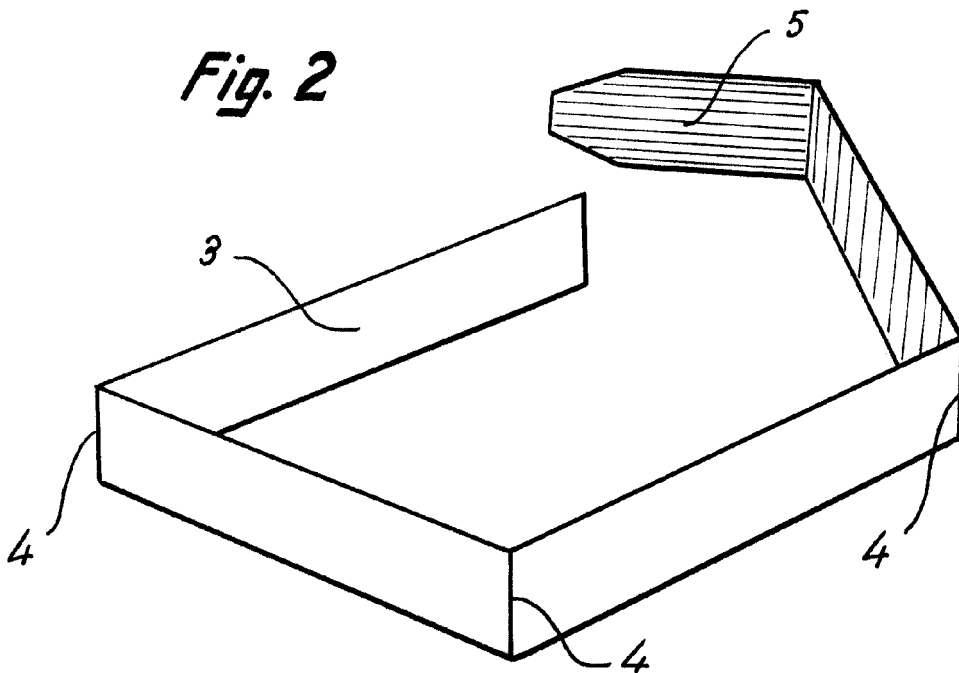

Fig. 2



Madrid, 31 ENE 1963
Jaime Isern
p.p.