



31 ENE. 1908

97409

M O D E L O
D E
U T I L I D A D

por "PLACA SALVAJABONES" a favor de la razón social española
TECO IBERICA, S.L., domiciliada en Barcelona, Calle de la Via
Augusta, 35.

= . =

MEMORIA DESCRIPTIVA

El presente modelo de utilidad se refiere a una placa salvajabones.

Más concretamente consiste el modelo en una placa que presenta en una de sus caras una espiga normal a la misma, y en la cara opuesta una leyenda o diseño publicitario, preferentemente en relieve.

La placa se ha previsto para su introducción mediante



la espiga citada en una pastilla de jabón, de forma que los bordes de la placa queden ocultos no sobresalientes de la superficie de la pastilla, con lo cual no se aprecia su presencia al tacto, ni molesta en las operaciones de enjabonado.

5. La placa constituye pues, un asiento para el jabón, y evita que éste se halle en contacto directo con el agua escurrida en la jabonera, retardando su desgaste.

- Los relieves obtenidos en la cara de asiento del salvajabones, facilitan el agarre de la placa en la zona de apoyo prevista.
- 10.

Con el fin de facilitar la explicación, se acompaña a la presente memoria descriptiva una lámina de dibujos en la que se ha representado un caso de realización que se cita a título de ejemplo.

15. En los dibujos:

La figura única, representa una sección en alzado de una pastilla de jabón, en la que se ha colocado la placa salvajabones, según el modelo.

- Haciendo referencia a las figuras, se aprecia en su realización un salvajabones constituido por una placa - 1 -, que presenta en una de sus caras la espiga - 2 -, para su introducción en el cuerpo de la pastilla - 3 - de jabón.
- 20.

- El modelo, dentro de su esencialidad, puede ser llevado a la práctica en otras formas de realización que difieran en detalle de la indicada a título de ejemplo en la descripción, y a las cuales alcanzará igualmente la protección que se recaba.
- 25.

- Podrá, pues, construirse en cualquier forma y tamaño, con los materiales más adecuados, por quedar todo ello comprendido en el espíritu de las reivindicaciones.
- 30.



97409

N O T A

Descrito el objeto y utilidad de la presente invención, se declaran como no divulgadas ni practicadas en España, las siguientes reivindicaciones.

5. 1. Placa salvajabones, caracterizada esencialmente por estar constituida por una pieza plana de cierto espesor, y dotada por una de sus caras de una espiga normal, apra para introducción a fondo en el cuerpo de la pastilla de jabón, presentando la otra cara de la pieza rugosidades de carac-
10 terísticas antideslizantes.

2. Placa salvajabones.

Según se describe y reivindica, en la presente memotia que consta de 3 páginas foliadas y escritas a máquina por una sola de sus caras acompañadas de una lámina de dibujos.

15.

Madrid, a 31 de enero de 1963

TECO IBERICA, S.L.

p. a.

JAIMÉ ISERN MIRALLES

P.P.

97409

31

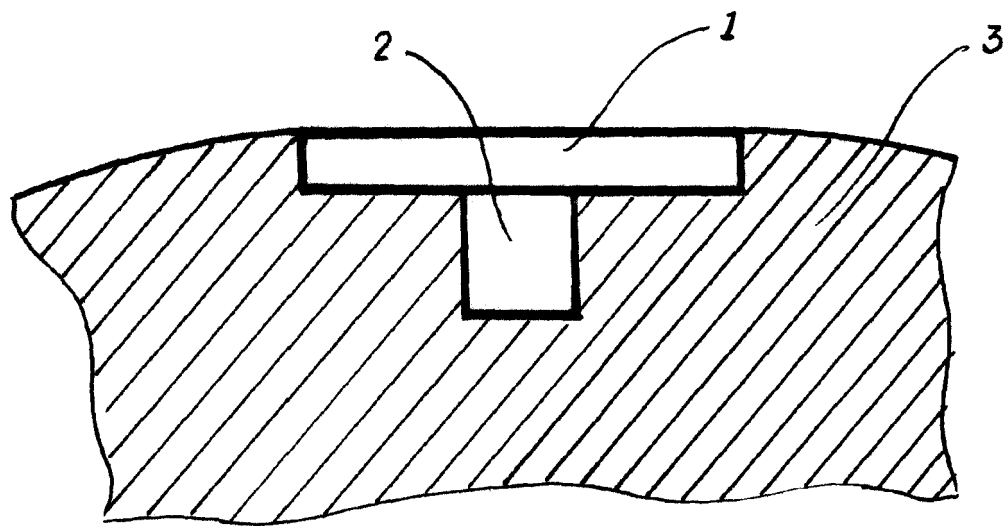

Madrid, 31 ENO. 1963
Jaime Isern
p.p.