



97379

MEMORIA DESCRIPTIVA
para solicitar
PATENTE DE MODELO DE UTILIDAD

• n

E S P A Ñ A
por VEINTE años
por: "CAJA EN CUÑA"

A nombre de:

PUBLISILK, S.A., de nacionalidad española.

domiciliada en:

BARCELONA, Calle Sicilia, núm. 402.-

El objeto de la presente solicitud de patente de modelo de utilidad, se refiere a una caja totalmente nueva en el mercado del envase de cartón y similares, destinada a envasar prendas de vestir y preferentemente una camisa, cuyas características formales de novedad determinan aportar a la función a que se -

5



destina las siguientes ventajas:

a.- Su forma de cufia facilita la perfecta colocación de una camisa.

10 b.- Se ahorra la mitad del espacio que hasta el momento venía empleándose en una caja normal.

c.- Posibilita rebajar mucho el coste de material a emplear.

15 d.- Envasa cualesquiera prendas reduciendo considerablemente el espacio a ocupar, reduciendo portes y facilitando el manejo.

e.- Su forma irregular no impide el apilamiento, pues cabe colocar en posición alternada las cajas apiladas que quedan formando prisma.

20 f.- Es realizable en carton o cualesquiera otros materiales idoneos.

En el adjunto plano se ha representado una forma de ejecución del modelo de que se trata.

La figura 1 representa una caja en vista perspectiva y en posición de abierta,

25 La figura 2 muestra un ejemplo de apilamiento de cajas.

30 Como puede apreciarse, la caja que se preconiza consta de un cuerpo de base rectangular y testeros asimismo rectangulares, de mayor altura el trasero que el delantero, siendo los lados (1) y (2) en forma de trapecio, articulando en el lado superior del rectangulo (3) posterior, la tapa que presenta un centro rectangular (4) y faldón delantero (5) también rectangular siendo los faldones laterales (6) y (7) trapecios, de modo que, al cerrarse, la caja presenta forma de cufia.

35 Esta forma de cufia se aprecia en la figura 2 en la que van cajas (8) colocadas en posición normal y entre ellas otras

97379



(9) en posición invertida posibilitando el apilamiento prismático recto.

Esta patente de modelo de utilidad, es realizable en cualesquiera tamaños y materiales adecuados, siendo susceptible de toda clase de modificaciones de detalle que no alteren su fundamento.

-:- NOTA -:-

Los puntos de invención propia y nueva que se presentan para que sean objeto de esta patente de modelo de utilidad, en España, por veinte años, son los siguientes:

1ª.- Gaja en cuña caracterizada por que consta de un cuerpo de fondo rectangular y testeros asimismo rectangulares, de mayor altura el posterior que el delantero, teniendo los lados forma de trapecio, articulandose, sobre el lado superior del rectángulo posterior, la tapa batiente que presenta cubierta rectangular con faldones de los que el delantero es rectangular en tanto que los laterales son en trapecio, en correspondencia con testero delantero y paredes del cuerpo base.

2ª.- "CAJA EN CUÑA".

Tal y como se ha descrito en la memoria que antecede, representado en el dibujo que se acompaña y para los fines que se han especificado.

Consta la presente memoria descriptiva de tres hojas escritas a máquina por una sola cara.

Madrid, 30 de Enero de 1.963

E. LAVIN
P.A.

97379

97379

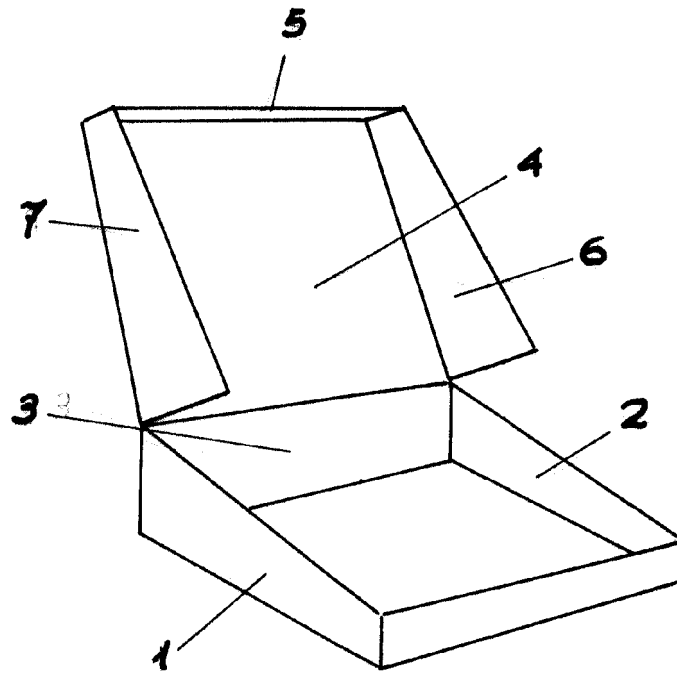

FIG-1

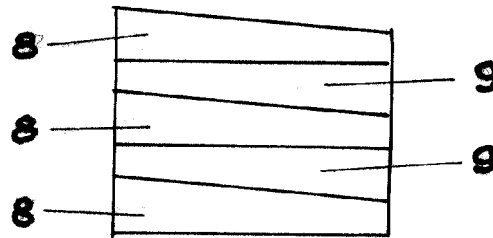

FIG-2

Escala variable.

30 ENF 50
E. LAVIN REYNALDO
P.R.