



97355

M O D E L O
D E
U T I L I D A D

por "NUEVO JUGUETE RECLAMO PARA TELEVISION", a favor de la razón social española, IBERIA RADIO, S.A. domiciliada en BARCELONA, Calle de Pujadas, nums. 112-116.

= . =

MEMORIA DESCRIPTIVA

El presente modelo de utilidad se refiere a un nuevo juguete reclamo para televisión.

Consiste el modelo en un juguete, constituido por una envoltura que en desarrollo forma un trazado susceptible de plegarse para formar una carpeta cerrada por sus bordes.

En estos bordes se han obtenido unas escotaduras adecuadas para la maniobra de unos discos que al efecto están dispuestos en su interior, entre ambas caras, siendo estos discos de igual radio y montados sobre una lámina soporte fija a una de las caras de la carpeta.

97355



La lámina de soporte presenta pestañas operativamente dispuestas para pasar a través de vaciados centrales propios de cada disco, que constituyen ejes de giro virtuales de los mismos, los cuales se hallan en posición excéntrica entre sí, para que sus respectivos bordes puedan asomar a través de las escotaduras

5. de los cantos de la carpeta.

La cara superior de la carpeta, presenta una ventana decorada para simular la pantalla de un televisor, a través de la cual es posible la visión de un sector de los discos que lleva impresa una corona de imágenes formando motivos gráficos y decorativos, cuya amplitud de imagen es igual al hueco que imita la pantalla del televisor de la cubierta.

10.

Por el hecho de que los discos están superpuestos, se ha previsto en los mismos otras ventanas similares a la de la cubierta de la carpeta, para poder ver a través de ellas las imágenes de los discos posteriores.

15.

Según la realización, queda constituido un juguete, de propaganda, mediante el cual y por deslizado del borde dentado sobresaliente de cada disco, se hacen desfilan a través de la ventana que simula la pantalla del televisor una serie de imágenes variadas.

20.

Con el fin de facilitar la explicación, se acompaña a la presente memoria descriptiva de una lámina de dibujos en la que se ha representado un caso de realización que se cita a título de ejemplo.

25. En los dibujos:

La figura 1, representa en esquema la placa troquelada en la que se constituyen los cojinetes de giro de los discos.

La figura 2, representa al conjunto del juguete, montado y en vista en planta.

30. Haciendo referencia a las figuras, se aprecia en su rea-



lización, una placa troquelada -1-, que presenta pestañas -2-,
-3-, y -4-, para constituir mediante doblado de las mismas, co-
jinetes de giro de los discos -5-, cuyos orificios-ejes, están
representados en la figura por las circunferencias de trazos -6-,
5. -7-, y -8-.

La placa troquelada -1-, va fija mediante pegamento por
las pestañas -9-, a una de las caras de la envoltura o carpeta
-10-, la cual presenta escotaduras -11-, por cada una de las cua-
les sobresalen los bordes de los discos -5-, merced a la excen-
10. tricidad prevista entre los mismos. De esta forma se puede manio-
brar uno cualquiera de los discos con independencia de los res-
tantes.

La carpeta -10-, presenta una ventana -12-, en la cual
quedan enmarcados sucesivamente, al producirse el giro del disco,
15. las imágenes del mismo, dispuestas según una corona. Como los dis-
cos están superpuestos, también en estos, se han previsto venta-
nas similares a la de la cubierta de la carpeta, para poder ver
a través de ellas las imágenes de los discos posteriores.

El modelo, dentro de su esencialidad, puede ser llevado
20. a la práctica en otras formas de realización que difieran en de-
talle de la indicada a título de ejemplo en la descripción, y a
las cuales alcanzará igualmente la protección que se recaba. Podrá,
pues, construirse, en cualquier forma y tamaño, con los materiales
mas adecuados, por quedar todo ello comprendido en el espíritu de
25. las reivindicaciones.

97355



N O T A

Descrito el objeto y utilidad de la invención, lo que se declara como no divulgado ni practicado en España, comprende las siguientes reivindicaciones:

- 1.- Nuevo juguete reclamo para televisión, caracterizado esencialmente por estar constituido por una envoltura que, en desarrollo, forma un trazado susceptible de plegarse para formar una carpeta cerrada por sus bordes, en los que se hallan unas escotaduras, adecuadas para la maniobra de unos discos que al efecto están dispuestos en su interior, entre ambas caras, presentando estos
5. discos igual radio y montados sobre un soporte con pestañas que pasan a través de vaciados centrales dispuestos en cada disco apropiadamente para que siempre resulte, un sector de ellos, en coincidencia con una ventana central practicada en la cara superior de la carpeta cuya ventana representa el aspecto de un aparato de televisor, adecuadamente decorada, estando los discos con
10. una excentricidad tal sobre las pestañas eje para que, parte de sus respectivos bordes puedan asomar a través de las escotaduras de los bordes de la carpeta.

- 2.- Nuevo juguete reclamo, según la anterior reivindicación, en el que, cada disco lleva practicado una ventana, según un sector convencional cuya amplitud es igual al hueco que imita la pantalla del televisor representada en la cubierta, combinándose la posición de disco para que permita hacer visibles las imágenes que lleva el disco o discos subsiguientes, comprendiendo
15. en la zona central un orificio de diferentes diámetros para permitir el escalonado de la excentricidad mencionada.

3.- Nuevo juguete, según las reivindicaciones 1 y 2, en el cual, cada disco lleva impresa una corona de imágenes, formando

97355



motivos gráficos, y decorativos, cuya amplitud de imagen individual, es igual al hueco que imita la pantalla del televisor de la cubierta.

4.- Nuevo juguete reclamo para televisión.

Según se describe y reivindica en la presente memoria descriptiva que consta de cinco hojas foliadas y escritas a máquina por una sola de sus caras, acompañadas de una lámina de dibujos.

Barcelona para Madrid, a 23 de enero de 1.963.

IBERIA RADIO, S.A.

p. a.

JAIMÉ ISEPN MIRALLES
R.P.



Fig. 1

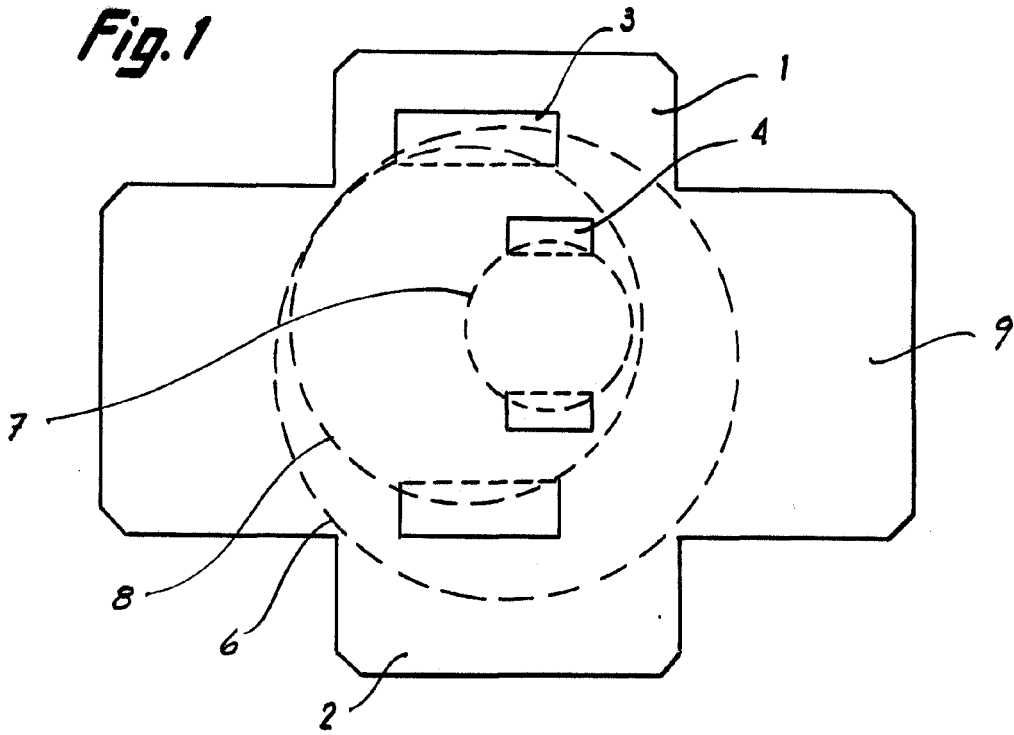
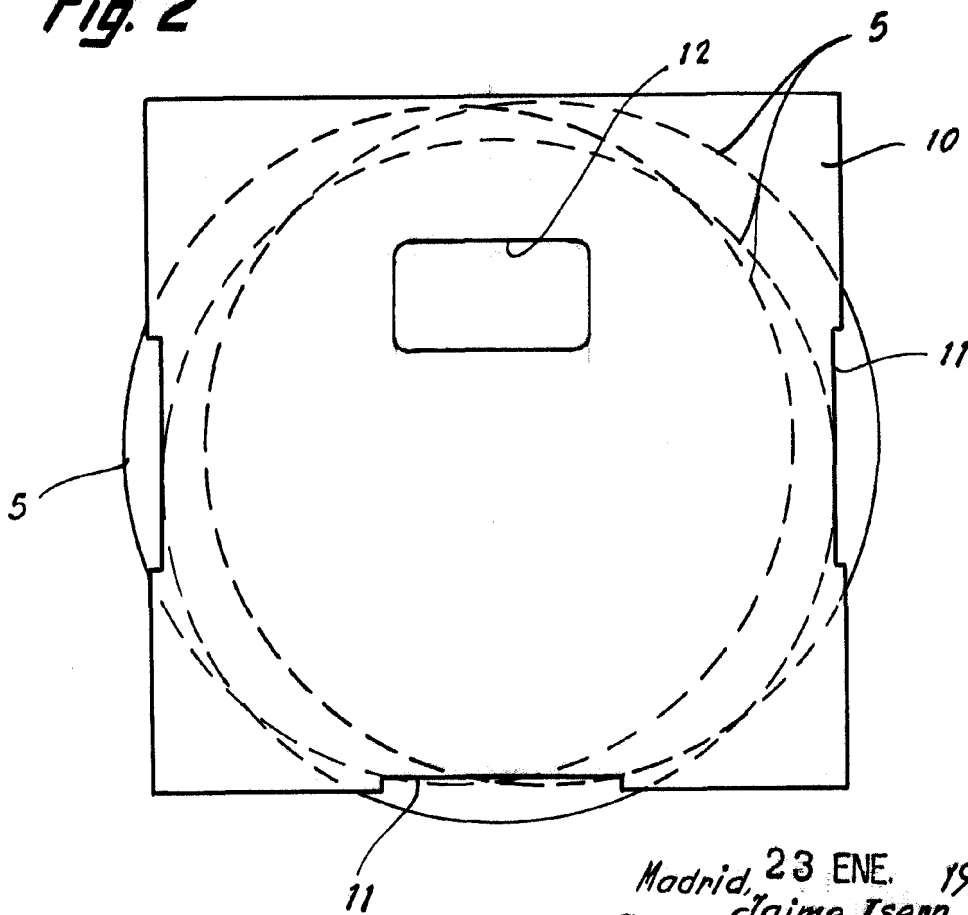

Fig. 2



Madrid, 23 ENE. 1963

Jaime Isern

p.p.