



97299

M O D E L O
D E
U T I L I D A D

para "ARMAZON PARA ESTUCHES-POLVERA", a favor de la razón social española SOCIEDAD ANONIMA DE PERFUMERIA Y COSMETICA (SAPYC), domiciliada en BARCELONA, Plaza de Cataluña, nº 21-piso 2º- nº 201.

- . -

MEMORIA DESCRIPTIVA

El presente modelo de utilidad se refiere a un armazón para estuches-polvera.

Más concretamente se aplica el modelo en su realización, a la fijación en un estuche de naturaleza flexible de los elementos rígidos, cuales son el espejo y la caja de compactos.

5.

Según el modelo, las dos piezas que constituyen lo que pudiera denominarse tapa y base del estuche, son obtenibles de un material substancialmente flexible y con vinculación de articulación flexible.

10.

El borde de estas piezas, en su contorno interior, forma

97299²⁴ ENE



un doble escalón cuya misión es la de retener a unos cercos de material rígido, cuyo contorno sigue la misma configuración que el interior de las piezas.

5. En estas condiciones, al aplicar los cercos sobre este contorno interior, cede la pieza elástica y recibe y retiene por presión a los mencionados cercos.

Bajo uno de estos cercos se coloca el espejo, en adecuado asiento, que lo inmoviliza, En el otro cerco, se ajusta la caja de compactos, a cuyo fin el hueco de este cerco es igual al del contorno de esta caja.

10. Con el fin de facilitar la explicación, se acompaña a la presente memoria, una lámina de dibujos en la que se ha representado un caso de realización que se cita a título de ejemplo.

15. En el dibujo:

la figura 1, muestra en sección diametral la pieza tapa del estuche, portando el cerco y el espejo.

la figura 2, indica análogamente la pieza base del estuche con el cerco fijador de la caja de compacto.

20. Consiste esencialmente, en un estuche con tapa 1, y base 2, en el cual la característica de estas piezas es que sean de un material flexible y ambas piezas vinculadas entre sí por zona del propio material que actúa como bisagra.

25. La parte interior 3 del contorno de ambas piezas 1 y 2, presentan un escalonado 4, que es obtenido en el propio molde de las mismas.

30. Como elemento complementario entran en consideración un juego de cercos 5 y 6, obtenidos en material rígido y cuyo contorno ligeramente rebajado forma un borde lateral que ha de enfrentarse con el escalonado 4, cuando se presiona



el cerco contra cada pieza 1 y 2, cediendo en estos casos el material flexible de las mismas para retener por presión periférica a dichos cercos, quedando así armado el estuche.

5. En la figura 1, el cerco 5, lleva un escalón 7, que sirve para asentar el espejo 8, que resultará visible a través del vaciado central 9.

En la figura 2, el cerco 6, es semejante al anterior y se fija de igual manera, esto es, por presión lateral ejercida por el material elástico de la base.

10. El cerco lleva el vaciado central 10, adecuado a la forma de la caja de compactos 11, a la cual sirve de alojamiento, pudiéndose efectuar el recambio de la misma, merced al taladro 12 que lleva la citada base 2.

15. El modelo dentro de su esencialidad, puede ser llevado a la práctica en otras formas de realización que difieran en detalle de la indicada a título de ejemplo en la descripción, y a las cuales alcanzará igualmente la protección que se recaba. Podrá, pues, construirse en cualquier forma y tamaño, con los materiales más adecuados, por quedar todo ello comprendido en el espíritu de las reivindicaciones.

20.

24 ENE



N O T A

97299

Descrito el objeto y utilidad de la invención, lo que se declara como no divulgado ni practicado en España, comprende las siguientes reivindicaciones:

5. 1. Armazón para estuches-polvera, de la clase que comprenden tapa con espejo y base con caja de compactos, unidas tapa y base por una lámina del propio material de las mismas, caracterizado esencialmente por el hecho de que las piezas tapa y base son de un material substancialmente flexible y presentan un borde cuyo contorno interior está trazado en escalón comprendiendo como elementos para el armazón, sendos cercos de material rígido cuyo contorno es adecuado en forma y conclusión, para entrar forzosamente en el escalón interior de cada pieza tapa o base, cediendo elásticamente el material de estas para retener bajo presión el borde externo de cada cerco.
10. 2. Armazón, según la anterior reivindicación, en el que el cerco que corresponde a la tapa lleva un rebajado en su reverso para asiento del espejo, el cual será visible a través del vaciado central de este cerco.
15. 3. Armazón, según reivindicación 1 y 2, en el que el cerco correspondiente al pieza base, lleva un vaciado de contorno adecuado para recibir en él caja de compactos, la cual es expulsable merced a un orificio que presenta el fondo de esta base.
20. 4. Armazón para estuches-polvera.

97299⁵ =



Según se describe y reivindica en la presente memoria que consta de 5 hojas, foliadas y escritas a máquina por una sola de sus caras, acompañadas de 1 lámina de dibujos.

Madrid, a 24 ENE. 1963

5.

p.a.

JAIME ISERN MIRALLES

9729924



Fig. 1

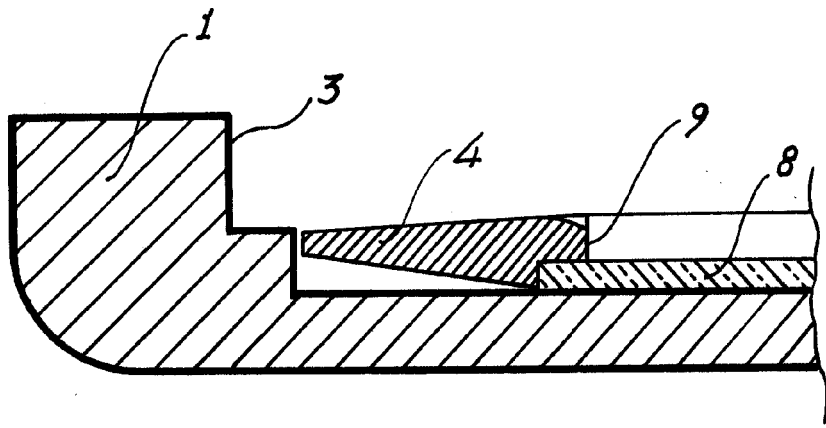
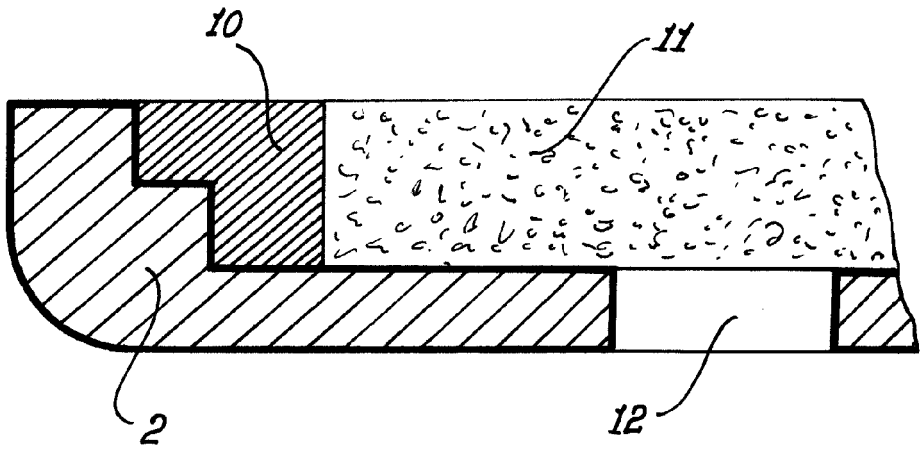

Fig. 2



*Madrid, 24 ENE. 1963
Jaime Iserr*

p.p.

