



48722990

7296

MEMORIA DESCRIPTIVA

que se acompaña a la solicitud de un

..... MODELO DE UTILIDAD

por VEINTE años en España, por " LETRERO FUNCIO

NAL INTERCAMBIABLE "

.....

.....

a favor de

... DON RICARDO PELAEZ NEIRA

domiciliado en OVIEDO.- Martinez Vigil, 34 - 3º

.....



5 La invención a que se refiere la presente Memoria constituye una novedad industrial, con características y ventajas que la hacen merecedora del privilegio de explotación exclusiva que por ella se solicita, de acuerdo con las prescripciones del Estatuto vigente de la Propiedad Industrial de fecha 26 de Julio de 1.929, texto refundido, publicado el 30 de Abril de 1.930.

10 Según el invento, éste se contrae como su enunciado indica, a un letrero funcional intercambiable que ha sido especialmente concebido con la finalidad de poder confeccionar de una manera rápida y sencilla al mismo tiempo toda clase de letreros, salvando el período enojoso de tener que esperar a que las casas productoras procedan a su ejecución.

15 Se trata pues de confeccionar al momento, letreros tipo funcional, para lo cual, previo suministro, el comercio dispone de letras y marcos.

La descripción se efectúa con ayuda de los dibujos que se adjuntan, a base de los cuales se expone su estructura, al propio tiempo que su funcionamiento.

20 En el plano, y a título de ejemplo no limitativo, se expone una forma preferible de realización, en la que la figura 1ª corresponde a una vista frontal de un letrero completo, la Figura 2ª a una vista en perspectiva del dispositivo portaletras, la figura 3ª a una vista frontal y lateral de una letra, y la figura 4ª a una vista frontal y lateral de un espaciador.

25 En todas las figuras, las distintas referencias numéricas señaladas, corresponden a los elementos y partes componentes del letrero siguientes.

30 1 - Letras.

2 - Espaciadores.



3 - Porción sobrante del portaletras, que se corta.

4 - Portaletras.

5
10
Esencialmente, el letrero está constituido por un elemento portaletras -4-, formado por una placa de soporte que tiene sus bordes longitudinales rebatidos hacia un mismo lado, para formar dos guías de encaje dentro de las cuales quedan retenidas las letras -1- formadoras del letrero propiamente dicho. Estas letras -1-, están estampadas en unos cajetines provistos de un frente plano, por cuyos lados menores, superior e inferior se introducen entre las guías del portaletras -4-, hasta su emplazamiento adecuado en el mismo.

15
En una misma unidad portaletras -4-, las palabras están separadas por unos elementos espaciadores -2-, de idéntica estructura que los cajetines señaladores de letras -1-.

20
El letrero está rematado por dos espaciadores -2-, colocados uno al principio y otro al final del portaletras -4-.

Una vez confeccionado el letrero, se procede a efectuar unos taladros para su fijación, procediendo después a cortar el sobrante -3- del portaletras -4- con unas tijeras corrientes.

25
Al cortar el portaletras -4-, queda obturada la salida de las letras -1-, por aplastamiento de las guías, evitando que se caigan y quedando fijas de forma definitiva cuando se colocan los tornillos correspondientes que fijan el letrero en su emplazamiento.

30
Hecha la descripción precedente, hemos de añadir, que los detalles de realización de la idea expuesta, pueden variar, sin que por ello cambie la esencia de la invención, que es la que se desprende de los párrafos que anteceden y la que se reivindica en la siguiente

N O T A

En resumen: El Modelo de Utilidad que se solicita, recaerá sobre las reivindicaciones siguientes:

24 FNE 1963



5) 1º.- LETRERO FUNCIONAL INTERCAMBIABLE, caracterizado porque está constituido esencialmente por un elemento portaletras formado por una placa de soporte que tiene sus bordes longitudinales rebatidos hacia un mismo lado para formar dos guías de encaje dentro de las cuales quedan retenidas las letras formadoras del letrero propiamente dicho, y cuyas letras están estampadas en unos cajetines provistos de un frente plano por cuyos lados menores, superior e inferior, se introducen entre las guías del portaletras hasta su emplazamiento adecuado en el mismo.

10 2º.- LETRERO FUNCIONAL INTERCAMBIABLE, caracterizado según la reivindicación anterior y porque en una misma unidad portaletras, las palabras están separadas por unos elementos espaciadores de idéntica estructura que los cajetines señaladores de letras; estando rematado el letrero por dos de estos espaciadores colocados unos al principio y otro al final del portaletras, de tal manera que al cortar los sobrantes extremos del portaletras, se obtura la salida de los elementos contenidos en el mismo, que puede ser así fijado por medio de tornillos que atraviesan los taladros efectuados en el centro de los espaciadores.

15 20 3º.- Se reivindica por último, como objeto sobre el que ha de recaer el Modelo de Utilidad que se solicita: " LETRERO FUNCIONAL INTERCAMBIABLE ".

25 Todo conforme queda descrito y reivindicado en la presente Memoria que consta de cuatro páginas mecanografiadas y dibujos adjuntos.

Madrid, 24 de Enero de 1963

ALFONSO UNGRIA

P.P.

97296

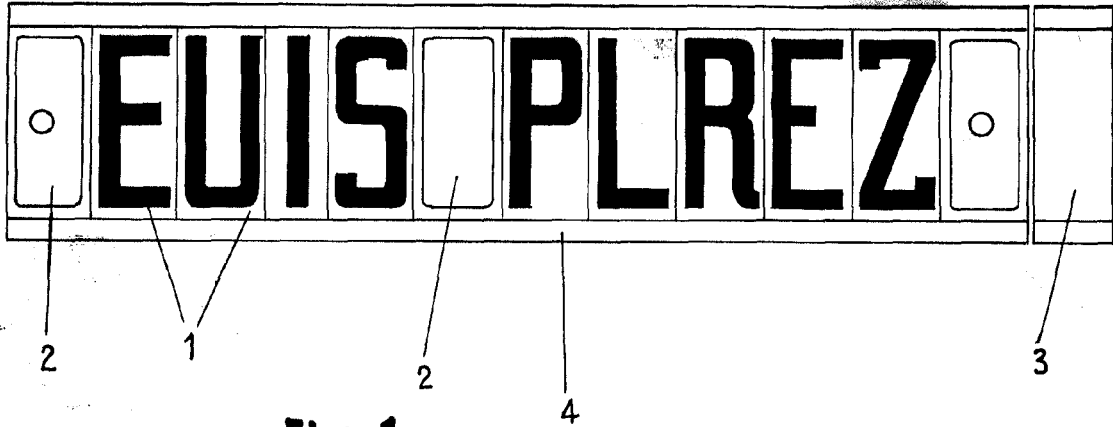

Fig-1

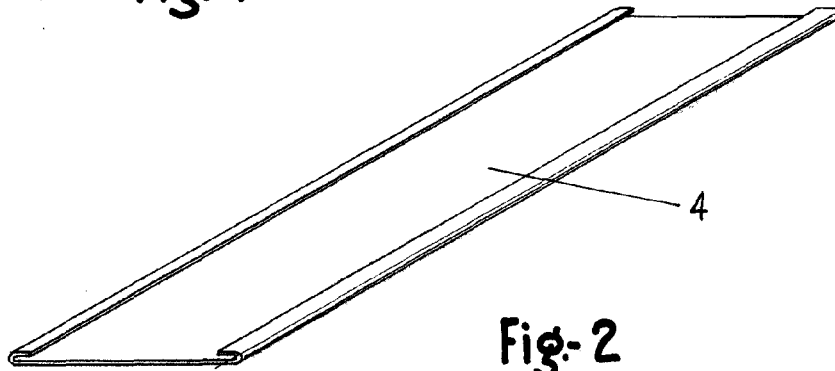

Fig-2

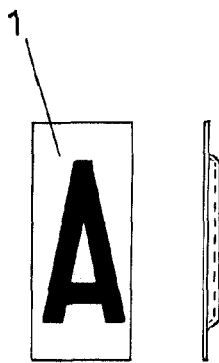

Fig-3

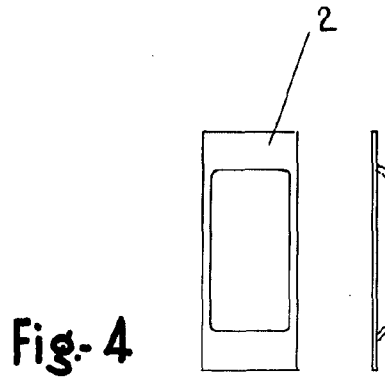

Fig-4

ESCALA VARIABLE

Madrid, 24 de Enero de 1963

ALFONSO UNGRIA

P.P.