

23



97274

# MEMORIA DESCRIPTIVA

que se acompaña a la solicitud de un

.....  
MODELO DE UTILIDAD  
.....

por VEINTE años en España, por "COLCHA-CUNA PERFEC-  
CIONADA"  
.....  
.....  
.....

a favor de

.....  
DOÑA LEONISA AYUELA DEL CAMPO  
.....

domiciliado en REINOSA (Santander). José Antonio, 12  
.....

97274 -2-

23



5 La invención a que se refiere la presente Memoria constituye una novedad industrial, con características y ventajas que la hacen merecedora del privilegio de explotación exclusiva que por ella se solicita, de acuerdo con las prescripciones del Estatuto vigente de Propiedad Industrial de fecha 26 de Julio de 1929, texto refundido, publicado el 30 de Abril de 1930.

Según el invento este se contrae como su enunciado indica a una colcha para cuna y coche transformable y susceptible de utilizarse al propio tiempo como saco de transporte infantil.

10 La descripción de la misma se efectúa con ayuda de los dibujos que se adjuntan a base de los cuales se expone su estructura al propio tiempo que su funcionamiento.

15 En el plano la figura 1ª muestra la prenda abierta y en posición de ser utilizada como saco. La figura 2ª corresponde a una vista posterior de la misma prenda en disposición de uso como colcha, mostrándose por separado el elemento de cabecera intercambiable.

En todas las figuras las distintas referencias numéricas señaladas corresponden a los elementos y partes componentes siguientes:

20 1-Alas laterales que cubren la bolsa y que en otra posición de uso sirven para remeter debajo del colchoón y mantener la colcha en servicio.

2-Cabecera

3-Broches para sujetar el cubrecabecera 14.

4-Bolsa

25 5-Remate inferior de la bolsa 4.

6-Reborde vuelto del saco 4

7-Cintas que recogen la boca de la bolsa 4

8-Cremallera de contacto

30 9-Manta en cuyo borde superior está unida unade las tiras que componen la cremallera de contacto 8.

97274

-3-

23 FNE



-10-Abertura de acceso al interior del saco 4.

11-Abertura de acceso para introducir la manta 9

12-Colcha pròpiamente dicha.

13-Adornos de la colcha

14-Cubre-cabecera

15-Zona reforzada del saco 4.

5  
10  
Esencialmente la prenda aparece constituida por un saco de fuelle 4 que tiene una doble pared de soporte posterior dentro de la cual se introduce una manta 9 provista en su reborde superior de una cremallera de contacto 8 que cierra el propio alojamiento dentro del cual va contenida la manta 9.

15  
La bolsa 4 presenta una cinta de cierre 7 que permite cerrar su boca superior para ajustar mejor al niño contenido en el interior de la misma. A estos efectos el borde frontal del saco 4 se rebate hacia el exterior para formar una especie de embozo 6.

El saco dispone de una cabecera 2 y de dos alas laterales 1 que sirven para envolver frontalmente la bolsa donde va contenido el niño y proporcionarle así mayor abrigo.

20  
25  
En su utilización como colcha la prenda se utiliza por el revés, tal y como muestra la figura 2\* de los dibujos. En esta postura la manta 9 queda situada sobre el cuerpo del niño. La cabecera 2 se rebate a manera de embozo y se cubre con el cubrecabeceras postizo 14 que a los efectos consiguientes está confeccionado en el mismo tejido que la colcha 12, estando además provisto de medios propios de abrochamiento que le permiten ser fijado a voluntad sobre la cabecera 2.

30  
Las alas 1 forman ahora los laterales de la colcha, y sirven para remeter esta bajo el colchón de la cuna sobre la que se disponga esta colcha.

En virtud de la especial disposición descrita se obtiene una



5  
prenda de uso múltiple cuya aplicación resultará muy práctica ya que evita tener que servirse de otras complementarias puesto que la misma sirve como ya se ha descrito en el curso de la presente Memoria como saco de transporte y también como colcha de coche y cuna, con la particularidad además, en esta última función de que evita el uso separado de mantas.

10  
Hecha la descripción precedente, hemos de añadir, que los detalles de realización de la idea expuesta, pueden variar, sin que por ello cambie la esencia de la invención que es la que se desprende de los párrafos que anteceden y la que se reivindica en la siguiente:

N O T A

En resumen: El Modelo de Utilidad que se solicita, recaerá sobre las reivindicaciones siguientes:

15  
1ª.- COLCHA-CUNA, PERFECCIONADA, caracterizada porque está constituida esencialmente por una bolsa dotada de un fuelle frontal y provista en su embocadura de cintas de cierre, cuya bolsa tiene como pared de fondo un cuerpo de tejido doble dentro del cual se aloja una manta, la cual presenta en su borde superior una cremallera de contacto por medio de la cual se une a la pared posterior de la bolsa propiamente dicha.

20  
2ª.- COLCHA-CUNA PERFECCIONADA, caracterizada según la reivindicación anterior porque la cara posterior de la bolsa forma una colcha propiamente dicha, que se prolonga lateralmente por dos alas que sirven para remeter la misma y también para abrigar el saco cuando se use como tal, y una cabecera susceptible de transformarse en embozo de la colcha al adaptar sobre la misma un cubrecabecera dotado de medios propios de abrochamiento.

25  
3ª.- Se reivindica por último como objeto sobre el que ha de recaer el Modelo de Utilidad que se solicita.: "COLCHA-CUNA PERFECCIONADA".  
30

97274 -5-



63

Todo conforme queda descrito y reivindicado en la presente Memoria que consta de cinco páginas escritas a máquina y dibujos que la acompañan.

Madrid, 22 de Enero de 1963

, ALFONSO UNGRIA

P.P.

5

1 97214

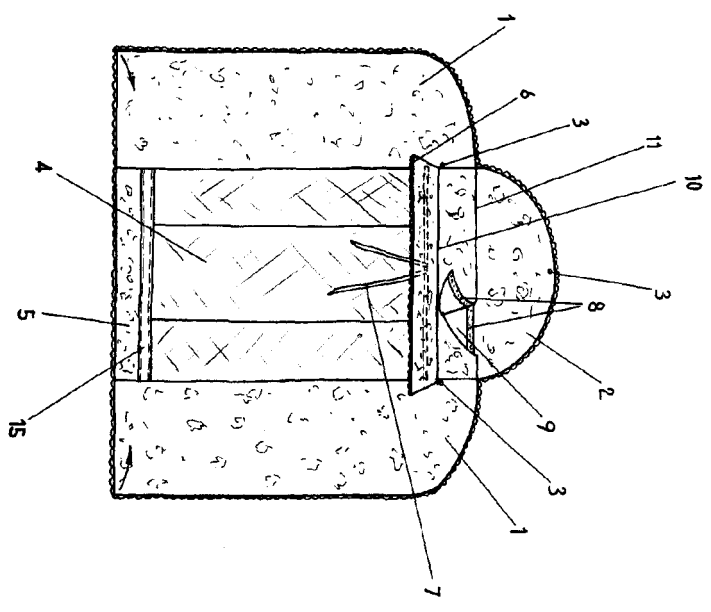

Fig. 1

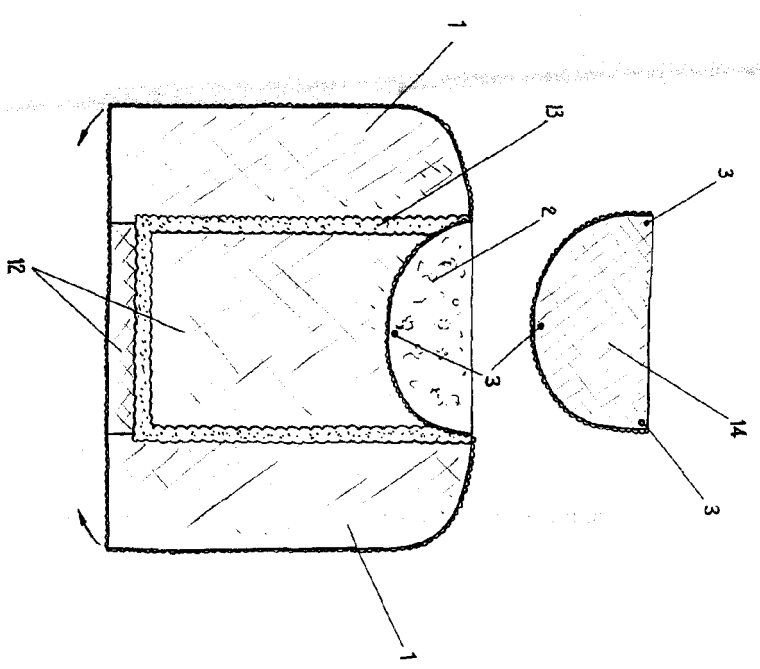

Fig. 2

ESCALA VARIABLE  
 de 1960  
 Madrid, C. de Alfonso XIII, 10  
 de ALFONSO UNGRIA