



87153

97153

MODELO DE UTILIDAD

por 20 años

por "UNA PERCHA CON DISPOSITIVO DE SUSTENTACION PARA TRAJES DE CABALLERO", a favor de D. Fernando Marchesi Fernández-Herce, domiciliado en Barcelona (6), Teodora Lamadrid, 38.

=====

MEMORIA DESCRIPTIVA

Viene a hacer referencia el presente Modelo de utilidad a un nuevo tipo de percha de las que vienen usándose corrientemente para el colgado de trajes de caballero, cuya primordial característica es la de ir dotada de un dispositivo de sustentación que permite la estabilidad de la percha en el momento precisado y en el lugar que se desee.

Son múltiples las realizaciones de perchas que han venido arbitrándose hasta el momento, ahora bien todas ellas



- aún desarrollando su labor de forma satisfactoria, adole-  
cian de un defecto primordial. Este es el de que cada vez  
que el usuario precisa de la utilización del traje colgado  
en la percha ha de proceder a sacar, del armario o mueble  
5. donde esté colocada la propia percha, las piezas de aquél  
sin saber donde situarlas, con el peligro de que se arru-  
guen. Esto no ocurre con el presente Modelo, ya que posee  
un dispositivo de sustentación propio que le permite sacar  
la percha del armario y hacerla descansar por sus patas so-  
10. bre el suelo haciendo el efecto de un tentemozo, quedando  
el traje igualmente colgado y en consecuencia sin peligro  
de arrugarse.

- Otra característica del presente Modelo es que es ple-  
gable, con la ventaja que ello supone para la ocupación mí-  
15. nima de espacio cuando no está en servicio, ya que puede  
colgarse del travesaño superior de un armario como percha  
normal.

- Esencialmente queda constituido el presente Modelo por  
dos travesaños alargados, dotados de patas de sustentación,  
20. uno de los cuales lo conforman dos varillas por entre las  
cuales puede pasar al otro travesaño articulándose ambos  
cerca de su centro por medio de un pasador transversal. El  
travesaño doble va dotado en su extremo superior de un bra-  
zo horizontal que permite el colgado del pantalón de un tra-  
25. je, existiendo en el extremo superior del otro travesaño una  
pletina a la que queda fijado un colgador, con un gancho  
para permitir el colgado de la percha en el travesaño su-  
perior de un armario.

- Para su mejor comprensión nos referiremos a un dibujo que  
30. se adjunta a la presente memoria y que representa, a título  
de ejemplo explicativo, no limitativo, una percha con dispo



sitivo de sustentación para trajes de caballero realizada de acuerdo con el actual Modelo.

5 En dicho dibujo, la figura 1 es una vista en perspectiva de la percha en cuestión colgada del travesaño superior de un armario.

La figura 2 se corresponde con una vista asimismo en perspectiva de la propia percha en posición de servicio y desplegada.

10 Según tales figuras queda constituida la presente percha por un travesaño -1- alargado, el extremo inferior del cual está ocupado por una varilla -2- en forma de "U" invertida conformando dos patas -3- y -4- de soporte. El extremo superior de dicho travesaño lleva una pletina -5- a la que se sujeta un colgador -6- con un gancho superior -7-, para el colgado de la chaqueta.

15 El propio travesaño -1- se articula por su centro mediante un pasador transversal -8- a un segundo travesaño constituido por dos varillas -9- y -10-, los extremos inferiores de las cuales se inclinan hacia los lados para conformar sendas patas -11- y -12-.

20 El travesaño -1- a su vez se articula con dichas varillas -9- y -10- y éstas en su parte superior llevan un brazo horizontal -13- en el que es susceptible de quedar colgado el pantalón del traje.

25 El gancho -7- del colgador -6- es el que permite el colgado de la percha en cuestión en el travesaño superior -14- de un armario -15-.

30 Podrán variar a los efectos del actual Modelo la forma en sí de las patas de soporte, del colgador, articulaciones etc., así como todo cuanto no afecte, altere, cambie o modifique la esencia del mismo.



N O T A.

Se reivindica como objeto de este registro por Modelo de utilidad:

5 1.- Una percha con dispositivo de sustentación para trajes de caballero, caracterizada esencialmente por quedar constituida por dos travesaños, alargados y dotados de patas de sustentación, articulándose ambos cerca de su centro; yendo dotado el travesaño doble de un brazo superior horizontal para el colgado del pantalón, y el otro travesaño de una pletina superior con un colgador que a ella se fija, el gancho superior del cual permite el colgado de la percha plegada en el travesaño superior de un armario.

10 Sean cuales fueren las circunstancias que concurren en la esencialidad del Modelo de utilidad definido en la anterior reivindicación, cuyo objeto es:

15 2.- "UNA PERCHA CON DISPOSITIVO DE SUSTENTACION PARA TRAJES DE CABALLERO".

Consta la presente memoria de cuatro hojas foliadas, mecanografiadas por una sola cara y del dibujo adjunto.

20 Barcelona, tres de enero de mil novecientos sesenta y tres.

P.A. de D. Fernando Marchesi Fernández-Herce,

97153 63 EN

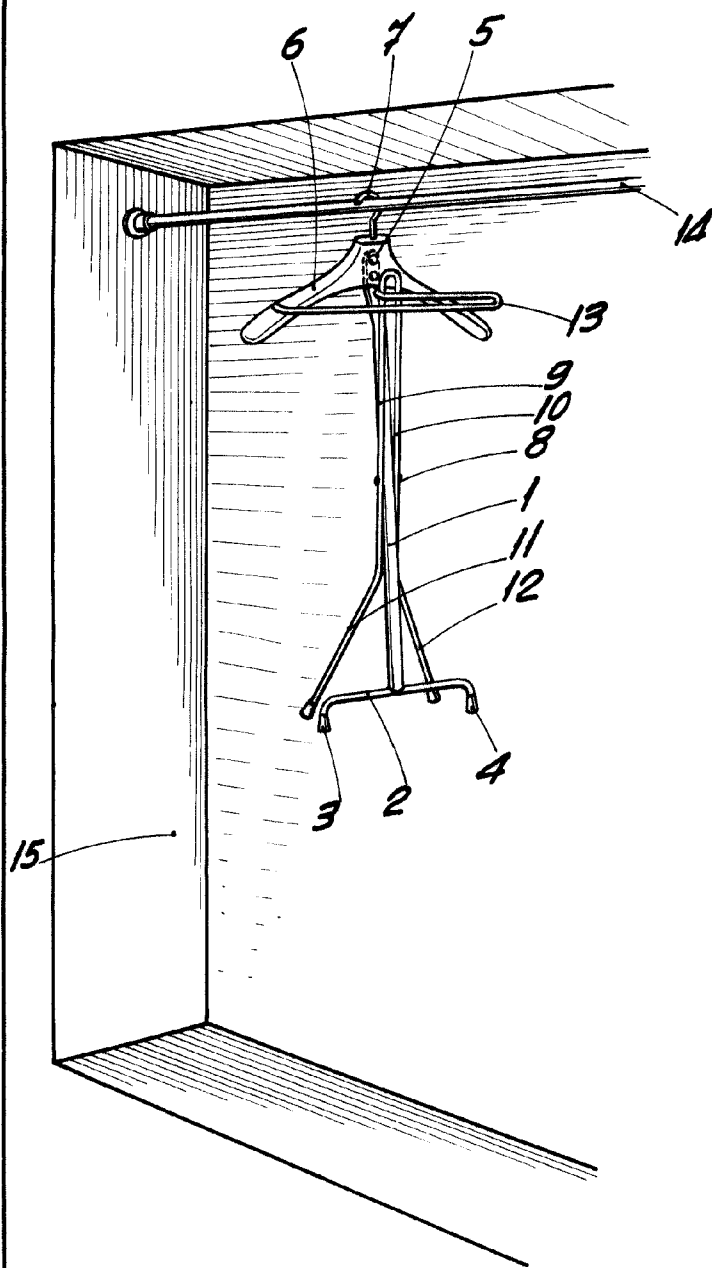

Fig. 1

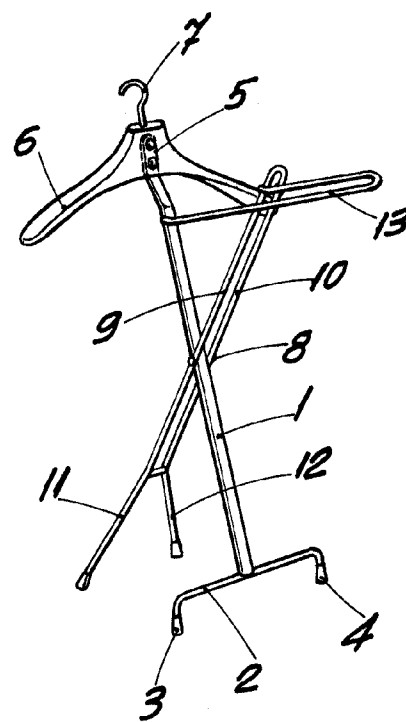

Fig. 2

BARCELONA, 3 ENERO DE 1963  
P.A.

ESCALA VARIABLE