



97142

MODELO DE UTILIDAD  
=====

por "Un envasado de productos para infusiones".  
a favor de D. Julio Boliart Ribalta, de nacionalidad española,  
domiciliado en Barcelona, Calle Alfonso XII, nº 83.

=====

5

MEMORIA DESCRIPTIVA

Se refiere el presente modelo de utilidad a un envasado de productos tales como té, manzanilla, etc., en pequeñas porciones preferentemente para una o dos tomas individuales de la infusión resultante, caracterizándose por sus particularidades dispositivas a efectos de facilitar la producción de manera rápida e higiénica de la infusión a consumir.

En la hoja de dibujos que acompaña a la presente memoria, aparece representado el envasado que nos ocupa, mostrándole: Fig. 1, en vista de conjunto; y Fig. 2, en sección por a b de la figura anterior.



5 Constituye el envasado de referencia, una bolsa 1  
que teniendo una figura cualquiera, está formada por super-  
posición de dos láminas de papel adecuadamente permeable,  
autosoldadas en todo su contorno 2, incluyendo en su inte-  
rior el producto 3 a infundir, concurrendoademás la cir-  
cunstan-  
cia de presentar en uno de sus ángulos un enganche 4  
al que va unido un hilo 5 en cuyo extremo lleva un asidero  
6 apropiado para el sostenimiento del conjunto con los dedos,  
al efectuar la inmersión de la bolsita en el agua caliente.

10

N O T A  
=====

Se reivindica como objeto del presente modelo de  
utilidad:

15 1º.- Un envasado de productos para infusiones, carac-  
terizado por el hecho de constituirle una bolsa de figura  
cualquiera, formada por superposición de dos láminas de pa-  
pel adecuadamente permeable, autosoldadas en todo su contor-  
no incluyendo en su interior el producto a infundir, cual  
bolsa, presenta en uno de sus ángulos, un enganche al que  
va unido un hilo en cuyo extremo lleva un asidero apropiado  
20 para el sostenimiento del conjunto con los dedos, al efectuar  
la inmersión de la bolsa en el agua caliente.

2º.- UN ENVASADO DE PRODUCTOS PARA INFUSIONES.

97142 F 3 ENE.



Y todo cuanto afecte a la esencialidad de lo mos-  
trado en el adjunto diseño y descrito en la presente memoria  
que consta de tres hojas foliadas y mecanografiadas por una  
sola cara.

5

Barcelona, 3 Enero de 1963

D. Julio BOLIART RIBALTA

p/a.



P 3 ENF

FIG. 1

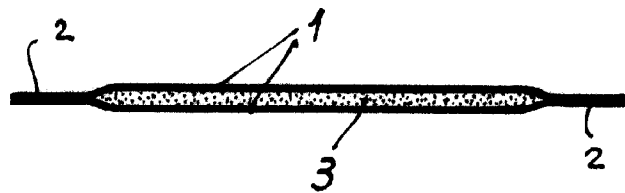
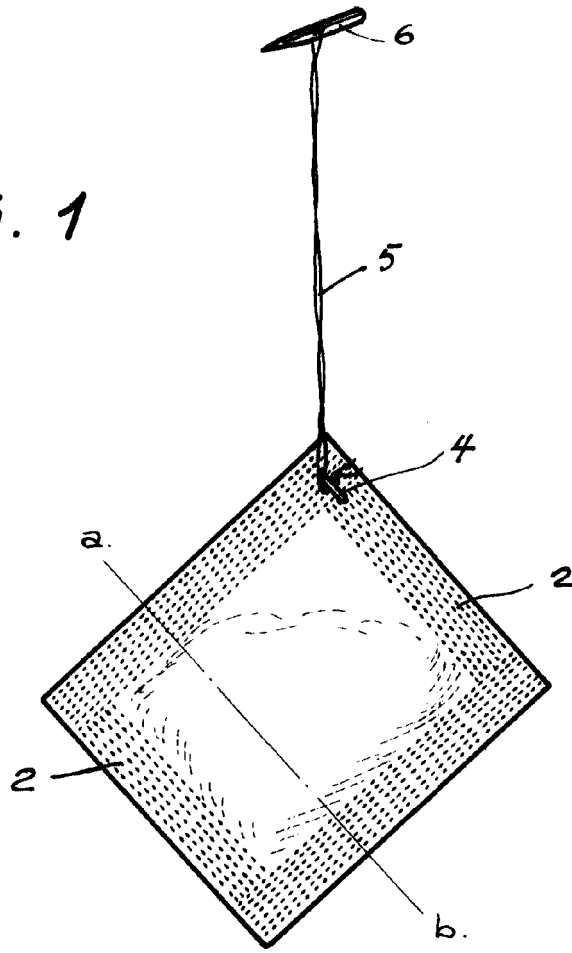

FIG. 2

BARCELONA, 3 DE ENERO DE 1963.  
P.P.

*[Handwritten signature]*

ESCALA VARIABLE