



97124

M O D E L O
D E
U T I L I D A D

por "UNA TAPA APLICABLE A TACONES DE AGUJA", a favor de
DON JOSE MARIA BLANES GRAS, de nacionalidad española, do-
miciliado en BARCELONA, calle de Constitución, 130 bajos.

MEMORIA DESCRIPTIVA

El presente modelo de utilidad se refiere a una ta-
pa aplicable a tacones de aguja.

5. Actualmente, las tapas que se colocan por clavado
en los tacones de aguja de señoras, están sometidas a un
fuerte desgaste que repercute principalmente en la cabeza
exterior del medio retentor, la cual queda en contacto di-
recto con el suelo. De resultas de ello, una vez producido
el desgaste de la citada cabeza, la fijación de la tapa es
insuficiente, produciéndose de inmediato la caída de la mis-
ma, en buenas condiciones de uso todavía.

10.



El modelo objeto de la presente memoria descriptiva, tiene como misión eliminar el citado inconveniente, a base de una nueva organización de la tapa que comprende en la misma una cavidad en cuyo fondo se han previsto orificios de paso para los clavos o similares, cuyas cabezas quedan alojadas en la mencionada cavidad y no exteriores como en las tapas actualmente conocidas. Esta cavidad, se cierra mediante una tapa accesorio, de grueso igual a la profundidad de aquella y dotada de una aleta periférica para asiento contra la pieza base.

La operación de cierre antes citada se realiza por remachado o picado, de forma que ambas piezas queden fuertemente solidarias, resultando de ello una tapa cuyo desgaste se produce de una manera uniforme, afectando por igual a toda la superficie de apoyo, y cuya duración esta determinada por el grueso real de la tapa, y no por el desgaste exclusivo de una zona determinada de la misma, como sucedía anteriormente.

Con el fin de facilitar la explicación, se acompaña a la presente memoria descriptiva de una lámina de dibujos en la que se ha representado un caso de realización que se cita a título de ejemplo.

En los dibujos:

La figura 1, representa una sección transversal de la tapa que se fija directamente a la base del tacón.

La figura 2, manifiesta en vista lateral alzada, la pieza que complementa a la representada en la figura anterior.

La figura 3, es una vista en planta de la tapa indicada en la figura 1.

97124

- 3 -



Haciendo referencia a las figuras, se aprecia en su realización una tapa -1-, que se fija al tacón -2-, por el ~~clavo~~ -3-, pasante a través de los orificios -4-, del fondo de un rebaje o cavidad -5-.

5. Esta cavidad -5-, se cierra por remachado de la pieza -6-, dotada de la leta periférica -7-, que ajusta perfectamente en la citada cavidad.

10. El modelo, dentro de su esencialidad, puede ser llevado a la práctica en otras formas de realización que difieran en detalle de la indicada a título de ejemplo en la descripción, y a las cuales alcanzará igualmente la protección que se recaba. Podrá, pues, construirse en cualquier forma y tamaño, con los materiales mas adecuados, por quedar todo ello comprendido en el espíritu de las reivindicaciones.

15.

= . =



97124

N O T A

Descrito el objeto y utilidad de la presente invención se declaran como no divulgadas ni practicadas en España, las siguientes reivindicaciones.

5. 1. Una tapa aplicable a tacones de aguja, caracterizada esencialmente, por el hecho de estar constituida por dos piezas, una de ellas dotada de un rebaje o cavidad, en cuyo fondo se han previsto orificios para el paso de los clavos de fijación al tacón, y otra que complementa a la anterior, y que se fija a la misma, quedando las cabezas de los medios retentores ocultas por esta segunda pieza y en la zona más próxima a la base del tacón.

2. Una tapa aplicable a tacones de aguja.

15. Según se describe y reivindica en la presente memoria que consta de cuatro hojas foliadas y escritas a máquina por una sola de sus caras, acompañadas de una lámina de dibujos.

Madrid, a 15 ENE. 1963

JOSE MARIA BLANES GRAS.

p.a.

JAIMÉ ISERN MIRALLES

P.P.

Fig. 1

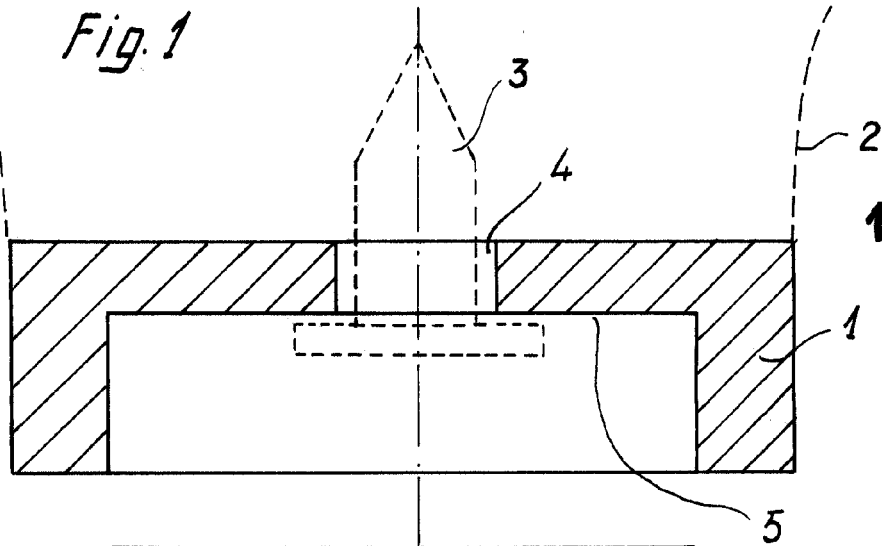

Fig. 2

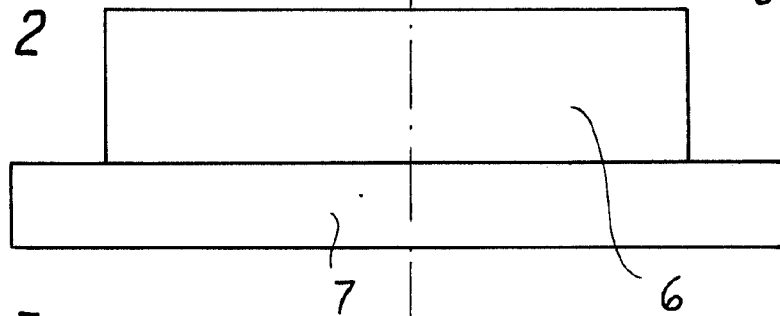
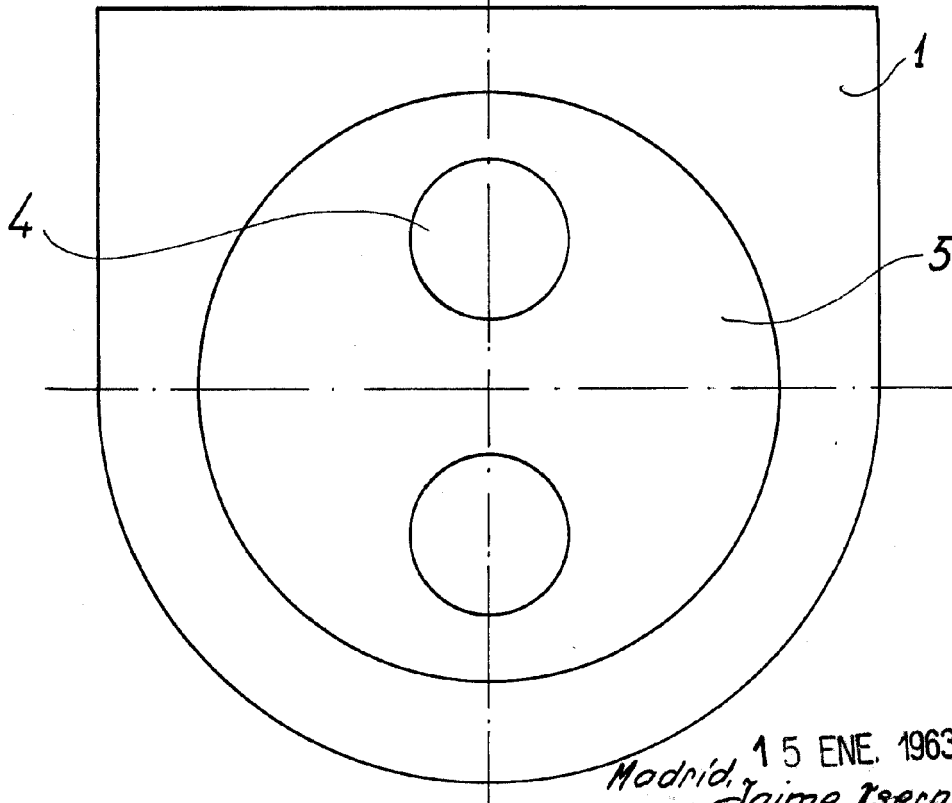

Fig. 3



Madrid, 15 ENE. 1963
Jaime Isern