

15



97121

97121

M O D E L O  
D E  
U T I L I D A D

por "UNA BANDEJA FREIDORA", a favor de la raz'on social española MOVILFRIT ESPAÑOLA, S.A., con domicilio en BARCELONA, Paseo de Gracia, núm. 86-52.

MEMORIA DESCRIPTIVA

El presente modelo de utilidad se refiere a una bandeja freidora.

Mas concretamente, se refiere el modelo a una bandeja apta para freir alimentos simultaneamente, juntos o independientemente entre sí.

Este modelo se ha ideado para utilizar en las máquinas freidoras eléctricas o similares, que comprenden una cubeta o tanque de aceite, en el que se introduce de forma ajustada la bandeja comportadora de los huevos a freir.

Consiste en una pieza laminar metálica plana,



en la que se han obtenido por embutición unas depresiones de poco fondo, separadas entre sí y previstas para ubicar los alimentos, los cuales quedan fritos y perfectamente conformado en sus moldes respectivos.

5. Los espacios comprendidos entre las embuticiones están dotados de orificios para paso del fluido en la maniobra de inmersión de la bandeja en la cubeta de aceite, sirviendo asimismo estos orificios para el escurrido del aceite al realizar la extracción de la bandeja.

10. El modelo, comprende en su centro de figura un mango normal, dotado en su extremo libre de un pomo de asido de material atermano.

15. Con el fin de facilitar la explicación, se acompaña a la presente memoria descriptiva, de una lámina de dibujos en la que se representa un caso de realización que se cita a título de ejemplo.

En los dibujos:

La figura 1, representa una vista en planta de la bandeja.

20. La figura 2, manifiesta una sección longitudinal, según A-A.

25. Haciendo referencia a las figuras, se apreciar en su realización una bandeja -1-, que comprende una pluralidad de depresiones circulares -2-, distribuidas simetricamente en su superficie, y un mango normal a la misma y centrado -3-, con pomo de asido -4-, de material atermano.

30. El modelo, dentro de su esencialidad, puede ser llevado a la práctica en otras formas de realización que difieran en detalle de la indicada a título de ejemplo en la descripción, y a las cuales alcanzará igualmente la protec-

97121



ción que se recaba. Podrá, pues, construirse, en cualquier forma y tamaño, con los materiales más adecuados, por quedar todo ello comprendido en el espíritu de las reivindicaciones.

. = , =



97121



Fig. 1

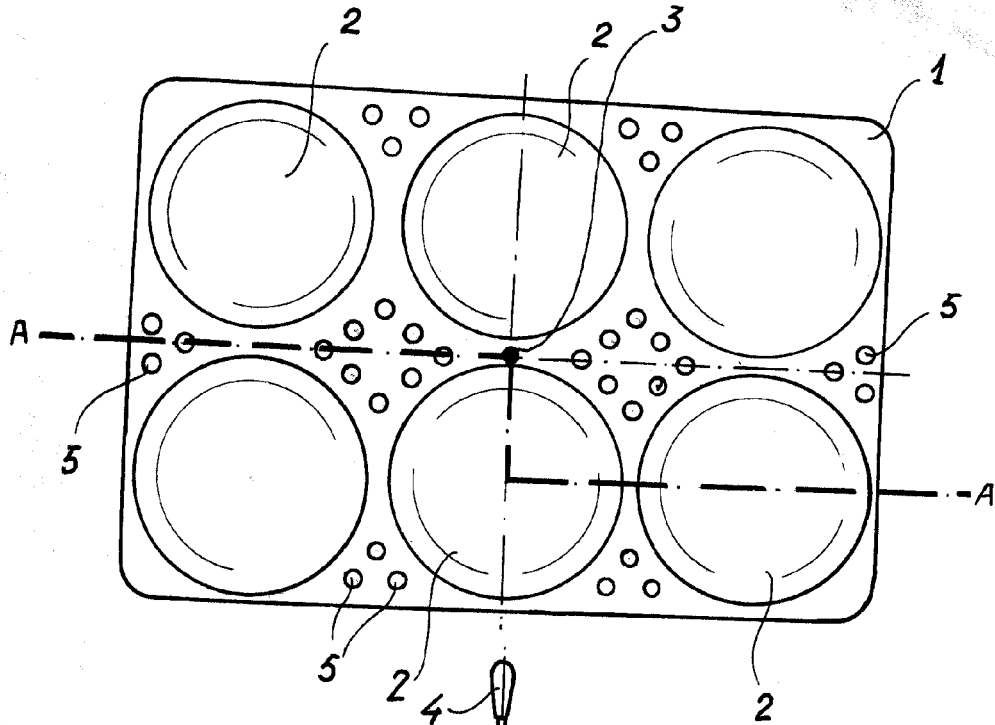
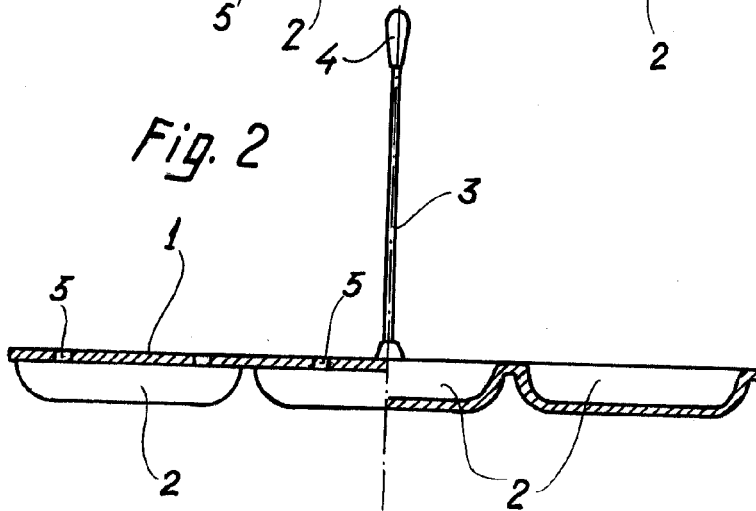

Fig. 2



Madrid, 15 ENE. 1963  
P.P. Jaime Isern

