

MP/.

97101



- 1 -

Memoria Descriptiva

para

un Modelo de Utilidad

por veinte años en España,

a favor de

D. Ricardo SALAFRANCA MARTIN, y

D. Carlos ROEB UNGEHEUER

- ambos de nacionalidad española -

residente en

M A D R I D

Serrano nº 9 y Serrano nº 12, respectivamente.

por:

" BANDEJA PORTA-SERVICIOS "

97101



- 2 -

El presente modelo de utilidad se refiere a una bandeja porta-servicios, destinada esencialmente a servir de cómodo auxiliar para tomar el aperitivo o casos análogos, teniendo cómodamente en una mano, simultáneamente, todos los elementos que constituyen el correspondiente servicio.

La bandeja que se reivindica tiene forma semejante a la de las paletas de los pintores, con las dimensiones adecuadas para cumplir el cometido a que se la destina, y puede establecerse de madera contrachapada, cubierta de la pintura o similar, adecuada para que pueda limpiarse con toda facilidad, o de otro material que cumpla análogas condiciones.

Aparte del vaciado que presentan las paletas para introducir el dedo pulgar de la mano izquierda, en que se las mantiene mientras se trabaja con ellas, la bandeja a que nos referimos presenta, al menos, dos huecos circulares de distintos diámetros, para un vaso y un recipiente portador de los aperitivos, y, a partir del contorno, rasgados que terminan en otros vaciados mas pequeños, destinados al cuello de una copa y a las partes estrechas de las piezas de un cubierto. Tal disposición puede complementarse con un clip, para sujetar un juego de servilletas, colocado encima de la bandeja.

La primordial característica de la bandeja que se describe, en su forma de paleta, que permite mantenerla en una mano, presentado simultáneamente los elementos necesarios para tomar el aperitivo, sin la molestia que el hacerlo supone, cuan

97101



- 3 -

do varias personas de pie realizan a la vez tal operación.

Concretaremos las características de la bandeja que se reivindica, con referencia a las adjuntas figuras, que corresponden únicamente a una forma de ejecución, sin carácter alguno limitativo, que se presenta a título de ejemplo de realización con el fin indicado, ya que la forma, dimensiones y materiales con que se fabriquen las distintas piezas, serán en cada caso las que se estimen pertinentes, para la aplicación concreta de que se trate, sin que tales variaciones, así como las que puedan hacerse en detalles de presentación u organización, afecten a la esencialidad reivindicada, por lo que las bandejas que se fabriquen, de acuerdo con la idea general reseñada, y cualquiera de esas modificaciones, no serán sino variantes, igualmente comprendidas y protegidas por el presente registro.

La fig. 1 muestra la vista longitudinal en alzado de una bandeja porta-servicios, establecida de acuerdo con lo que se reivindica.

La fig. 2 corresponde a su proyección en planta, vista por la parte superior.

La fig. 3 ilustra, en perspectiva de conjunto, la aplicación de dicha bandeja.

Con referencia a dichas figuras y a los números que sobre ellas designan las partes y detalles de la bandeja representada, que interesan a los fines de esta memoria, la descripción de la misma es como sigue:

97101



- 4 -

La bandeja 1, de forma semejante, como se ha indicado, a la de la paleta de un pintor, presenta: el vaciado circular 8, destinado a recibir el recipiente 9 de los aperitivos; otro hueco análogo 3, de menor diámetro, para el vaso 11; y el alojamiento elipsoidal 7, para el dedo pulgar 16 de la mano 15.

En su contorno, la paleta 1 tiene los orificios circulares 4, 5 y 6 destinados, respectivamente: al cuello de una copa de licor 14; al de la cuchara 13 y al tenedor 12, cuyos tres huecos están rasgados hasta el exterior, para facilitar la colocación en la bandeja de tales elementos.

Finalmente, sobre la bandeja va dispuesto el clip 2, destinado a sujetar la servilleta 10.

- - - - -

97101

- 5 -



N O T A.-

El presente Modelo de Utilidad, comprende las siguientes reivindicaciones:

5 1.- Bandeja porta-servicios, caracterizada porque está constituida por una pieza plana, que presenta un vaciado de paso para el dedo pulgar de la mano en que se la sujete, y otros vaciados circulares, de distintos diámetros, destinados a los recipientes portadores de comestibles y bebidas, así como rasgados, dispuestos a partir del contorno de la pieza, que terminan en alojamientos para los cuellos de una copa y de las piezas de un cubierto; completando tal disposición un clip colocado sobre la bandeja para sujeción de servilletas.

10 3.- Bandeja porta-servicios.
Según se describe y reivindica en la presente memoria
15 descriptiva y se ilustra con los dibujos que a la misma se acompañan.

Consta dicha memoria de cinco hojas foliadas y escritas a máquina por una sola cara.

Madrid, a 14 ENE 1963

CARLOS ROEB
P. R.

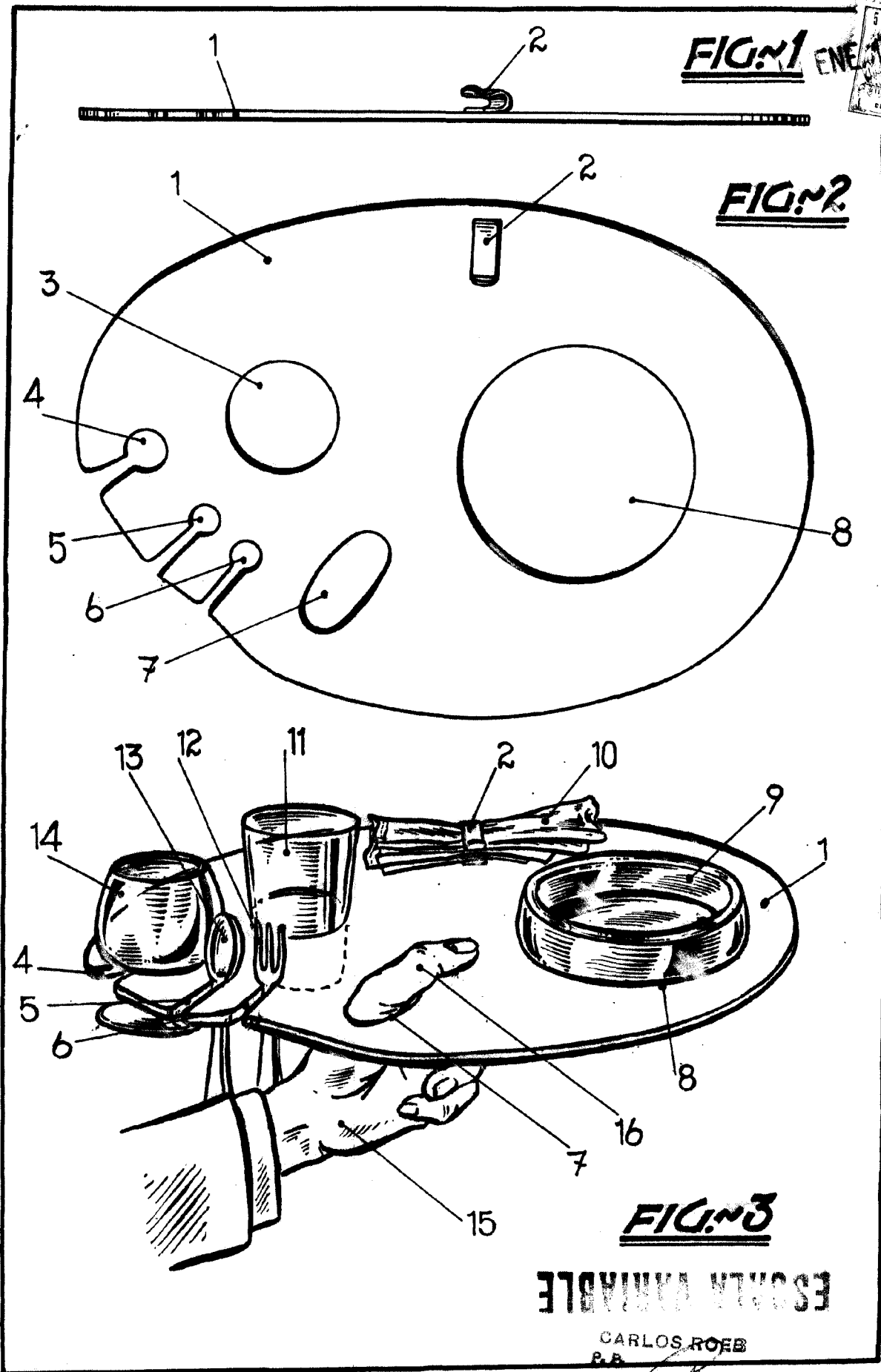

FIG. 1

FIG. 2

FIG. 3

ESCALA VARIABLE

CARLOS ROEB

50.162