

87063



M E M O R I A   D E S C R I P T I V A

=====

Correspondiente a la solicitud de registro de Modelo de Utilidad que, por veinte años, se solicita para España y sus Colonias, a favor de Don Benito MANSO ALONSO, de nacionalidad española, residente en San Sebastián, Paseo de Colón, -  
núm. 7, 5º, -----

p o r

" CLAVO COMPUESTO PERFECCIONADO "

=====

El Modelo de Utilidad a que se refiere la presente Memoria, está destinado a garantizar la explotación y la propiedad exclusivas, en España y sus Colonias, de un clavo compuesto perfeccionado.

5

Este clavo compuesto está integrado por tres elementos -  
unidos de modo permanente para formar un conjunto dotado de

97063

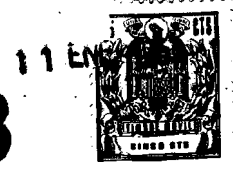

10

una cabeza deformable en parte, capaz de ejercer presión so  
 bre una amplia superficie y en variados puntos de la misma,  
 y del clavo propiamente dicho el cual presenta su superfi--  
 cie exterior grabada con una serie de canales helicoidales  
 entrantes, que favorecen su introducción en el material que  
 sea, y con unos dientes salientes que impiden su extracción.  
 Son precisamente los grabados exteriores del clavo propia--  
 mente dicho los que permiten la desproporción existente en--  
 tre el amplio diámetro de la cabeza y la corta longitud de  
 aquél, cuya punta está aguzada formando una pirámide de cua  
 tro lados.

15

20

25

30

35

Para mejor comprensión del objeto y sólo a título de ---  
 ejemplo, adjuntamos una hoja de planos en la que se repre--  
 senta la sección longitudinal del clavo compuesto que nos -  
 ocupa, el cual se compone de la cubierta superior (1), cons--  
 truida en un material moldeable de cualquier color que pre--  
 sente las necesarias cualidades de resistencia a los golpes  
 e indeformabilidad. Dicha cubierta superior (1) ofrece va--  
 rios escalones circulares a diversa profundidad en su base  
 inferior y, en el central y más profundo de ellos, se aloja  
 la cabeza (2) del clavo (3), la cual queda enrasada con el  
 escalón medio, en el que entra un saliente central de la ta  
 pa (4), que se une a la cubierta (1) por medio de un adhesi  
 vo permanente apropiado y cuyo perímetro coincide con el de  
 aquella para descender en un faldón (5) de poco espesor. Di  
 cha tapa (4) presenta en su centro un cubo saliente (6) que  
 refuerza el montaje del clavo (3) y, entre dicho cubo (6) y  
 el faldón (5), ofrece una serie de protuberancias (7), sen--  
 siblemente cónicas, dispuestas en círculo, que alcanzan una  
 altura análoga al borde del faldón (5).

El clavo (3) presenta en su superficie lateral ranuras -



40 helicoidales (8) y salientes dentados (9), en disposición variable, y remata su extremo inferior en una punta (10) en forma de pirámide cuadrangular.

45 Al ser introducido el cuerpo (3) del clavo, para sujetar (pongamos como ejemplo) una tela a una pared, la citada tela es atravesada con un pequeño agujero que pasa el mismo, pero son evitados los desgarros debido a la presión que, sobre ella y contra la pared, ejercen el borde del faldón circular (5) y los vértices de las protuberancias (7). Por su parte, las ranuras (8) y los salientes dentados (9) del cuerpo (3), colaboran al máximo para una perfecta retención en la masa de la pared.

50 La cubierta (1) y la tapa (4) pueden ser moldeados en diversidad de colores, con vistas a conseguir voluntariamente contrastes o afinidades con los tonos de los materiales, -- colgaduras, tapicerías, etc. que deban ser sujetados. La corta longitud de la espiga (3) permite que sea introducida en cuerpos, placas, paneles, etc. de reducido espesor, sin que su punta (4) salga por el lado contrario.

55 Serán variables las circunstancias de tamaño, forma y materiales pudiendo variarse, en general, todo aquello que no signifique alteración de la esencialidad del objeto expuesto en la pasada descripción, la cual deberá ser tomada en su más amplio sentido y no como una limitación de posibilidades de realización.

#### N O T A

60 EN RESUMEN: El Modelo de Utilidad que, por veinte años, se solicita para España y sus Colonias, ha de recaer sobre las siguientes reivindicaciones:

65 1ª.- " CLAVO COMPUESTO PERFECCIONADO ", caracterizado por una cubierta superior, de material moldeable y resistent

97063

-4-



70

75

80

85

90

95

te a los golpes, que, en su base inferior ofrece, concéntri-  
cos, varios escalones circulares a distinta profundidad, en  
el central de los cuales se aloja la cabeza de la espiga me-  
tálica que engrasa con el escalón medio en el que se introdu-  
ce un saliente circular de una tapa que, se une a la cubier-  
ta por medio de un adhesivo permanente, coincidiendo los diá-  
metros exteriores de dichas cubierta y tapa y prolongando -  
ésta su periferia en un faldón descendente de poco espesor  
mientras que su zona central dispone de un cubo saliente --  
que refuerza el montaje de la espiga metálica, entre cuyos  
cubo y faldón se muestran una serie de protuberancias cóni-  
cas, dispuestas en círculo, que alcanzan una altura semejan-  
te a la del borde del faldón.

2ª.- " CLAVO COMPUESTO PERFECCIONADO ", según la primera  
reivindicación caracterizado porque el diámetro de las cu-  
bierta y tapa es sensiblemente igual que la longitud de la  
espiga metálica, cuyo extremo está rematado por un aguza---  
miento en forma de pirámide cuadrangular mientras que la su-  
perficie de su cuerpo cilíndrico está deformada por varias  
ranuras helicoidales entrantes y por una multitud de salien-  
tes dentados que permiten la introducción pero que se opo-  
nen a la extracción de dicha espiga una vez clavada.

3ª.- Por último, se reivindica como objeto sobre el cual  
ha de recaer el Modelo de Utilidad que, por veinte años, se  
solicita para España y sus Colonias, -----

p o r

" CLAVO COMPUESTO PERFECCIONADO "

Todo conforme queda expresado en la presente Memoria des-  
criptiva que consta de cuatro hojas, escritas a máquina por  
una sóla cara y dibujos que se acompañan.

Madrid,

11 ENE. 1963

P.A.,

97083

11

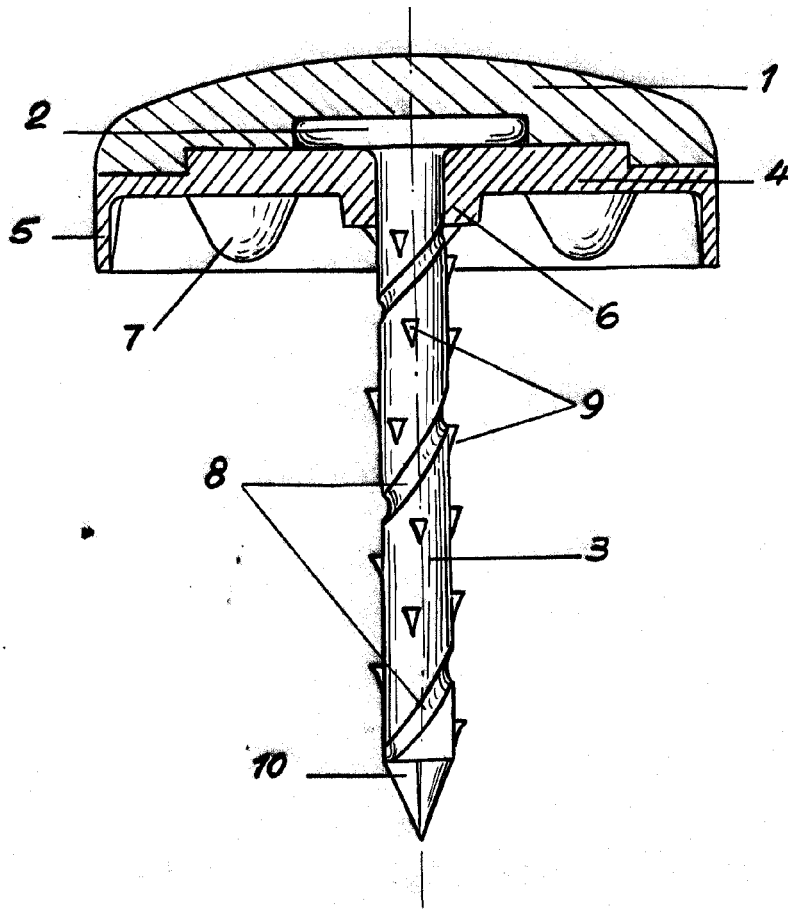

ESCALA VARIABLE  
MADRID, 11 ENE. 1963  
P.A.

