



97062

Memoria Descriptiva

para

UN MODELO DE UTILIDAD POR VEINTE AÑOS,

a favor de

DON JULIO FARÍÑA CORBELLÓN

- nacionalidad española -

residente en

Bilbao -Vizcaya-

Plaza Nueva, 7,

por:

" DISPOSITIVO PARA EL INTERCAMBIO DE PIEDRAS
EN JOYAS, Y ANALOGOS. "



97062

El presente modelo de utilidad se refiere a un dispositivo para el intercambio de piedras en joyas y análogos, mediante cuyo dispositivo se consigue que cualquier sortija, alfiler, clip, broche, etc., presente al exterior la piedra que se desee, de entre las que lleva montadas, quedando las restantes ocultas, en la parte interior del dispositivo.

Esencialmente esta constituido por su caja o base, unida al anillo o cuerpo de la joya, cuya caja aloja un conjunto giratorio, formado por piedras montadas alrededor de un eje de giro, que tiene sus cojinetes en los bordes de la caja. Usualmente las piedras intercambiables son cuatro, de diversos colores, y van comprendidas entre dos platillos, solidarios de una pieza giratoria en el eje, y cuyos bordes abarcan y sujetan a los de las piedras.

A dicha caja va articulada, mediante la correspondiente bisagra, una tapa, que realmente se reduce al marco de la ventana que deja salir al exterior la piedra que se desee.

En el lado opuesto a la bisagra, la tapa presenta un cierre de resorte, que la inmoviliza, cuando se ha dejado en la posición adecuada la piedra que se desee presentar.

También la tapa tiene en su parte interior un semianillo o forma equivalente, que al cerrarla abarca una tuerca, dispuesta en el exterior del correspondiente platillo de sujeción de las piedras, inmovilizándose a aquel, y por tanto a ellas. La piedra que se exhibe, queda encajada en una pro-

97062

- 3 -



longacion de la tapa o anillo en forma de tronco de piramide.

El conjunto reseñado, ademas de presentar la ventaja caracteristica de servir para que las señoras en un solo objeto reunan cuatro joyas distintas, puede tambien ser utilizado para jugar a los cuatro colores, de modo analogo a como se juega con una peonza de cuatro caras, a cuyo efecto es suficiente abrir la tapa e impulsar con el dedo el conjunto de las cuatro piedras, para que gire rapidamente alrededor de su eje.

Naturalmente las piedras que se exhiben, en la joya asi formada, pueden ser de cualquiera de las clases y tipos que existen usualmente.

Es decir, dentro de las reivindicaciones que se establecen pueden fabricarse dispositivos de las formas, tamaños y materiales que se juzguen adecuados, segun la aplicacion concreta de que se trate, sin que tales variaciones, asi como las que puedan introducirse en detalles de su presentacion, y organizacion afecten a la esencialidad reivindicada, por lo que los dispositivos para el intercambio de piedras en joyas, que se fabriquen dentro de la idea general reseñada, con cualquiera de esas modificaciones, no seran sino variantes, igualmente comprendidas y protegidas por el presente registro.

En esta idea, las adjuntas figuras corresponden unicamente a una forma de ejecucion, sin caracter alguno limitativo, que se presenta a titulo de ejemplo de realizacion, para concretar cuanto se dice en esta memoria descriptiva.

La figura 1 presenta una vista lateral del

97062

- 4 -



dispositivo que se reivindica, cerrado.

La figura 2 muestra la vista del mismo por el lado de una de las piedras que presenta.

La figura 3 corresponde a su vista por el lado en que va dispuesto el cierre de la tapa articulada.

La figura 4 se refiere a la seccion indicada en A-B, sobre la figura 3.

La figura 5 es la seccion que se señala en C-D, sobre la figura 1; es decir, por un plano perpendicular al de la figura anterior.

La figura 6 ilustra la perspectiva del conjunto del dispositivo abierto.

Con referencia a dichas figuras y a los numeros que sobre ellas designan las partes y detalles del dispositivo representado, que interesan a los fines de esta memoria, la descripción del mismo es como sigue:

Esta constituido por la caja 8, que en lados opuestos lleva montados los cojinetes 6, para el eje fijo 7, que atraviesa el cilindro 12, giratorio alrededor de aquel y solidario de los platillos 2, entre los cuales van montadas las piedras 1 de distintos colores, con lo que el conjunto formado por ellas puede cambiar de posicion segun se desee.

A la caja 8 va articulada, mediante la bisagra 14 y eje 13, que aloja sus extremos en 18, la tapa 5, constituida realmente por un marco, con ventanas 19 que da salida a la piedra que en cada caso se elija para ser exhibida. Ese marco presenta los alojamientos 4, para los cojinetes 6, y el resorte 15, manejado por el pulsador 9, que se corresponde con



97062

el encaje 10, formando el cierre del dispositivo.

El detalle del montaje de las piedras 1 es el siguiente: en la parte interior -figuras 4 y 5- apoyan en 11, en el cilindro 12 o pieza equivalente en cada caso, en su contorno exterior van sujetas por el reborde de los platillos 2, y una vez elegida la piedra que se desee exhibir, la misma, con su armadura constituida por los correspondientes bordes de dicho platillo, queda encajada en la carcasa 3, de forma troncopiramidal; además, la media anilla 16 encaja en la tuerca 17, solidaria del cilindro 12, inmovilizando a este, y por lo tanto a las piedras de que es portador.

Como se ha indicado, el dispositivo descrito puede montarse en una sortija, alfiler, clip o elemento análogo de adorno, que se juzgue adecuado.

97062

- 6 -



N o t a.

Este registro consta de las siguientes reivindicaciones:

5 1.- Dispositivo para el intercambio de piedras en joyas, y analogos, caracterizado porque esta constituido por una caja, solidaria del cuerpo de la joya, cuya caja aloja un conjunto giratorio, formado por piedras montadas radialmente, alrededor de un eje de giro, el cual tiene sus cojinetes en los bordes de la caja.

10 2.- Dispositivo segun la reivindicacion 1, caracterizado porque en un borde de la caja, paralelo a dicho eje, va articulada, mediante la correspondiente bisagra, una tapa, que se reduce al marco de la ventana que encuentra y deja salir al exterior la piedra que se desea exhibir, y al lado opuesto presenta un pestillo de resorte, que se corresponde con el enganche fijado al efecto en la caja.

15 3.- Dispositivo segun las reivindicaciones anteriores, caracterizado porque el eje de giro del conjunto formado por las piedras, atraviesa un cilindro, en el que van montados dos platillos con los bordes opuestos, entre los cuales se sujetan los de las piedras, que en la parte interior apoyan en el citado cilindro, yendo el conjunto solidarizado mediante una tuerca de presion.

20 4.- Dispositivo segun las reivindicaciones anteriores, caracterizado porque la tapa, en la parte que hace contacto con la caja, presenta los alojamientos para los semicojinetes superiores del citado eje de giro, e interior -

97062

- 7 -



mente es solidaria de una pieza en U, que encaja en la tuerca de solidarizacion del conjunto giratorio inmovilizando al mismo.

5.- Dispositivo segun las reivindicaciones anteriores, caracterizado porque el conjunto giratorio comprende cuatro piedras diferentes, montadas opuestas dos a dos entre los platillos, de las que una se exhibe al exterior enmarcada por una prolongacion de la tapa en forma de tronco de piramide.

6.- Dispositivo para el intercambio de piedras en joyas, y analogos.

Segun se describe y reivindica en esta memoria descriptiva.

Se detalla e ilustra con los planos que a la misma se acompanian.

Y cuya memoria descriptiva consta de 7 hojas, foliadas y escritas a maquina por una sola de sus caras.

Madrid, a 11 Enero 1963.

CARLOS ROEB
P. E.

Bat.-

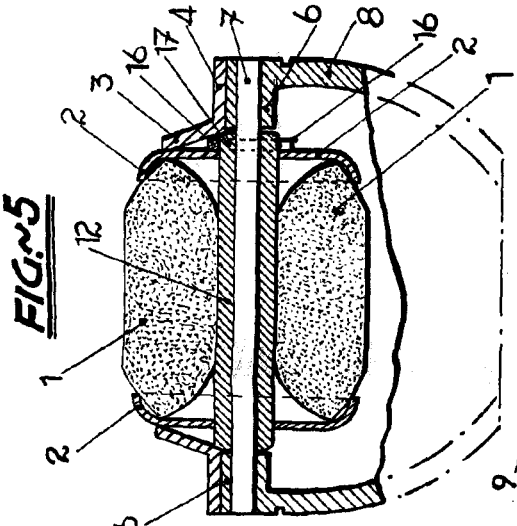

FIG. 5

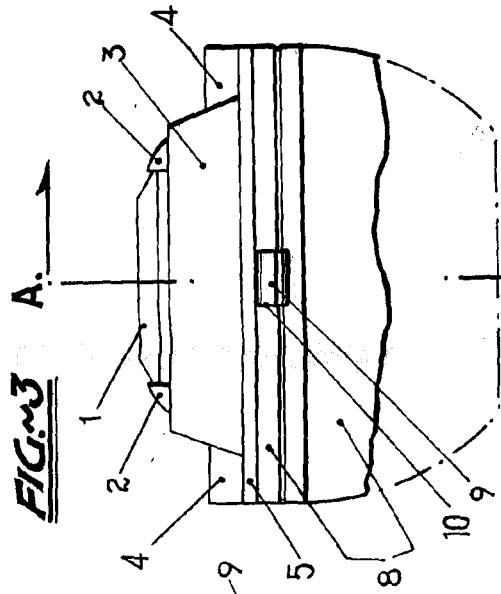

FIG. 3 A.

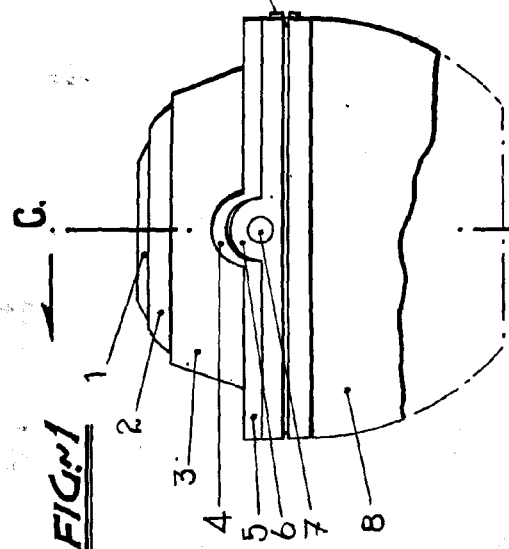

FIG. 1 C.

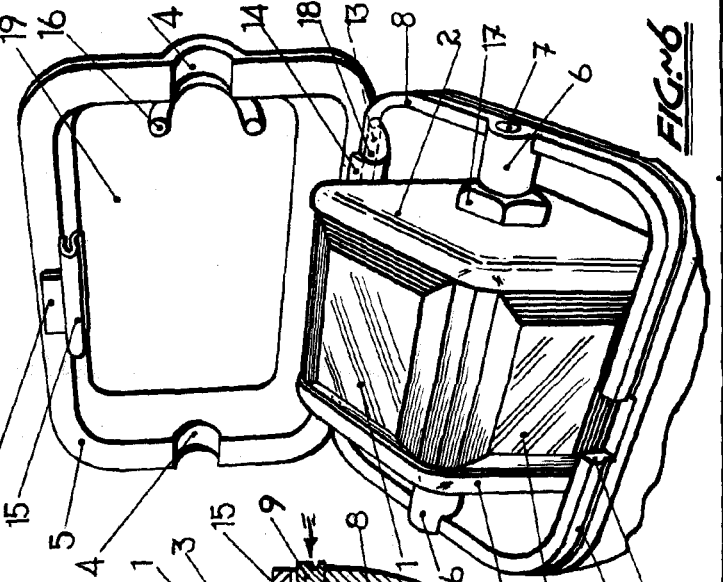

FIG. 6

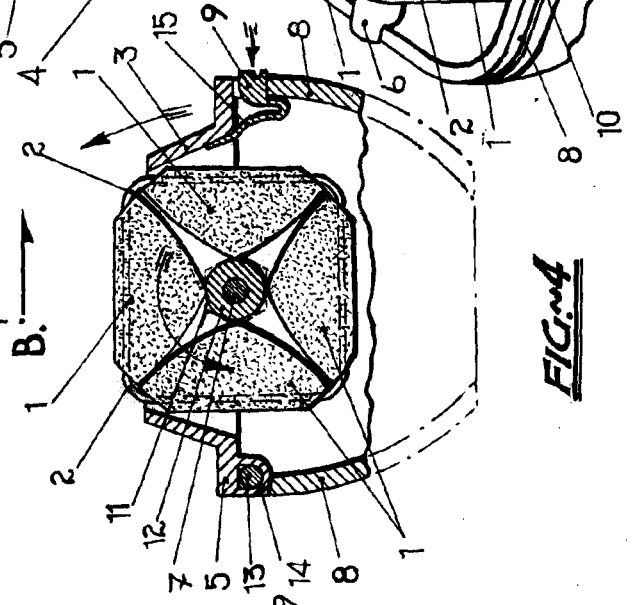

FIG. 4 B.

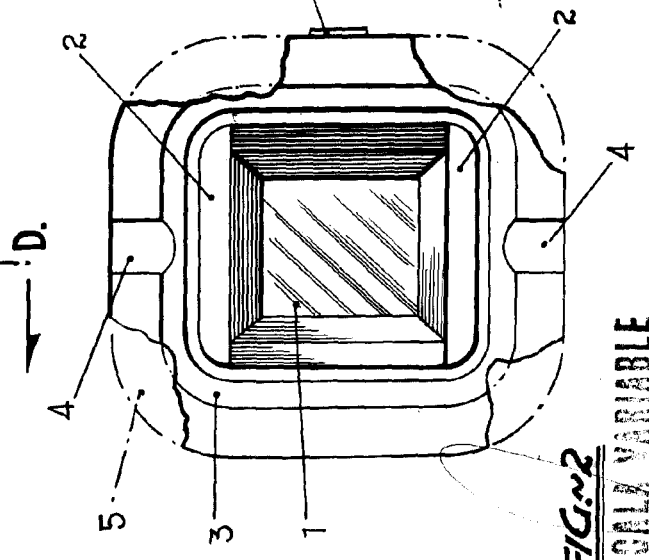

FIG. 2 D.

ESQUILA VARIABLE

CARLOS ROSE