

97034



M O D E L O D E U T I L I D A D

por veinte años,

para todo el territorio español, por "MANGO AISLANTE",
cuyo privilegio se solicita a favor de Don ROGELIO
RAICHS MILL, de nacionalidad española, residente en
BARCELONA, calle Platón, nº 3.

M E M O R I A D E S C R I P T I V A

5 El mango aislante que constituye, conforme indica
su enunciado, el objeto del presente expediente, ser-
virá preferentemente para su utilización en utensilios
de cocina y análogos, permitiendo coger con comodidad
el utensilio por quedar completamente aislado del calor
y sin que la elevación de temperatura que se ha produ-
cido en el recipiente se transmita a la mano del usua-
rio. El mango aislante consta de unas piezas alargadas
de sección constante, que encajan mutuamente con una



97034

5 disposición en cola de milano, disponiéndose en una de las piezas alargadas citadas un alojamiento para una pieza flexible provista de unas patas que encajan en sendos alojamientos dispuestos en la pieza alargada encarada con la provista de alojamiento, quedando mutuamente inmovilizadas las piezas componentes del mango.

10 De este modo se facilita el montaje de los mangos, pues la pieza flexible queda introducida en su alojamiento; posteriormente se introduce una pieza de las alargadas dentro de la otra, deslizando paralelamente a su eje, hasta que la citada pieza flexible entre en el hueco de la segunda pieza alargada, quedando de esta manera inmovilizados mutuamente ambos componentes del mango.

15 Otros detalles y características del actual Modelo se irán poniendo de manifiesto en el transcurso de la descripción que se dá a continuación y que hace referencia a los diseños adjuntos, los cuales representan una realización práctica del Modelo que se dá por vía de ejemplo y con carácter enunciativo.

20 La figura 1 representa el despiece del mango, siendo la figura 2 un corte del mismo por el lugar ocupado por la pieza flexible, mientras la figura 3 es otro despiece del mango.

25 Conforme puede apreciarse, el mismo consta de unas piezas alargadas aislantes 11 y otras no aislantes 12 que encajan mutuamente mediante una disposición en cola de milano.



97034

La pieza 11 lleva un alojamiento 13 para la pieza flexible 14 provista de unas patas 15 que encajan, una vez montado el mango, en sendos alojamientos 16 dispuestos en la pieza encarada con la primera, quedando de este modo inmovilizadas mutuamente las piezas componentes del mango.

Se hace constar, a los efectos oportunos, que en el presente Modelo de Utilidad podrán introducirse las variaciones que la práctica y la experiencia aconsejen, siempre y cuando, con las variantes que se introduzcan, no se altere o modifique la esencialidad del objeto descrito que queda resumida en las siguientes reivindicaciones que constituyen la

NOTA REIVINDICATORIA

1ª - MANGO AISLANTE, que se caracteriza, esencialmente, por constar de unas piezas alargadas, de sección constante, que encajan mutuamente con una disposición en cola de milano, disponiéndose en una de las piezas alargadas citadas un alojamiento para una pieza flexible provista de unas patas que encajan en sendos alojamientos dispuestos en la pieza alargada encarada con la provista de alojamiento, quedando mutuamente inmovilizadas las piezas componentes del mango.

2ª - MANGO AISLANTE.

Todo tal y conforme queda descrito y reivindicado en la Memoria descriptiva que antecede y que consta de tres hojas escritas a máquina por una sola de sus caras y un plano que la ilustra.

MADRID, 9 de Enero de 1.963
ROGELIO RAICHS MILL,
P.A.,

Nº 7

ROGELIO RAICH'S MILL

ROSA UNICA

97034

FIG. 1

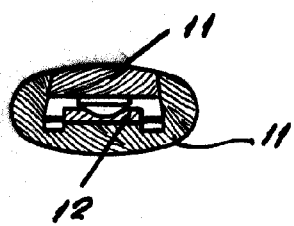
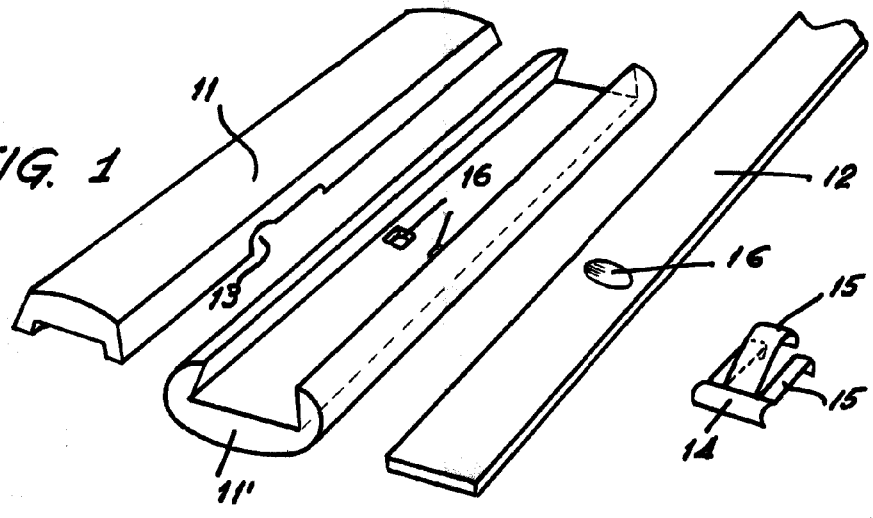

FIG. 2

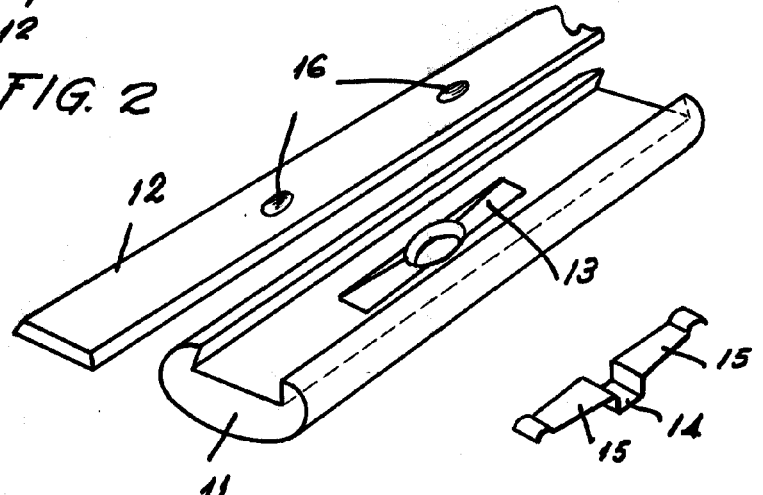

FIG. 3



MADRID
 pa. J. J. Morabades Grazer
 P.P.

[Handwritten signature]

ESCALA VARIABLE