



J. y L. Cervelló, S.R.C., de nacionalidad española, domiciliada en Barcelona, calle Marqués de Sentmenat, nº 14, solicita registrar un Modelo de Utilidad, por 20 años, para España y sus Provincias de Ultramar, que se refiere a: "PULVERIZADOR DE BOLSILLO, DE CUERPO EXTENSIBLE TELESCÓPICAMENTE Y BOQUILLA ECLIPSABLE".-

El objeto de la presente solicitud de Modelo de Utilidad lo constituye un pulverizador de bolsillo, que se caracteriza por el hecho de que el conjunto del frasco de paredes flexibles y el tapón pulverizador, son eclipsables telescópicamente en una funda, abierta por su base superior, junto a la cual presenta una arandela interior, que constituye el elemento de tope que impide la total extracción del frasco, o su extracción parcial mas allá de un determinado nivel, a partir del cual se producirían oscilaciones o desviaciones del frasco, en virtud de su propio peso y altura.-

Dicha arandela interior, constituye al propio tiempo el medio obturador de la boquilla, cuando el frasco y su tapón pulverizador se eclipsan ocultándose dentro de la funda envolvente.-

Gracias a dicha obturación y a la funda protectora cuya presentación es mejorada por ornamentación de la superficie exterior de la misma, se evita que, mientras se mantiene cerrado el pulverizador, se origine la eventual fuga de una pequeña



cantidad del líquido.-

20 En los dibujos adjuntos, que constituyen parte integrante de la presente memoria descriptiva, se representa, a modo de ejemplo ilustrativo, pero no limitativo, una realización práctica del pulverizador de bolsillo, de cuerpo extensible telescópicamente y boquilla eclipsable y obturable en el interior de una funda protectora, a que venimos haciendo referencia.-

25

Dichos dibujos muestran:

Fig.1. Vista en sección longitudinal del pulverizador, - eclipsado y cerrado en el interior de la funda de protección.-

30

Fig.2. Vista en alzado y sección parcial del pulverizador, extendido y dispuesto para funcionar.-

Refiriéndonos concretamente a dichos dibujos, pasemos a detallar las piezas que integran el pulverizador de bolsillo, objeto del modelo que se registra.-

35

Según se aprecia claramente en las Figuras 1 y 2, el pulverizador está constituido por una funda rígida -1-, abierta por su parte superior, en el interior de la cual se aloja el depósito -2- de material plástico y flexible, deformable bajo la presión de los dedos, el cual presenta, junto a su base, un ensanchamiento o resalte -3-, que se ajusta, aproximadamente, a la pared interior de la funda -1-.

40

Junto a la boca de entrada de la funda -1- se ha previsto, interiormente, un manguito -4- que, tal como se representa en Figura 2, constituye el tope, que impide que el talonero resalte -3- del depósito -2-, pueda extraerse de la funda -1-.-

45

Dicho manguito -4- de material conveniente, constituye - además el medio de obturación de la boquilla -12-, ya que la salida de la boquilla, sea cual fuere el giro que pueda experimentar el frasco sobre su eje, quedará, al introducirse el frasco en la funda envolvente, ajustada contra el anillo de -



50 ajuste y obturación -4-.

En el gollete -5- del depósito -2- se rosca el tapón -6-, de características externas apropiadas para que, aparentemente forme, con el depósito, un mismo cuerpo, pudiendo estar cubierto, dicho tapón -6-, por un remate -7- que haga juego con la -
55 funda -1-. La cabeza del tapón está organizada de forma que constituya un pomo, tirador o asidero que facilite la extracción - del frasco al tirar en sentido axial.-

Como ya es usual y conocido en los tapones de pulverizadores de frasco flexible, el cuerpo del tapón -6- presenta por
60 su base inferior, un pequeño manguito central -8- para la inserción del tubo -9- de ascensión del líquido, el cual, juntamente con el aire comprimido que pasa a través de los caualillos que circundan al tubo -9- pasa a la cámara -11- por el paso -10-. En la boca de la cámara -11- que desemboca en el lateral del
65 tapón -6-, se ha introducido la boquilla pulverizadora -12-.

Al tirar axialmente del remate -7- del tapón -6-, el conjunto del frasco se desliza telescópicamente hacia el exterior de la funda -1-, pudiendo accionarse el frasco flexible que -
70 queda completamente eclipsado y protegido dentro de la funda al reintegrar el conjunto del pulverizador a su posición inicial de repliegue máximo que determina la obturación de la boquilla por ajuste contra el anillo -4-.-

Se sobreentiende que la forma externa del pulverizador de bolsillo y de la funda que hemos descrito, así como las dimensiones, clase de material y adornos externos, que mejoren su -
75 presentación, podrán variar y sufrir todas las modificaciones y sustituciones que se estimen oportunas, con tal que no se desvirtue la acción protectora y de tope de la funda y el completo eclipse del pulverizador en el interior de la misma con la obtu-
80 ración automática de la boquilla por ajuste contra la pared -



internas del anillo limitador de la carrera de deslizamiento -
del frasco.-

85 El Modelo de Utilidad por: "PULVERIZADOR DE BOLSILLO, DE
CUERPO EXTENSIBLE TELESCOPICAMENTE Y BOQUILLA ECLIPSABLE", cuyo
privilegio de explotación en España y sus Provincias de Ultramar,
se solicita por un periodo de 20 años, deberá reunir las parti-
cularidades que se concretan en las siguientes,

R E I V I N D I C A C I O N E S

90 1ª.- "PULVERIZADOR DE BOLSILLO, DE CUERPO EXTENSIBLE TELESCOPI-
CAMENTE Y BOQUILLA ECLIPSABLE" caracterizado por el hecho de
que consta de una funda protectora rígida, abierta por su parte
superior, en el interior de la cual se aloja el depósito flexi-
ble del pulverizador, que presenta, junto a su base, un talón
circular sobresaliente, que se ajusta al diámetro interno de la
95 funda rígida que lo protege, en cuya boca se ha previsto un man-
guito que actúa de tope, para impedir que el talón, que circun-
da la base del depósito deformable, pueda ser extraído totalmen-
te de su funda sirviendo la pared interna de dicho manguito anu-
lar, de obturador de la boquilla lateral dispuesta en el tapón
100 pulverizador que ajusta en dicho manguito al hallarse el frasco
en el interior de la funda.-

105 2ª.- "PULVERIZADOR DE BOLSILLO, DE CUERPO EXTENSIBLE TELESCOPI-
CAMENTE Y BOQUILLA ECLIPSABLE" según la 1ª reivindicación, ca-
racterizado por el hecho de que el tapón, que se rosca al golle-
te del frasco y que contiene el dispositivo pulverizador, es de ce-
racterísticas externas apropiadas para que forme un remate ex-
terno, que sirve de tirador para la extracción del cuerpo inte-
rior, estando conformado dicho remate de modo que se complemen-
te y haga juego con la funda rígida, en cuyo interior se eclipsa
110 el conjunto del pulverizador, al presionar axialmente sobre
el remate del tapón.-



3ª.- "PULVERIZADOR DE BOLSILLO, DE CUERPO EXTENSIBLE TELESCOPICAMENTE Y BOQUILLA ECLIPSABLE".- Tal como se ha descrito y demostrado en los dibujos adjuntos.-

Consta de cinco hojas foliadas y mecanografiadas por una sola cara.-

Barcelona a 22 de Diciembre de 1962.-

P.A. de J. y L. Cervelló, S.R.C.-

JUAN B. RENTERIA DE LA JARA



Fig. 1

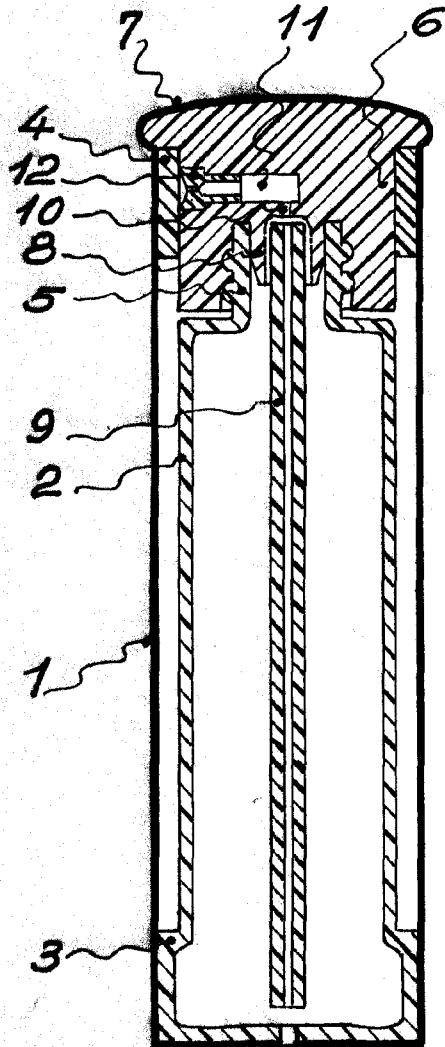
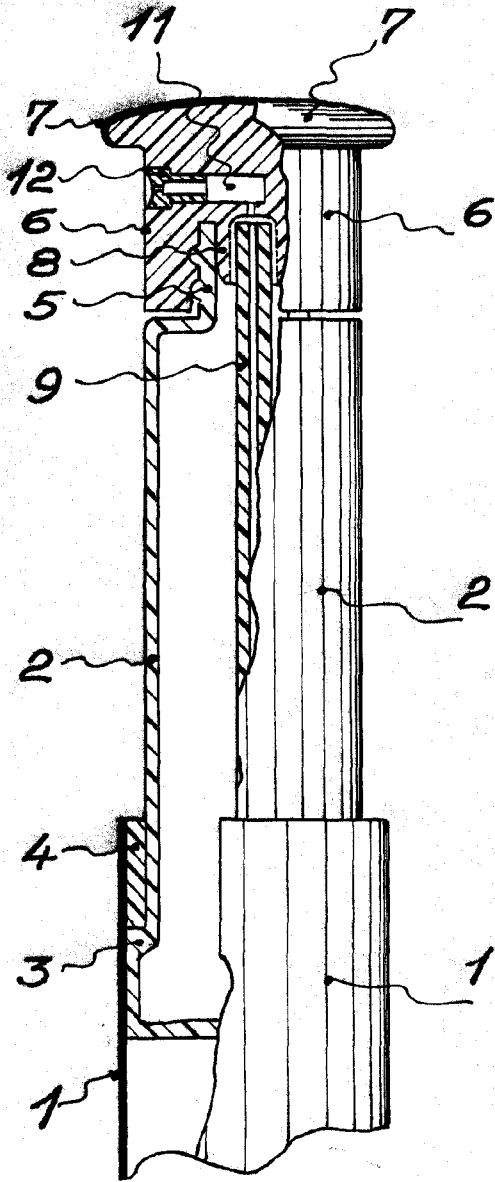

Fig. 2



Escala variable

Barcelona 22 de Diciembre 1952

[Handwritten signature]
Juan B. Renter Ridauna