



10 D

80333

96 999

MODELO DE UTILIDAD

por 20 años

por "UN UTIL PARA CORTAR LAMINAS DE MATERIAS PLASTICAS",  
a favor de D. José Taulats Sammiquel, de nacionalidad es-  
pañola, domiciliado en Sabadell (Barcelona), Plaza del An-  
gel, 4.

=====

MEMORIA DESCRIPTIVA

Se refiere el presente Modelo de utilidad a un nuevo  
útil o herramienta cuya misión primordial y específica es  
la de cortar láminas de poca consistencia como pueden ser  
las de materias plásticas que tan corrientemente vienen  
usándose hoy en día para decoración de muebles, habitacio-  
nes, etc.

Son múltiples las ventajas que viene a aportar el pre-  
sente útil en la antedicha labor para la que ha sido dise-  
ñado, y entre ellas pueden citarse especialmente las siguien



tes: el útil está fabricado con punta de carburo metálico y su constitución especial le hace regulable en profundidad, siendo ésta propia facilidad de regulabilidad muy apreciable ya que permite trazar surcos que, por ejemplo, pueden

5. imitar enladrillados, etc. Son también ventajas apreciables que la cara de guía del útil es perfectamente lisa, por consiguiente no causa ningún desgaste en la regla utilizable para el corte; así como también que su estabilidad y peso le permiten poder seguir fácilmente direcciones paralelas.

10. Existe asimismo la posibilidad de trazar círculos y el puño o mango del útil está especialmente estudiado para que resulte fácil y rápida la labor de recortado vertical, si éste es preciso.

Esencialmente queda constituido el presente útil por

15. un cuerpo alargado de estructura prismática una de cuyas caras es completamente lisa y en ella existe una muesca rectangular en la que queda dispuesta una cuchilla, de borde inferior biselado, regulable en altura a través de un tornillo y una tuerca y un orificio coliso existente en el propio cuerpo, el cual a su vez posee un entrante angular inferior almacenador de viruta y un mango superior vertical para accionamiento del útil.

Para mejor comprensión de las descripciones pasamos a referirnos a un dibujo que se adjunta y que representa, a título de ejemplo, un útil para cortar láminas de materias plásticas.

25.

En dicho dibujo, la figura 1 es una vista en perspectiva del útil en cuestión por la cara donde está la cuchilla activa del mismo, siendo la figura 2 una vista asimismo en perspectiva del propio útil por su otra cara lateral.

30.

La figura 3 se corresponde con un corte longitudinal



del mismo útil según el plano A-A de la misma figura 1.

Según tales figuras, el útil para cortar láminas de materias plásticas objeto del presente Modelo queda constituido por un cuerpo pesado -1- de estructura prismática

5. apaisada dotado en su base inferior de un entrante angular -2- para el almacenamiento de virutas, y en su base superior de un mango cilíndrico -3- que surge verticalmente del propio cuerpo -1-.

10. Una de las caras laterales del cuerpo -1-, la -4- por ejemplo, es completamente lisa y posee una muesca rectangular -5- en la que queda dispuesta una cuchilla -6- de borde inferior -7- biselado, que constituye el elemento activo del propio útil. Dicha cuchilla es regulable en altura por medio de un tornillo -8- y una tuerca -9- con
15. una arandela -10- que atraviesan el propio cuerpo -1- a través de un orificio coliso -11- que el mismo cuerpo posee.

20. El funcionamiento del útil es como sigue: una vez regulada en altura la cuchilla -6-, lo que viene a regular la profundidad de corte, se dispone el útil con su cara lisa -4-, pegando contra una regla de guía -12-, procediéndose luego al desplazamiento del mismo útil paralelamente a la regla -12- con lo que se consigue el corte de la lámina -13- que se desea recortar o señalar según conven-
25. ga.

Todo cuanto no afecte, altere, cambie o modifique la esencia del útil descrito, será variable a los efectos del actual Modelo.

N O T A.

30. Se reivindica como objeto de este registro por Modelo de utilidad:



- 1.- Un útil para cortar láminas de materias plásticas, caracterizado esencialmente por estar constituido por un cuerpo pesado, de estructura prismática apaisada, una de cuyas caras laterales es completamente lisa y en ella existe una muesca rectangular en la que queda dispuesta una cuchilla, de borde inferior biselado, y regulable en altura por medio de un tornillo y una tuerca que atraviesan el propio cuerpo a través de un orificio coliso existente en el mismo; el cual va dotado a su vez de un entrante angular inferior almacenedor de virutas y de un mango vertical superior para accionamiento del propio útil.
- 5.
- 10.

Sean cuales fueren las circunstancias que concurren en la esencialidad del Modelo de utilidad definido en la anterior reivindicación, cuyo objeto es:

15. 2.- "UN UTIL PARA CORTAR LAMINAS DE MATERIAS PLASTICAS".

Consta la presente memoria de cuatro hojas foliadas, mecanografiadas por una sola cara y del dibujo unido a la misma.

20. Barcelona, diez de diciembre de mil novecientos sesenta y dos.

P.A. de D. José Taulats Sanmiquel,

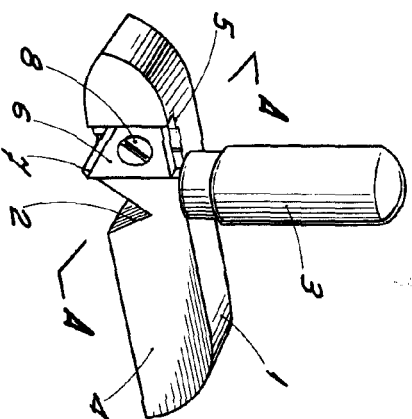

Fig. 1

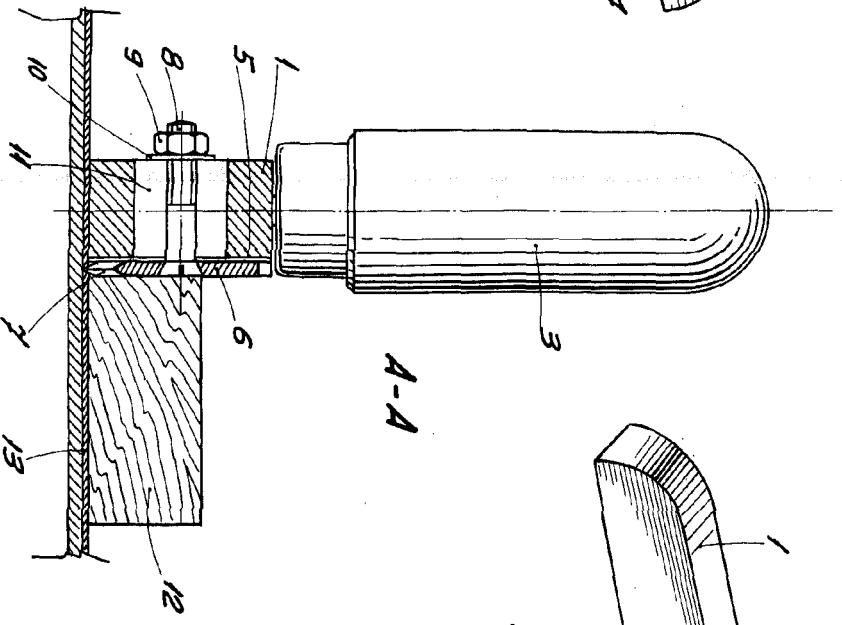

Fig. 3

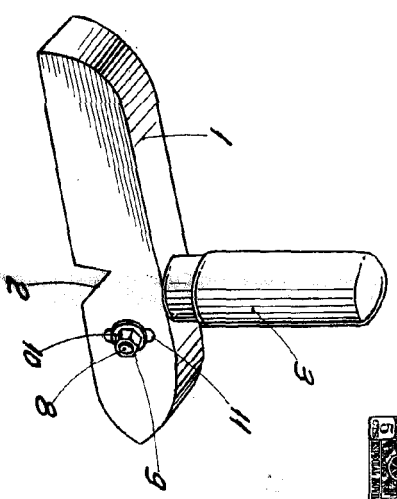

Fig. 2



ESCALA VARIABLE

BARCELONA, 10 DICIEMBRE DE 1962  
D.A.