

96 986

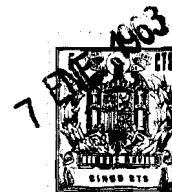

M O D E L O
D E
U T I L I D A D

por "UN PLEGADOR DE TEJIDO PERFECCIONADO", a favor de DON LUIS BERNAT SETO Y de DON JUAN BARQUET CARNE, ambos de nacionalidad española, y con domicilio en SABADELL (Barcelona), calle Sarret 17.

= . =

MEMORIA DESCRIPTIVA

El presente modelo de utilidad se refiere a un plegador de tejido perfeccionado.

5. Consiste el modelo en un plegador cuya organización aporta múltiples ventajas sobre los plegadores de telas actualmente conocidos, pudiéndose citar entre otras, la supresión de refuerzos, costillas, forro y demás elementos indispensables en los modelos actuales.

10. La organización del modelo que se describe, comprende dos tubos paralelos cuyos extremos encajan en cabezeras al efecto, existiendo como vínculo entre ambos una placa rígida.

96 986



5. de cartón o material similar que realiza un armado entre los citados tubos e impide la rotura de los mismos. Esta lámina rígida, sirve como comportadora del forro que se desea aplicar, y para plegadores de tipo económico, puede incluso prescindirse del forro sin menoscabo en la organización y rigidez del plegador.

Con el fin de facilitar la explicación, se acompaña a la presente memoria descriptiva de una lámina de dibujos en la que se ha representado un caso de realización que se cita a título de ejemplo.

10. En los dibujos:

La figura 1, representa una vista en perspectiva del modelo con sus piezas separadas en posición de armado.

La figura 2, manifiesta al plegador armado, en la fase final a la posición antes representada.

15. Haciendo referencia a las figuras, se aprecia en su realización un plegador que comprende las cabeceras 1, y los laterales tubulares 2, que presentan unos cuellos 3 de menor diámetro para su encaje en las cabeceras. En el cuerpo de los laterales 2, se han obtenido unas ranuras 4 en sentido de la generatriz, en las que penetran las respectivas pestañas 5 de la placa rígida 6 de armado. Esta placa 6, presenta otras pestañas 7 en los laterales adyacentes a los anteriores, y que penetran en la configuración hueca de las cabeceras, contribuyendo a realizar una organización completamente estable.

20. El modelo, dentro de su esencialidad, puede ser llevado a la práctica en otras formas de realización que difieran en detalle de la indicada a título de ejemplo en la descripción, y a las cuales alcanzará igualmente la protección que se recaba. Podrá, pues, construirse en cualquier forma y tamaño, con los materiales más adecuados, por quedar todo ello comprendido en

25.

30.

96986



el espíritu de las reivindicaciones.

= . =

N O T A

Descrito el objeto y utilidad de la presente invención, se declaran como no divulgadas ni practicadas en España, las siguientes reivindicaciones;

5. 1. Un plegador de tejido perfeccionado, caracterizado esencialmente por el hecho de estar constituido por dos cabeceras paralelas aptas para recibir dos laterales tubulares que presentan cuellos extremos de menor diámetro para su introducción ajustada en cavidades de las cabeceras, y una ranura respectiva en sentido de la generatriz para encaje de unas pestañas previstas en los lados de una placa rígida que realiza el armado entre los tubos.

10.

2. Un plegador de tejido perfeccionado.

15. Según se describe en la presente memoria descriptiva que consta de tres hojas foliadas y escritas a máquina por una sola cara, acompañadas de una lámina de dibujos.

Madrid, a -7 ENE. 1903

LUIS BERNAT SOTO y JUAN BARQUET CAÑE

p.a.

JAMIE ISEEN ISRALLES

E.P.



Fig. 1

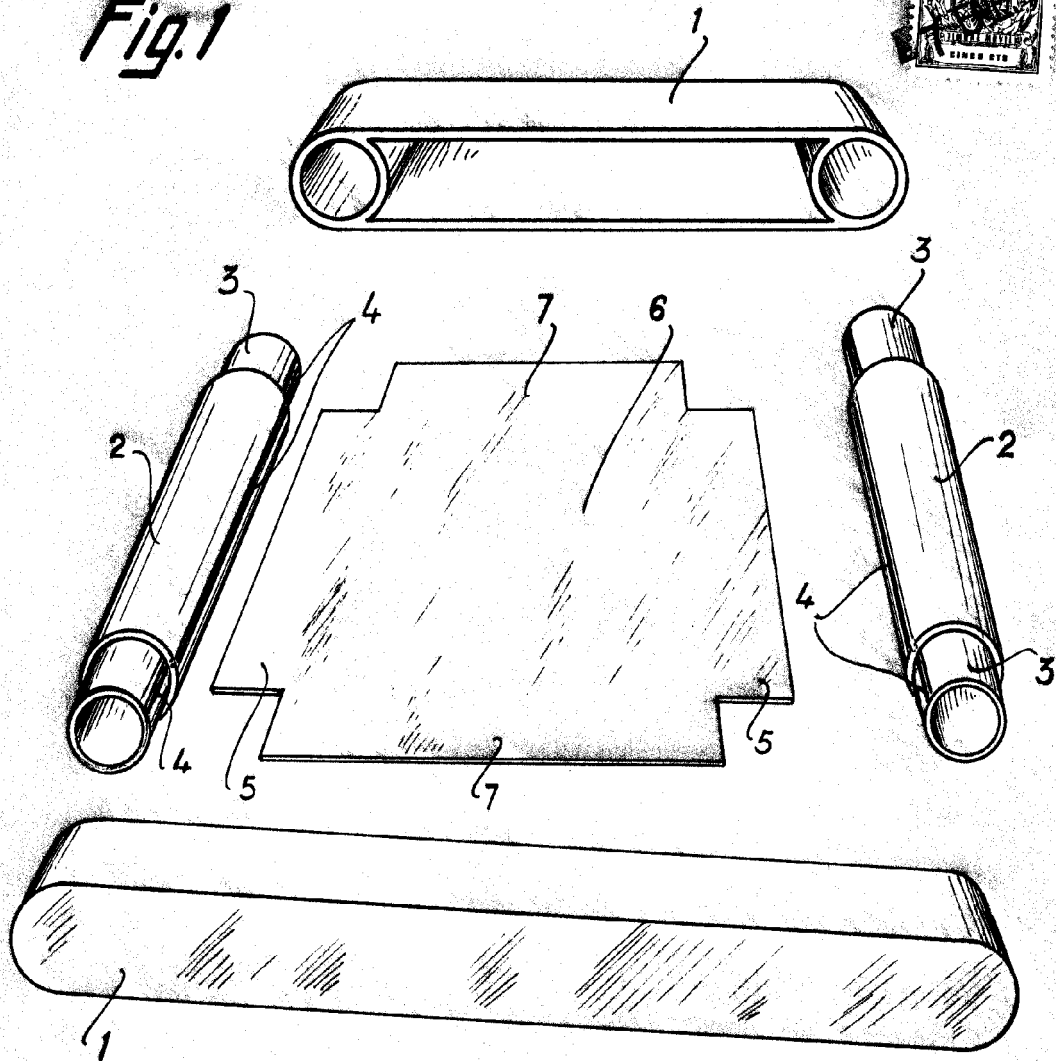
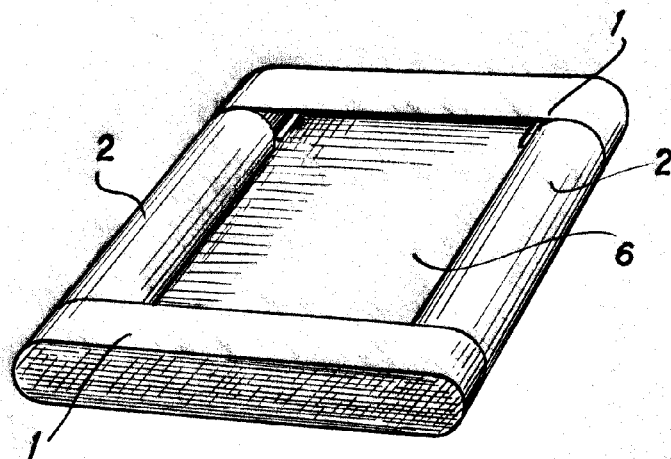

Fig. 2



Madrid, 7 ENE 1963/962
pp. Jaime Isern