



96966

MODELO DE UTILIDAD

por "Cinta flexible para fijación de las tablillas de persianas enrollables".

5 a favor de D. Romualdo Fons Soriano y D. Luis Sanz Cruz, ambos de nacionalidad española, domiciliados en Barcelona, Carretera de Ribas, 535.

=====

MEMORIA DESCRIPTIVA

10 Se refiere el presente modelo de utilidad a una cinta flexible para la fijación y enlace entre sí de las tablillas de persianas enrollables, que por sus particularidades constitutivas permite la sustitución con grandes ventajas de las conocidas cadenas metálicas de eslabones planos que al mismo efecto se vienen aplicando y cuya facilidad de deterioro, ya sea por oxidación ya sea por otras causas, es tan
15 notoria.



96966

En la hoja de dibujos que acompaña a la presente memoria aparece representada la cinta que nos ocupa, mostrándola Fig. 1 de lado a escala muy aumentada, y fig. 2 aplicada a una persiana enrollable.

5 Particulariza la cinta 1 de referencia el hecho de que siendo de material adecuadamente flexible y resistente preferentemente plástico, presenta en ambas caras y regularmente espaciadas entre sí, una sucesión de ranuras transversales 2-2' que correspondiéndose simétricamente las de cada cara, tienen tanto su fondo como sus arranques laterales precisamente formando curvaturas de igual radio que enlazan determinando respectivas inflexiones asimismo laterales y simétricas, quedando entre los fondos de ambas ranuras correspondientes un muy reducido grueso de material; la separación
10 entre cada dos ranuras consecutivas es convenientemente mayor que la anchura de las tablillas 4 de la persiana, las cuales son fijadas a la cinta mediante clavos, tornillos o pernos 3 que pasan por correspondientes agujeros previstos en la cinta, quedando las ranuras, centradas entre cada dos tablillas sucesivas ejerciendo la función de bisagra.
15
200

Con tales cintas se logra un eficiente y duradero acoplamiento de las tablillas de la persiana y que el enrollamiento de ésta se produzca sin ruido y con uniformidad de resistencia a vencer.

25 En la ejecución practica del Modelo según queda descrito, podrán variar cuantos detalles no afecten, cambiándola o modificándola, su propia esencialidad.



N O T A

96966

Se reivindica como objeto del presente modelo de utilidad:

5 1º.- Cinta flexible para fijación de las tablillas de persianas enrollables, caracterizada por el hecho de que siendo de material adecuadamente flexible y resistente preferentemente plástico, presenta en ambas caras y regularmente espaciadas entre sí, una sucesión de ranuras transversales que correspondiéndose simétricamente las de cada
10 cara, tienen tando su fondo como sus arranques laterales precisamente formando curvaturas de igual radio que enlazan determinando respectivas inflexiones asimismo laterales y simétricas, quedando entre los fondos de ambas ranuras correspondiente un muy reducido grueso de material; la separación entre cada dos ranuras consecutivas es convenientemente mayor que la anchura de las tablillas de la persiana, las cuales son fijadas a la cinta mediante clavos, tornillos o pernos que pasan por correspondientes agujeros previstos en
15 la cinta, quedando las ranuras centradas entre cada dos tablillas sucesivas ejerciendo la función de bisagra.

20 2º.- CINTA FLEXIBLE PARA FIJACION DE LAS TABLILLAS DE PERSIANAS ENROLLABLES.

Y todo cuanto afecte a la esencialidad de lo mostrado en el adjunto diseño y descrito en la presente memoria
25 que consta de tres hojas foliadas y mecanografiadas por una sola cara.

Barcelona, 18 Diciembre 1962

D. Romualdo FONS SORIANO
D. Luis SANZ CRUZ
p/a.

96966 1^o DIC

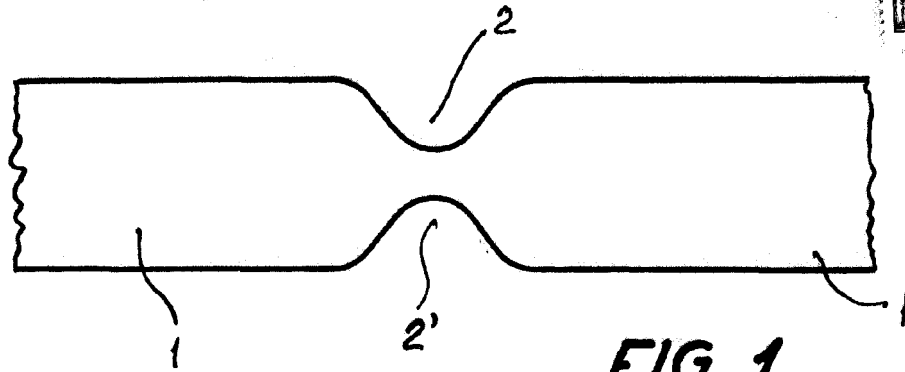

FIG. 1

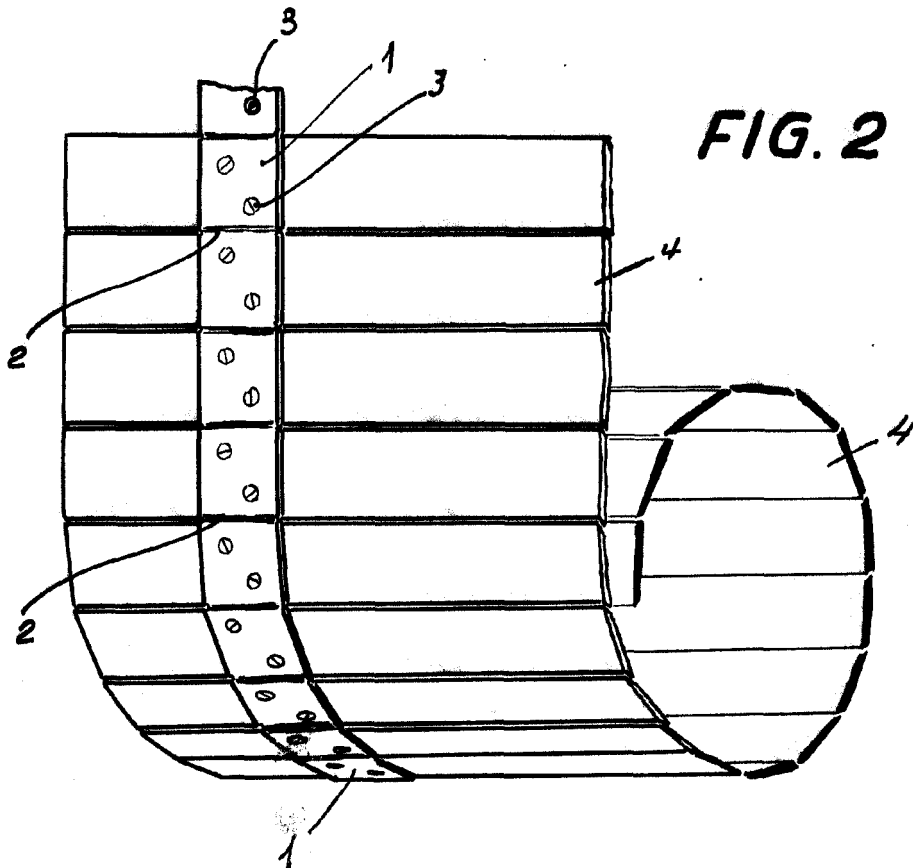

FIG. 2

BARCELONA, 18 DE DICIEMBRE DE 1962.
P.A.