

96964

18 DIC



MEMORIA DESCRIPTIVA

del Modelo de Utilidad, por 20 años, solicitado a favor de DON RAMON GAMISANS COLL, de nacionalidad Española, residente en Barcelona, calle de Entenza numero 47, por :
" UNA ESTANTERIA DESMONTABLE PERFECCIONADA ".

El Modelo de Utilidad cuyo registro se solicita consiste en una estantería desmontable perfeccionada, que permite con un número limitado de tipos de estantes llegar a formar una serie variada de estanterías.

5 La estantería reivindicada está constituida por los montantes verticales y los estantes. Los montantes verticales están formados por elementos distanciadores, de extremidad superior con un resalte plano del que sobresale un vástago roscado que sirve para acoplamiento, al elemento superior
10 del montante, que presentará en su base un hueco roscado. La extremidad inferior de cada elemento distanciador presenta un alojamiento roscado para adaptación de la espiga roscada superior del elemento distanciador inferior.

15 El elemento distanciador inferior del montante lleva adaptado en su cavidad roscada inferior, la espiga roscada superior de un pomo que constituye el pié de apoyo del montante en el suelo.



La longitud de las espigas roscadas superiores de cada elemento distanciador tiene suficiente altura para atravesar el orificio correspondiente del estante, que soportan sobresaliendo de la superficie superior del mismo el extremo roscado preciso para la unión del extremo inferior del elemento distanciador superior, quedando el estante sujeto entre los elementos distanciadores.

En la serie de pares de montantes verticales y paralelos entre sí y compuestos por los diversos elementos distanciadores, se adaptan en los diversos planos de los estantes, definidos por los elementos distanciadores, los estantes de formas variadas, triangulares, rectangulares y cuadrados que presentarán uno, dos, tres o cuatro perforaciones según el número de montantes a que se extiendan y que es función de la superficie del estante.

En la hoja gráfica adjunta y a título de ejemplo se representa un caso de realización práctica de la estantería desmontable perfeccionada, objeto del presente Modelo de Utilidad.

La figura 1, muestra el detalle de un elemento distanciador, viéndose en la figura 2 el pino que se adapta en el extremo inferior del elemento distanciador inferior. Se advierte en la figura 3, superpuestos, toda la serie de estantes de forma adaptable a dos hileras de cuatro montantes, y en la figura 4 se aprecia la perspectiva de una estantería con estantes de varias formas, combinación que da idea de las variedades de estanterías que pueden construirse.

La figura 5, es un detalle de la unión de dos montantes verticales que comprenda el estante.

Siguiendo los diseños vemos el elemento distanciador de



cuerpo cilíndrico -1-, con la cabeza superior troncocónica -2-
50 que posee en su base mayor circular plana -3- un vástago ros-
cado saliente -4-, coaxial con el elemento distanciador y que
se adapta por roscado a la cabeza inferior del elemento supe-
rior. La cabeza inferior troncocónica -5-, presenta un orifi-
cio axial roscado interiormente -6-, al que se le rosca la es-
55 piga -4- de la cabeza superior del elemento inferior, compren-
diendo entre ambos el estante o si se trata del elemento infe-
rior, se le rosca la espiga superior -7- saliente de la super-
ficie circular -8- o base superior del pomo inferior -9- de
apoyo en el suelo.

60 Se advierten los estantes triangulares -10- , -11-, -12-
-13-, -14- y -15-, con uno, dos, tres, cuatro o cinco orifi-
cios según los montantes que abarquen en su superficie. Así
mismo se ven los estantes rectangulares -16-, -17-, -18-
-20-, -21- y -22-, con dos, cuatro, tres, seis, cuatro y ocho
65 orificios.

Se advierte en la estantería de montantes -23-, un estante
rectangular -24- de ocho orificios, uno rectangular -25- de
seis orificios, uno triangular -26- de cuatro orificios y
uno -27- de tres orificios. Se advierten los pomos -28- de
70 apoyo en el suelo. Los elementos distanciadores -29- y -30-
comprenden entre sus discos -31- al estante -32-.

Se fabricará la estantería desmontable perfeccionada, con
los materiales apropiados a cada uno de sus elementos compo-
nentes, pudiendo variar su forma, acabado y dimensiones, y
75 cuantos detalles de realización no alteren, cambien o modifi-
quen su esencialidad.



===== N O T A =====

Se reivindica como objeto de este Modelo de Utilidad:

80 1ª.- Una estantería desmontable perfeccionada, constituida por los montantes verticales y los estantes. Los montantes verticales están formados por elementos distanciadores, de extremidad superior con un resalte plano del que sobresale un vástago roscado, que sirve para acoplamiento al elemento del montante, que presentará en su base un hueco roscado. La extremidad inferior de cada elemento distanciador presenta un
85 alojamiento roscado para adaptación de la espiga roscada superior del elemento distanciador inferior.

90 2ª.- Una estantería desmontable perfeccionada, según reivindicación 1ª., caracterizada porqué el elemento distanciador inferior del montante lleva adaptado en su cavidad roscada inferior, la espiga roscada superior de un pomo que constituye el pié de apoyo del montante en el suelo.

95 3ª.- Una estantería desmontable perfeccionada, según reivindicaciones anteriores, caracterizada porqué la longitud de las espigas roscadas superiores de cada elemento distanciador, tiene suficiente altura para atravesar el orificio correspondiente del estante que soportan, sobresaliendo de la superficie superior del mismo el extremo roscado preciso para la unión del extremo inferior del elemento distanciador superior, quedando el estante sujeto entre los elementos
100 distanciadores.

105 4ª.- Una estantería desmontable perfeccionada, según reivindicaciones anteriores, caracterizada porqué en la serie de pares de montantes verticales y paralelos entre sí y compuestos, se adaptan en los diversos planos de los estantes definidos por los elementos distanciadores los estantes de for -

96964

18 DIC



mas variadas triangulares, rectangulares y cuadrados que presentarán uno, dos, tres o cuatro perforaciones según el número de montantes que se extienden y que es función de la superficie del estante.

110 5ª.- Una estantería desmontable perfeccionada.

Consta la presente memoria descriptiva de cinco hojas folia-

112. das y escritas por una sola cara.

Barcelona 18 de Diciembre de 1.962.

P. A.

M. LLORT

P. P.

FIG.1

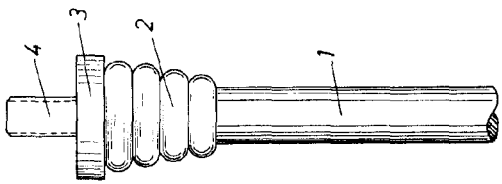

FIG.3

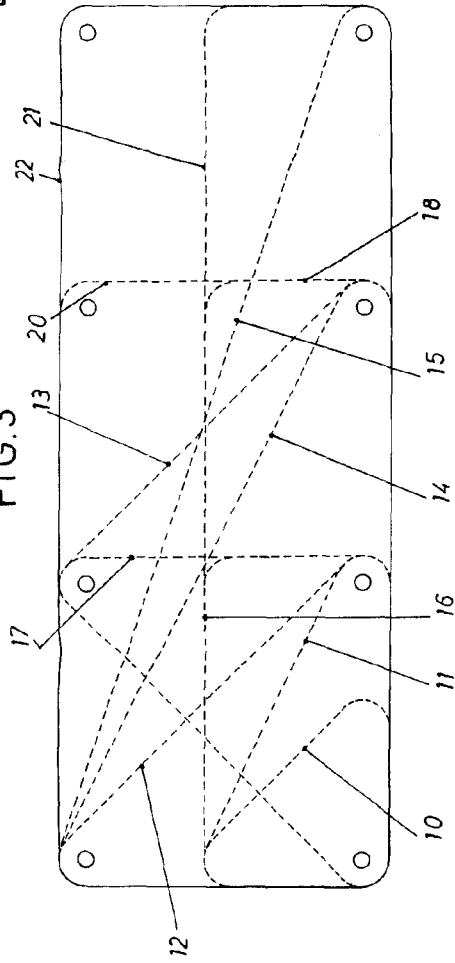

FIG.4

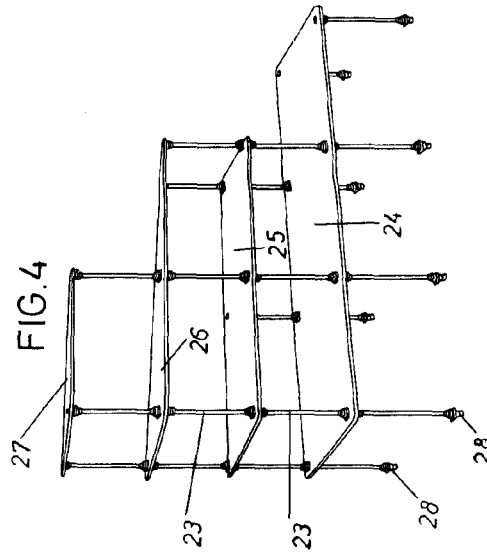

FIG.5

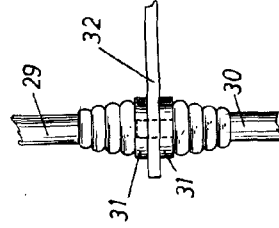
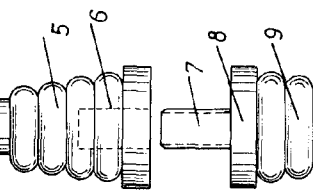

FIG.2



ESCALA VARIABLE.

18.000.000
 18.000.000
 18.000.000

