



96933

M O D E L O
D E
U T I L I D A D

por "ASA DE VARILLA PARA CAPAZOS DE COHECITOS DE NIÑO",
a favor de la razón social española VEDETTE ESPAÑOLA, S.A.,
domiciliada en BARCELONA, calle de San Andrés, núm. 220.

= . =

MEMORIA DESCRIPTIVA

El presente modelo de utilidad se refiere a una
asa de varilla para capazos de cochecitos de niño.

- Actualmente, en los cochecitos de niños, las asas
de asido para el capazo se disponen en el interior de los
5. mismos, y fijas a los laterales respectivos. Según esta
realización, la maniobra de asido resulta sumamente difu-
cultosa, especialmente cuando en el capazo se halla el niño,
arropado con mantas y demás prendas que dificultan la mani-
pulación.
10. Por otra parte las referidas asas, solo tienen por

96933



misión la de asido propiamente dicha, no apertando ninguna otra utilidad al capazo.

5. En el modelo objeto de la presente memoria descriptiva, se elimina los inconvenientes citados en el primer párrafo, aportando a su vez otras mejoras complementarias a los fines principales del modelo.

10. Consiste en un asa constituida por una varilla horizontal dispuesta en los laterales exteriores del capazo, y fija por ojales extremos de dobleces transversales de la misma. La varilla asa, queda pues dispuesta a lo largo de los laterales longitudinales del capazo, paralela a los mismos y ligeramente separada, lo suficiente para permitir la holgada introducción de la mano. Esta separación queda determinada por los tramos transversales extremos de la varilla, los cuales a su vez tienen por misión asentar en unos rebajes transversales obtenidos en el marco del bastidor, resultando de este asiento el encaje y centrado del capazo en posición correcta sobre el chasis del cochecito.

15. El modelo facilita notablemente la ubicación del capazo en su posición adecuada, y permite su extracción de modo sencillo del chasis, y su ulterior maniobra, sin molestias para el niño ni desarreglo de sus ropas, debido a la disposición exterior de las varillas-asa.

20. Con el fin de facilitar la explicación, se acompaña a la presente memoria una lámina de dibujos en la que se ha representado un caso de realización que se cita a título de ejemplo.

25. En los dibujos:

30. La figura 1, representa una vista en alzado lateral del capazo, en la que se aprecia la disposición del, asa



96933

de varilla.

La figura 2, es un detalle en perspectiva del extremo de la varilla.

5. Haciendo referencia a las figuras, se aprecia en su realización una varilla 1, que presentansus extremos doblados en ángulo, que posteriormente se prolongan según el tramo transversal 2, que forma un apéndice 3, que se adosa al lateral del capazo 4, y que comporta un ojal extremo 5, para su fijación al misma.

10. El tramo transversal 2, de cada extremo de la varilla encaja en rebajas respectivos 6 del marco 7 del bastidor, obteniéndose con ello el centrado adecuado del capazo en el chasis.

15. El modelo, dentro de su esencialidad, puede ser llevado a la práctica en otras formas que difieran en detalle de la indicada a título de ejemplo en la descripción. Podrá, pues, construirse en cualquier forma y tamaño, con los materiales más adecuados, por quedar todo ello comprendido dentro del espíritu de las reivindicaciones.

= . =

96933



Fig. 1

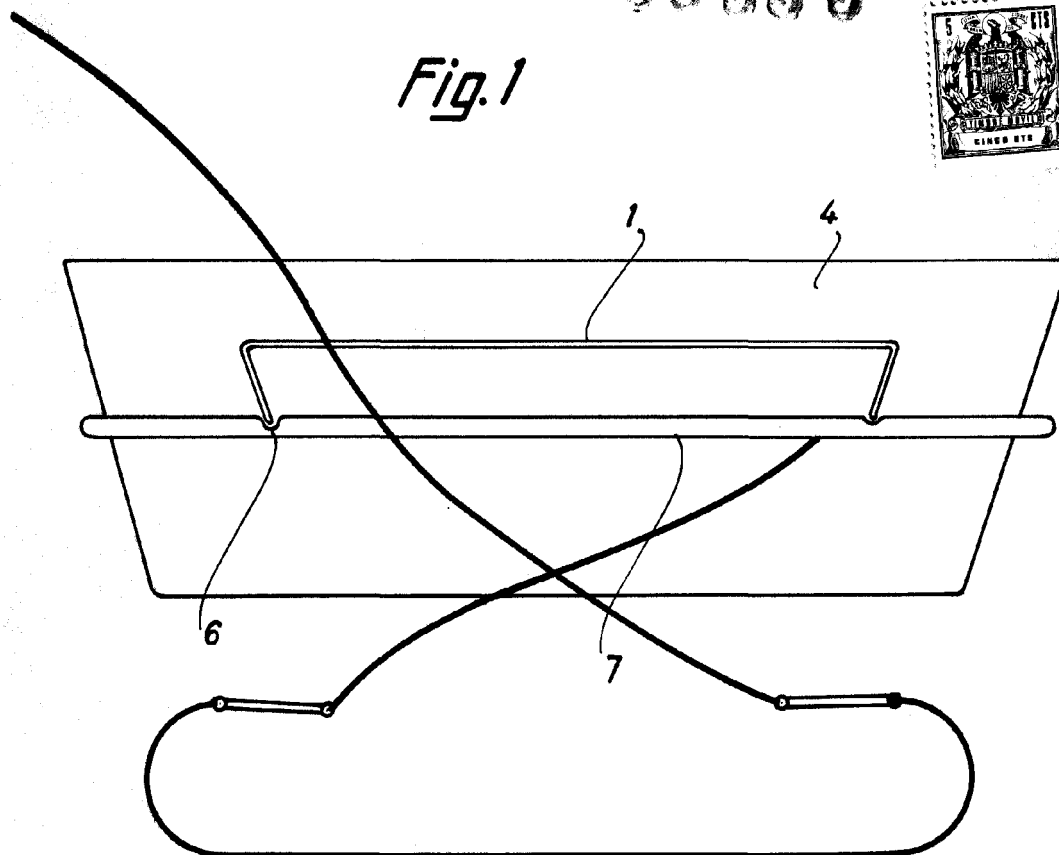
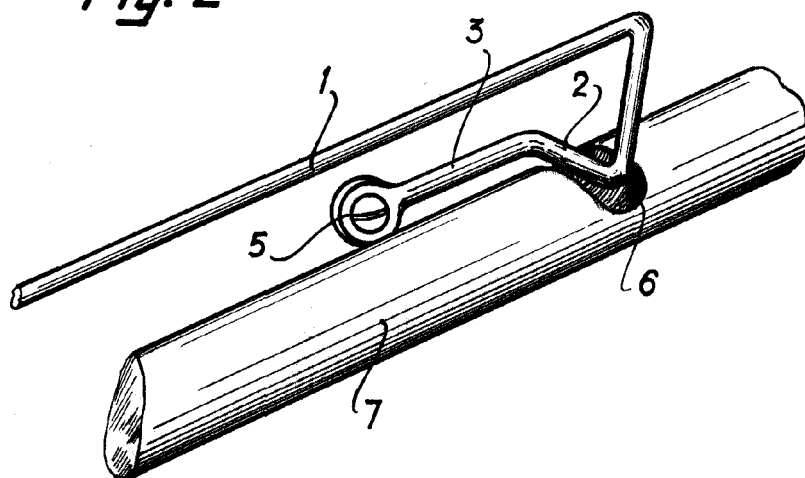

Fig. 2



Madrid, 15 Diciembre 1962
Jaime Isern

p.p.