



96915

MEMORIA DESCRIPTIVA.

MODELO DE UTILIDAD

PAIS : ESPAÑA.

DURACION : 20 AÑOS.

OBJETO : "UN CARRO CON CABEZA DE CABA
"LLO, DE JUGUETE".

=====

A nombre de : INDUSTRIAS SHAMBER'S, S.A.

Residente en : VALENCIA, Padre Rico, 13

Nacionalidad : ESPAÑOLA.

(M.U. 1.421 P-M)

96915



La presente solicitud se refiere a un carro con cabeza de caballo, de juguete, cuyas características le hacen merecedor del privilegio de Modelo de Utilidad, conforme y al amparo del vigente Estatuto Ley sobre Propiedad Industrial.

Las principales características de este juguete son que por un simple dispositivo se consigue un movimiento de vaivén de la cabeza del caballo, a la vez que un tintineo de una campana solidaria al carro.

De este modo, se conseguirá centrar la atención de los niños, a la vez que la simplicidad del dispositivo evita su rotura, en contraposición con todos los mecanismos actuales, dotados de elementos mecánicos que es necesario darles cuerda.

El objeto de la presente invención está ilustrado a título de ejemplo, en una forma de realización, en el adjunto dibujo, en el cual:

La figura 1 es una perspectiva del juguete.

La figura 2 es una vista del dispositivo de accionamiento de la cabeza de caballo, en planta.

A continuación se hará una detallada descripción del carro con cabeza de caballo, de juguete, que se desea proteger, con referencia al dibujo indicado.

Está constituido en detalle, por una caja 1, provista en su parte inferior trasera de un eje encajado en unas

96915



pestañas en U solidarias de la caja 1, en el cual van sujetas las ruedas 2.

30.- La caja 1 se prolonga por su parte anterior por unos vástagos 3 cerrados en arco 4, en los cuales van solidarios unas pestañas 5, provistas de una abertura para la introducción a presión del eje 6, que queda metido en unos orificios finales, a fin de que pueda girar libremente.

35.- El eje 6 que por sus extremos lleva solidario las ruedas delanteras 7, presenta un desplazamiento paralelo 10 en su parte central, el cual va introducido en una abertura 8 que presenta la cabeza de caballo 9 en su parte inferior.

40.- De este modo, al avanzar el carro, por el impulso dado manualmente, el eje 6 gira, con lo cual su parte central 10, va describiendo círculos, e impulsando hacia adelante y hacia atrás la cabeza de caballo 9, que asimismo gira en un eje 13, introducido en unas pestañas 14 de los vástagos 3.

45.- El carro 1 en su parte anterior superior presenta un asiento corrido 11, en el cual va solidario una campana 12, que al efectuarse el movimiento del carro, produce un tintineo, sirviendo de motivo de atracción para los niños.

50.- Descrita suficientemente la naturaleza del invento y el modo de llevarlo a la práctica, se hace constar que las disposiciones anteriormente indicadas, son susceptibles de modificaciones, tanto de forma como de materiales, sin que por ello se altere la esencialidad del objeto descrito.
55.-



REIVINDICACIONES.

- 60.- 1ª.- Un carro con cabeza de caballo, de juguete, que se caracteriza por haberse previsto en la parte anterior de la caja unos vástagos unidos anteriormente en semicírculo, los cuales presentan en su parte superior dos pestañas con una abertura para la introducción del eje de giro de la cabeza de caballo, y en su parte inferior otras pestañas para la introducción del eje de giro de las ruedas delanteras, presentando este eje en
- 65.- su parte central un desplazamiento horizontal, que tiene por objeto producir un movimiento de vaivén de la cabeza de caballo al ir introducido en una abertura que posee ésta en su parte inferior.

2ª.- "UN CARRO CON CABEZA DE CABALLO, DE JUGUETE".

Madrid, - 3 ENE. 1963

INDUSTRIAS SHAMBER'S, S.A.

P. A.
[Handwritten signature]

Fig. 1

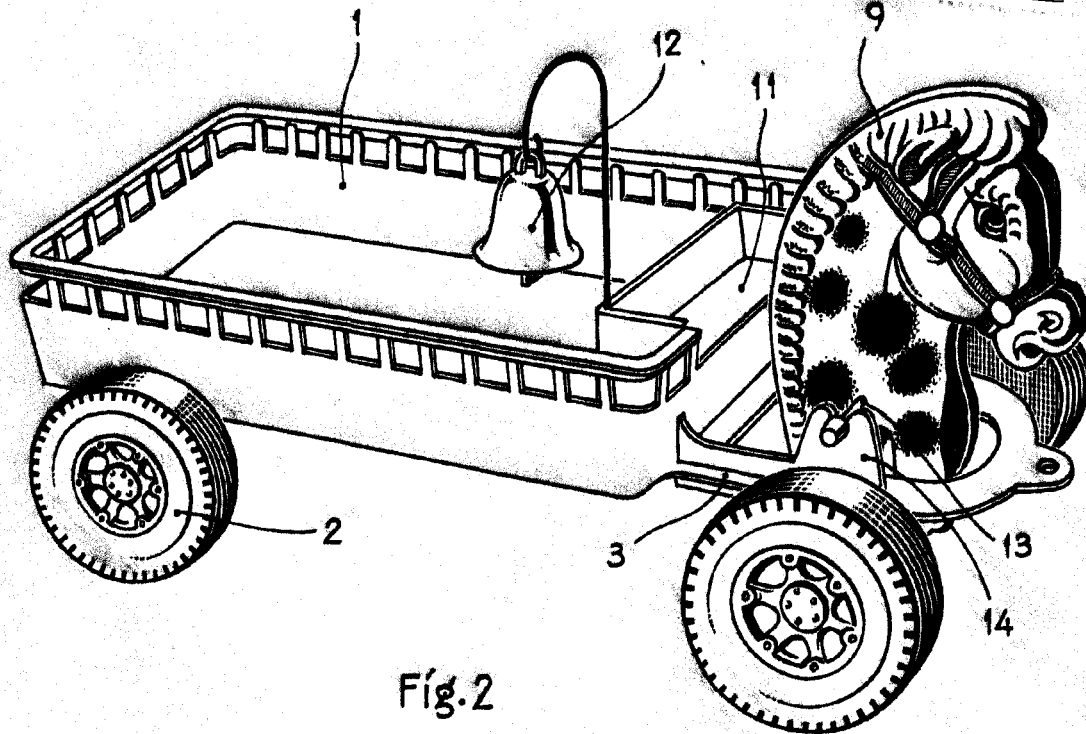
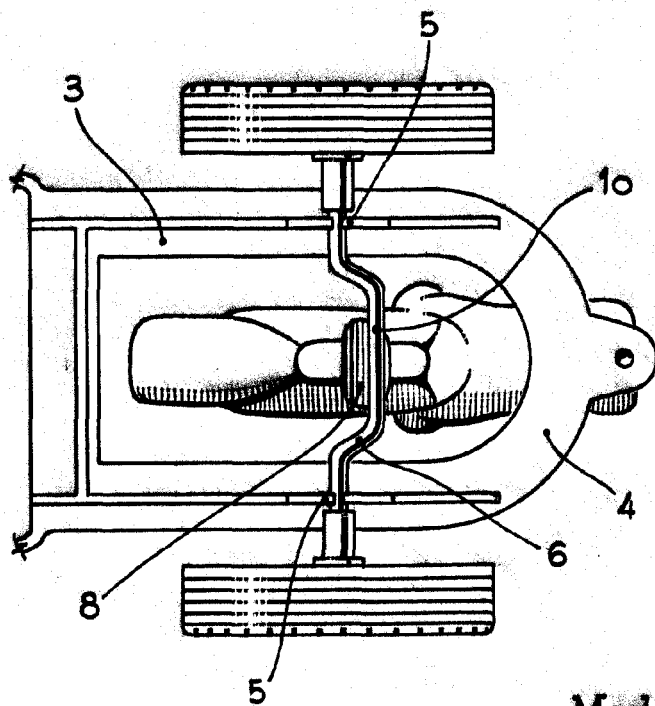

Fig. 2



Madrid, - 3 ENE, 1963

P.A.

Escala variable.