

96913



Memoria Descriptiva

para

un Modelo de Utilidad
por veinte años en España

a favor de

Don Ramón HUIZ BLASCO
(de nacionalidad española)

residente en

San Salvador del Valle (Vizcaya)

C/ Vicente Rivas nº 3

por:

" CIGARRERA ENCENDEDOR DE SOBREMESA "



El presente modelo de utilidad se refiere a una cigarrera encendedor de sobremesa, destinada a conservar almacenados varios cigarrillos, y, por una sencilla y rápida maniobra, presentar uno en su parte superior, a disposición del usuario, y al mismo tiempo encenderle.

Esencialmente la cigarrera encendedor que se reivindica, consta de: una parte fija, que presenta el cigarrillo y soporta el encendedor, de modo que al producirse su llama alcanza un extremo de aquel; y, otra parte móvil, que en su elevación hace pasar un cigarrillo al soporte que le presenta, y al descender desplaza ligeramente dicho cigarrillo, para que su extremo quede al alcance de la llama del encendedor, y al mismo tiempo funcione por efecto del movimiento de descenso de la parte móvil de la cigarrera.

Los elementos esenciales que constituyen el dispositivo a que nos referimos, son los siguientes:

- una base plana de sustentación, que presenta perpendicularmente, sobre su eje longitudinal, un tabique, que en la parte superior está rematado por el canal soporte del cigarrillo presentado, y entre ese tabique y el borde más alejado de la base, perpendicularmente al mismo, un cuerpo paralelepípedo rectangular en su parte inferior, y que en la superior presenta dos planos inclinados, descendentes hacia uno y otro lado del tabique, y entre ellos comprendido el alojamiento para el encendedor. Además, en la cara exterior de dicho cuerpo,



va practicada una ranura vertical;

- la cubierta móvil, que cuando desciende sobre la base descrita aloja los elementos que la misma soporta, cuya cubierta está constituida por dos piezas planas rectangulares, unidas entre sí por otras menores, y que, por encima de las anteriores, se prolonga para presentar dos partes inclinadas hacia el exterior, y entre ellas otras más estrechas horizontales; sobre las inclinadas van fijadas dos vertientes que, si el conjunto representa una casa, pueden corresponder a las vertientes del tejado;

- interiormente la cubierta presenta un tabique transversal de pequeño espesor, destinado, cuando se cierra la cigarrera, a alojarse entre el cuerpo paralelepípedo y el tabique, en el vacío comprendido entre ambos y antes reseñados;

- entre ese tabique transversal y la pared exterior más alejada de la cubierta, van dispuestos dos planos inclinados, separados en la parte inferior para dejar pasar el tabique que soporta el cigarrillo, presentado en la parte superior, determinando así los semi-depósitos destinados a los cigarrillos;

- esa misma pared exterior de la cubierta se prolonga, en el centro de su parte superior, entre las vertientes, en una pieza cortada en bisel hacia el lado de dentro, cuyo plano inclinado tiene por misión accionar el cigarrillo presentado, para obligarle a presentar el otro extremo a la acción de la llama del encendedor;

- para accionar este último y encenderlo, entre ambas vertientes va dispuesto un puenteillo; de fleje forrado, por ejemplo;

96913



5 - en la cara exterior de la cubierta, de la parte en que va montado el encendedor, está colocada una tuerca que recibe un tornillo, cuya punta se aloja en la ranura antes descrita del soporte del encendedor y limita el recorrido de la cubierta;

- completa el conjunto descrito una pieza destinada a colocarla en el hueco entre ambas vertientes, a modo de tapa, que al ser retirada deja al descubierto la semi-canal que presenta el cigarrillo y el encendedor que le enciende.

10 De la descripción que antecede, se deduce claramente como el cigarrillo presentado en la parte superior se enciende, hay que añadir que al subir la cubierta, con las piezas inclinadas que constituyen los fondos de los semi-depósitos de los cigarrillos, uno de éstos, que apoya en el tabique central, al llegar a la canal que la corona cae en ella por su propio peso.

15 Dentro de las reivindicaciones que se establecen pueden fabricarse cigarrereras de las formas, tamaños y materiales que se juzguen adecuados, sin que tales variaciones, así como las que puedan introducirse en su presentación y organización afecten a la esencialidad reivindicada, por lo que las cigarrereras que se fabriquen, con cualquiera de esas modificaciones, no serán sino variantes protegidas por el presente registro.

20 En esta idea, las figuras corresponden a una forma de ejecución, que se presenta a título de ejemplo de realización, para concretar cuanto se dice en esta memoria descriptiva.

25 La figura 1 ilustra la vista esquemática lateral de una cigarrera encendedor de sobremesa, establecida de acuerdo

96913



do con lo que se reivindica.

La figura 2 corresponde a la proyección en planta de la misma, vista por la parte superior.

La figura 3 presenta la vista anterior de la cigarrera.

La figura 4 se refiere a la vista posterior de la misma.

La figura 5, en representación análoga que la figura 1, detalla la disposición de los elementos interiores de la cigarrera, cuando la parte móvil de la misma ha realizado parte de su recorrido, para colocar un cigarrillo en la canal de presentación de los mismos.

La figura 6 representa una sección transversal.

La figura 7 corresponde a la proyección en planta, vista por la parte superior, del interior de la cigarrera.

La figura 8 en alzado parcial longitudinal, indica la disposición en el momento de encenderse el cigarrillo.

Con referencia a dichas figuras, y a los números que sobre ellas designan las partes y detalles de la cigarrera encendedor representada, que interesan a los fines de esta memoria, la descripción de la misma es como sigue:

Está constituida por la base 2 (Figs. 1 a 4), que lleva en su reverso el fieltro 1 y dispuesto perpendicularmente, en dirección del eje longitudinal de la misma, el tabique 11 (Fig. 5), que en la parte superior presenta la canal 14, para el cigarrillo que se presente al usuario, y el corte en bisel 26. Perpendicularmente a ese tabique central 11, y separado por el espacio libre 16 (Fig. 7), va dispuesto el cuerpo 22,



96913

5 paralelepípedo rectangular en su parte inferior, y que en la superior presenta el alojamiento 30, para el encendedor 17, y les escotaduras 28 perpendiculares a dicho alojamiento; al lado contrario del espacio 16 va dispuesta la ranura 19, perpendicular a la base 2.

10 En el conjunto descrito, dispuesto sobre la base 2, se monta una cubierta constituida por los laterales 3, la pared frontal 8 y la posterior 10 (Figs. 1 a 4) que forman un paralelepípedo rectangular, con las piezas 8 y 10 rematadas en partes inclinadas, que reciben las vertientes 4 del tejado, y entre las cuales queda un espacio que recibe la tapa 6, con agarradero de fantasía 7.

15 En la pieza frontal 8 de la cubierta va dispuesto, en la tuerca 23, el tornillo 9 (Fig. 3), destinado a deslizarse por su extremo interior en la ranura 19 (Fig. 6), que limita el recorrido de la parte móvil.

20 Interiormente la cubierta descrita lleva montados los planos inclinados 12 y 25 (Fig. 6), entre los cuales queda espacio para el paso del tabique central 11, con lo cual esos planos 12 y 25 determinan los semi-depósitos para los cigarrillos 13 y 24, cuyos semi-depósitos se completan con el tabique 15 que al acoplar la cubierta y hacerla descansar sobre la base 2, entra en el espacio 16.

25 Es decir, a un lado de ese tabique 15 (Fig. 5) quedan los depósitos con los cigarrillos 13 y 24, y al otro el cuerpo 22, con el encendedor 17 alojado.

Dicho encendedor 17 presenta el brazo 20 (Fig. 5),

96913



5 sobre el cual actúa el puentecillo 18 (Figs. 5 y 6), montado entre las vertientes 4 de la cubierta, de modo que el descenso de ésta dá lugar al funcionamiento del encendedor 17, y como con dicha cubierta desciende la pieza 5 (Fig. 8), su bisel empuja al cigarrillo 27 (según indican las flechas de dicha figura), cuyo extremo 29 pasa por la escotadura 21, practicada en el tabique 15, y queda accesible a la llama del encendedor 17, que le enciende.

10 En la figura 6 se aprecia, como al subir la cubierta 3, con los planos inclinados 12 y 25, el cigarrillo que hace contacto con el tabique central 11, según indican las flechas, cae en la canal 14 superior.

15 En la forma de ejecución que hemos presentado como ejemplo, la cigarrera representa una casita, a la que además de los detalles expuestos, pueden añadirse cualquier otro, como por ejemplo una chimenea en una de las vertientes 4; pero también la cigarrera puede materializarse en forma de joyero, hucha, libro, etc., ya que lo interesante es la disposición interior, que dá lugar al funcionamiento reseñado, y el que sea susceptible de quedar herméticamente cerrado. En todo caso, 20 la cubierta exterior de la cigarrera puede presentar como adornos pegadas las calcomanías o dibujos que en cada caso estime conveniente el usuario.

25 Naturalmente, el alojamiento dispuesto para el mechero, y la colocación del puente que le accione, se establecerán en cada caso de acuerdo con el tipo y tamaño de mechero a utilizar.

96913



N O T A

=====

El presente modelo de utilidad comprende las siguientes reivindicaciones.

5 1.- Cigarrera encendedor de sobremesa, caracterizada porque está constituida por una parte fija, que presenta el cigarrillo y soporta un encendedor, de modo que al producirse su llama alcanza un extremo de aquel; y, otra parte móvil, que en su elevación hace pasar un cigarrillo al soporte que le presenta, y al descender le desplaza ligeramente, hasta que su extremo quede al alcance de la llama del encendedor, al que al mismo tiempo hace funcionar, por efecto de ese descenso de la parte móvil.

15 2.- Cigarrera según lo reivindicado en el punto anterior, caracterizada porque la parte fija está constituida por una base plana de sustentación, que, perpendicularmente, sobre su eje longitudinal, presenta un tabique, con la parte superior rematada por un canal, soporte del cigarrillo presentado, y entre ese tabique y el borde más alejado de la base, perpendicularmente al mismo, un cuerpo, paralelepípedo rectangular en su parte inferior, y que en la superior presenta dos planos inclinados, descendentes hacia uno y otro lado del tabique, y entre ellos comprendido el alojamiento para un encendedor.

20 3.- Cigarrera según lo reivindicado en los puntos anteriores, caracterizada porque la cubierta móvil está constituida por dos piezas planas rectangulares unidas entre sí por otras meno

25

96913

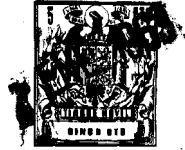

res, que, por encima de las anteriores, se prolonga para presentar dos partes inclinadas hacia el exterior, y entre ellas otras más estrechas horizontales; sobre las inclinadas van fijadas dos vertientes que, corresponden a las vertientes del tejado; cuya cubierta en su posición inferior aloja los elementos dispuestos sobre la base de sustentación.

4.- Cigarrera según lo reivindicado en los puntos anteriores, caracterizada porque la cubierta presenta, interiormente, un tabique transversal de pequeño espesor, destinado, cuando se cierra la cigarrera, a alojarse entre el cuerpo paralelepípedo y el tabique, en el vacío comprendido entre ambos.

5.- Cigarrera según lo reivindicado en los puntos anteriores, caracterizada porque entre ese tabique transversal y la pared exterior más alejada de la cubierta, van dispuestos dos planos inclinados, separados en la parte inferior, para dejar pasar el tabique que soporta el cigarrillo presentado, cuyos planos inclinados y tabique determinan dos semi-depositos para los cigarrillos.

6.- Cigarrera según lo reivindicado en los puntos anteriores, caracterizada porque esa misma pared exterior de la cubierta se prolonga, en el centro de su parte superior, entre las vertientes, en una pieza cortada en bisel hacia el lado de dentro, cuyo plano inclinado acciona el cigarrillo presentado, y le obliga a quedar bajo la acción de la llama del encendedor.

7.- Cigarrera según lo reivindicado en los puntos anteriores, caracterizada porque la palanca del encendedor está accionada por un puenteillo, dispuesto entre ambas vertientes superiores de la cubierta.



00913

5 8.- Cigarrera según lo reivindicado en los puntos anteriores, caracterizada porque en la cara exterior de la cubierta, de la parte en que va montado el encendedor, está colocada una tuerca que recibe un tornillo, cuya punta se aloja en una ranura, dispuesta en el cuerpo que aloja el encendedor, en la longitud correspondiente al recorrido que debe efectuar la parte móvil.

9.- Cigarrera encendedor de sobremesa.

10 Según se describe y reivindica en la presente memoria descriptiva y se ilustra con los planos reglamentarios que a la misma se acompañan.

Consta la presente memoria de diez hojas foliadas y escritas a máquina por una sola de sus caras.

Madrid, a 3 ENE. 1963
CARLOS ROEB
S.A.

Con.

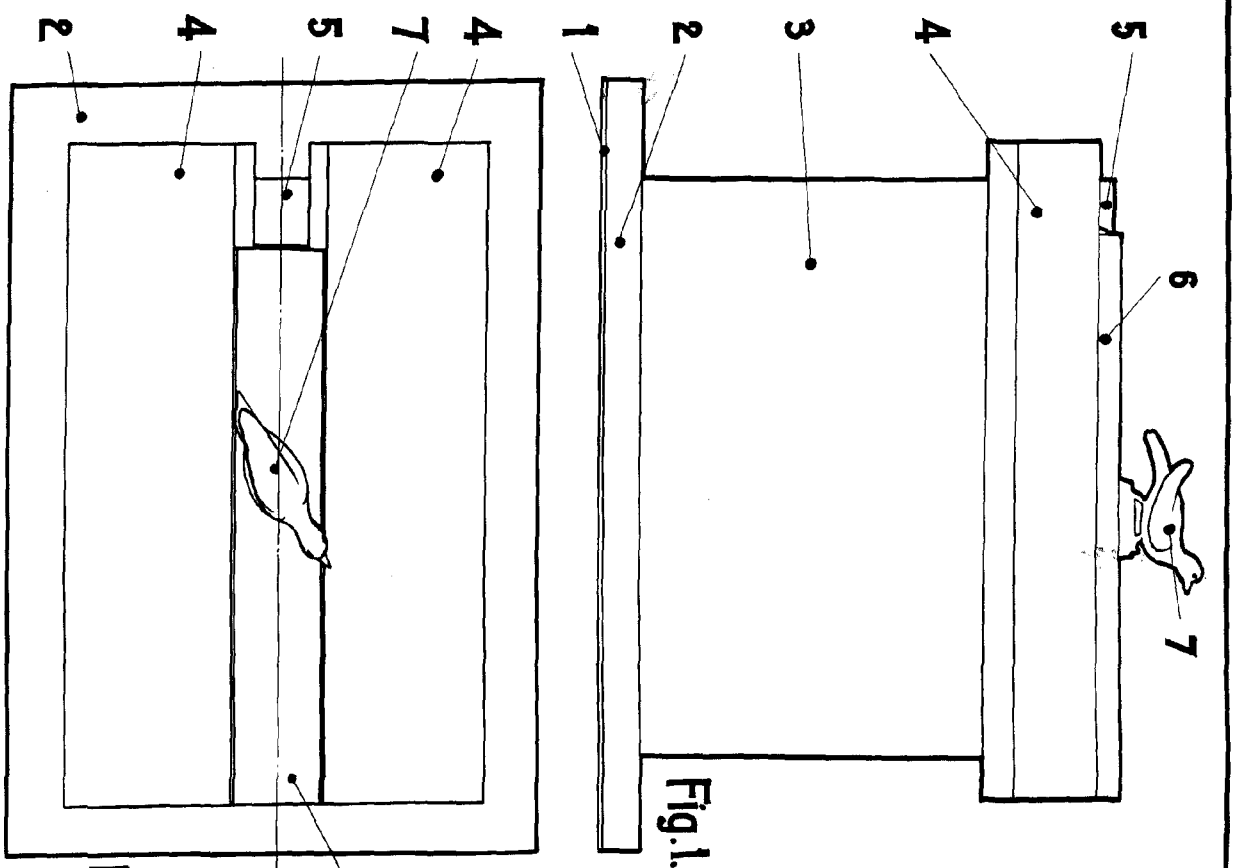

Fig. 1.

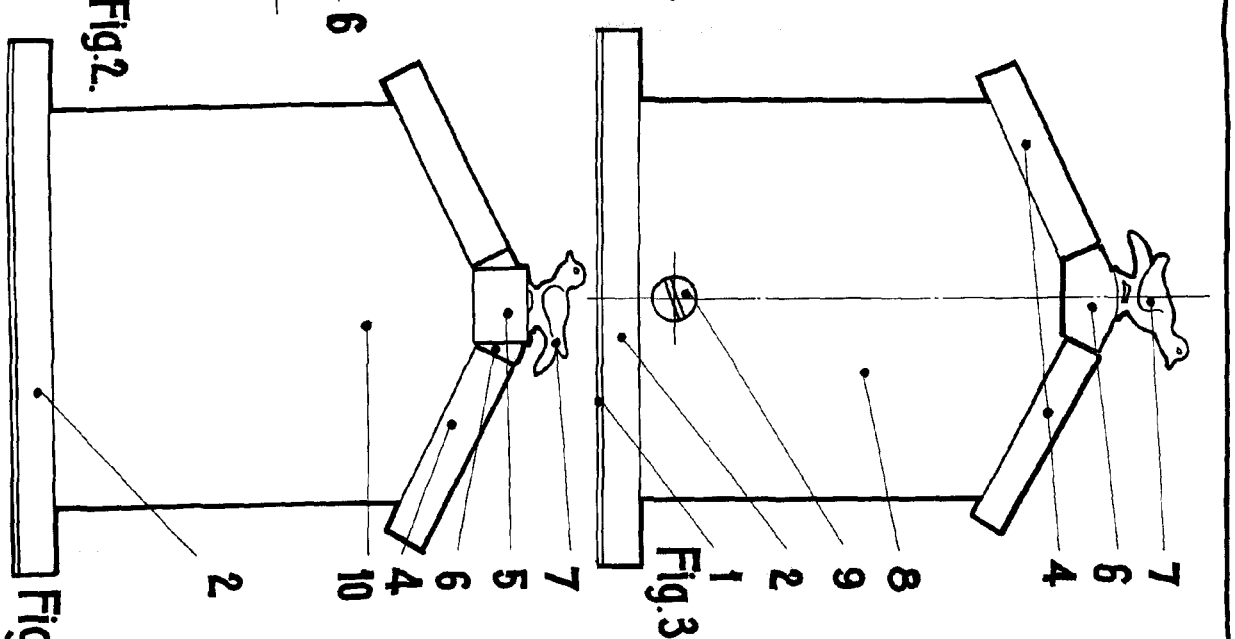

Fig. 2.

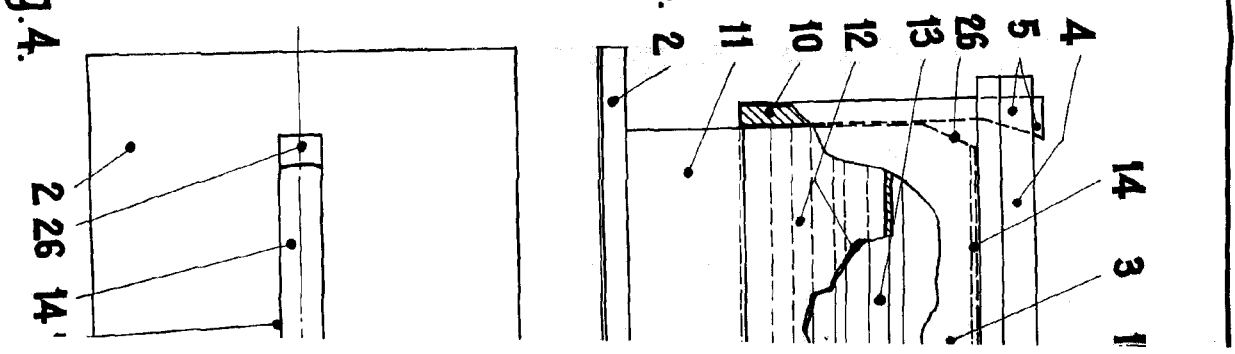

Fig. 3.

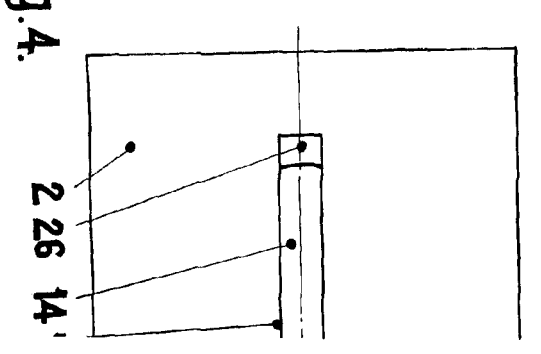

Fig. 4.

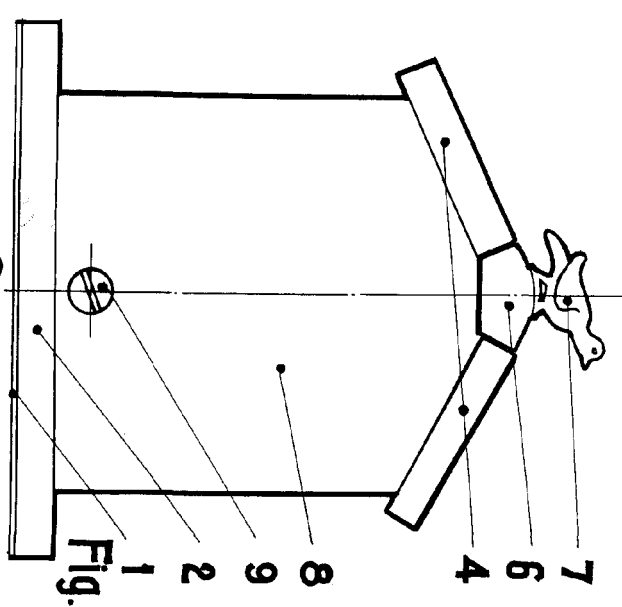

Fig. 3.

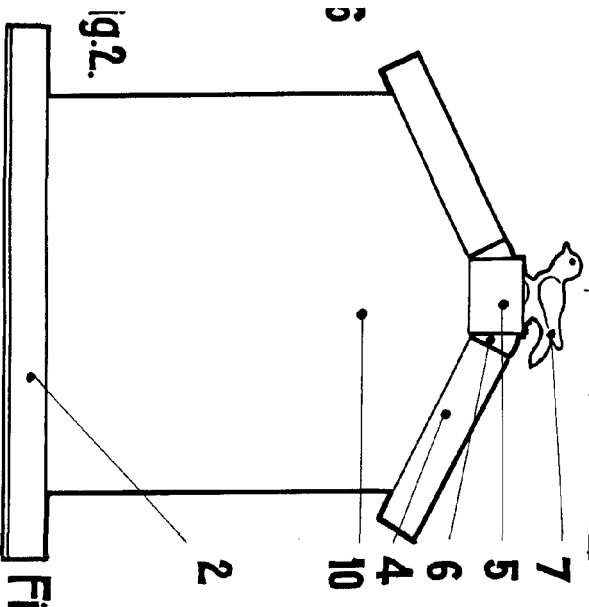

Fig. 2.

Fig. 4.

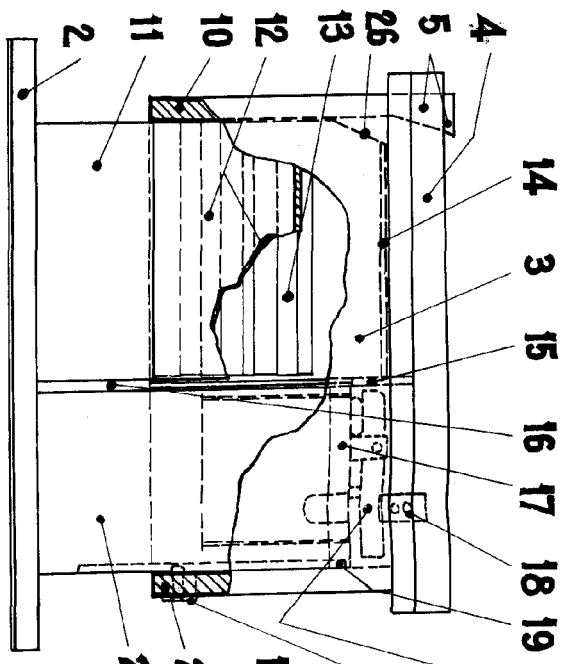

Fig. 5.

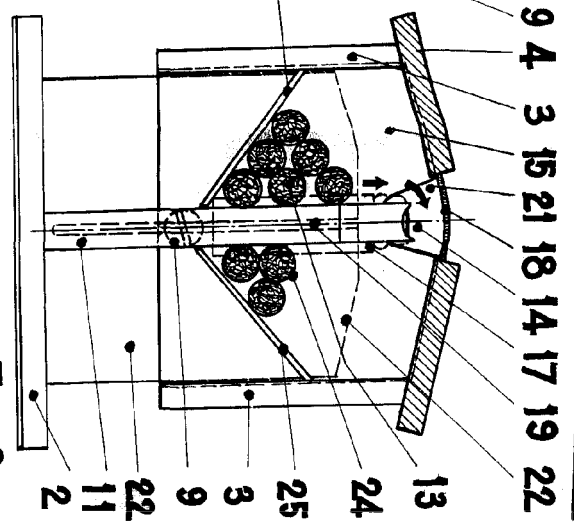

Fig. 6.

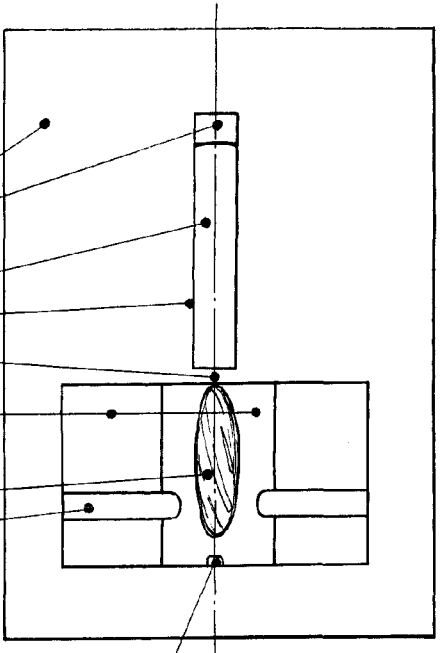

Fig. 7.

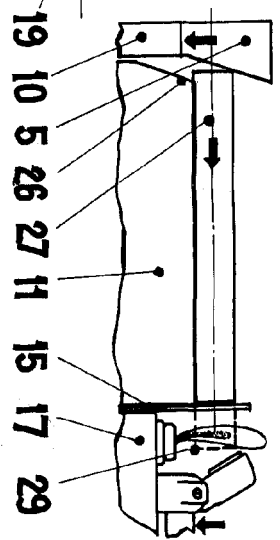

Fig. 8.

ESCALA DE TAMAÑO
1:100
DISEÑADO POR ROSEN