

96909



M O D E L O
DE
U T I L I D A D

por "UN JUGUETE MUSICAL", a favor de la razón social española
VEDETTE ESPAÑOLA, S.A., domiciliada en BARCELONA, calle del
Dr. Sampons, núms. 117-119.

= . =

MEMORIA DESCRIPTIVA

El presente modelo de utilidad se refiere a un
juguete musical.

5. Consiste el modelo en un elemento tubular, cerrado
por ambas bocas por sendas tapas, una de las cuales lleva
suspendido libremente un badajo anular, mientras que la otra
comprende una base metálica que comporta unas varillas nor-
males y de diferentes alturas, dispuestas según las genera-
trices de un cilindro.

10. El elemento tubular, al ser sacudido, actúa a modo
de caja de resonancia, emitiendo agradable y suaves sonidos,

96909



al producirse un arbitrario golpeo del badajo contra las varillas metálicas.

5. El elemento tubular, puede ir revestido o pintado como mejor convenga a fin de embellecerlo exteriormente, y llevar en su tapa superior un lazo o similar para suspensión del conjunto.

En la parte exterior del revestimiento se anotará el precio de los artículos, de los que lleven adaptado el presente juguete musical.

10. Con el fin de facilitar la explicación, se acompaña a la presente memoria una lámina de dibujos en la que se ha representado un caso de realización que se cita a título de ejemplo.

En el dibujo:

15. La figura 1, representa en sección alzada, el juguete musical, según el modelo.

La figura 2, manifiesta en perspectiva la tapa de la caja, mostrando la suspensión libre del badajo.

20. Haciendo referencia al dibujo, se aprecia en su realización, un elemento tubular 1, cerrada por ambas bocas según tapas 2 y 3, constituyéndose una caja de resonancia.

25. La tapa 2, comprende una suspensión, 4 para una varilla rígida 5, portadora de un badajo anular 6, y la tapa 3 presenta una placa concéntrica 7, que comporta una serie de varillas metálicas 8, normales al plano de fondo, y dispuestas según las generatrices de un cilindro.

30. El modelo, dentro de su esencialidad, puede ser llevado a la práctica en otras formas que difieran en detalle de la indicada a título de ejemplo. Podrá, pues, construirse en cualquier forma y tamaño, con los materiales más adecuados por quedar todo ello comprendido en el espíritu de las reivindicaciones.

96909



N O T A

Descrito el objeto y utilidad de la invención, lo que se declara como no divulgado ni practicado en España, comprende las siguientes reivindicaciones:

5. 1. Un juguete musical, caracterizado esencialmente por el hecho de estar constituido por un elemento tubular cerrado por sus extremos por sendas tapas, una de las cuales comprende un badajo anular, suspendido libremente y centrado en la misma, y la otra comporta normalmente a su plano un conjunto de varillas metálicas de diferentes alturas, dispuestas según las generatrices de un cilindro, de forma que el badajo citado sea eje vertical de figura del cilindro visual constituido por las varillas, y a los cuales golpes caprichosamente en sus oscilaciones, actuando el elemento tubular como caja de resonancia.
10. 2. Un juguete musical.
Según se describe y reivindica en la presente memoria que consta de tres hojas, foliadas y escritas a máquina por una sola de sus caras, acompañadas de una lámina de dibujos.
- 15.
- 20.

Madrid, a 2 ENE. 1938

VEDETTE ESPAÑOLA, S.A.

p. a.

JAIME ISERN MARALLEG

P P

96909



Fig. 1

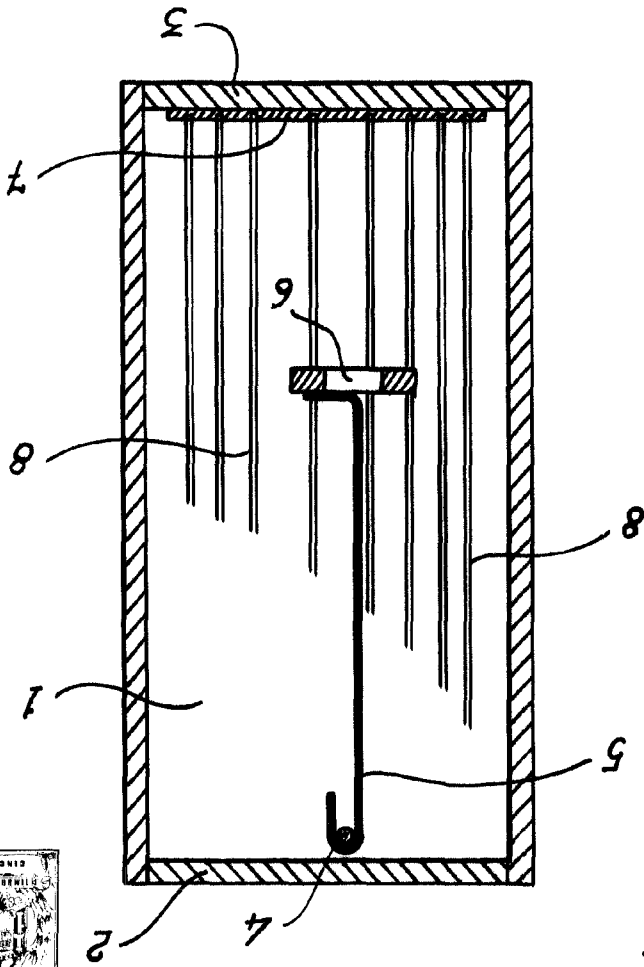
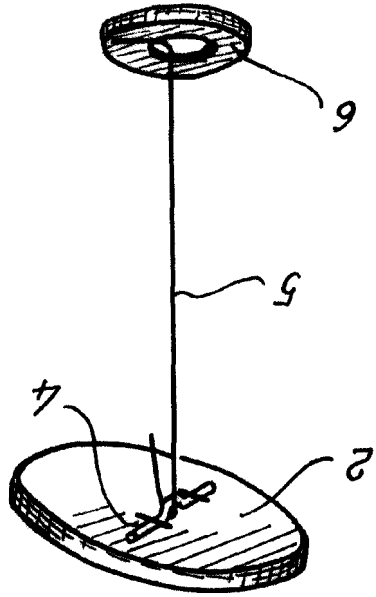

Fig. 2



Madrid, 27 de Mayo de 1962
D. Jaime Iserra
P.P.