

Mas particularmente se relaciona dicho invento con la unión ó juntura entre el electrodo que se haya de enfriar y el vaso de enfriamiento, y consiste en cerrar éste merced á una brida ó á un cuello de ese electrodo. Esa brida se aplica contra el lado abierto del referido vaso por medio de una unión, una de cuyas dos partes se fija al electrodo, mientras que la otra pasa por la pared del mencionado vaso.

De acuerdo con el invento, conviene que la parte de la unión que atraviere la pared del vaso enfriador pase libremente por una abertura practicada en la citada pared y en la que se forme un paso de rosca hembra.



El adjunto dibujo representa, á título de ejemplo, un modo de realización del aludido invento, designando:

La figura 1, un tubo de transmisión colocado en un vaso enfriador, y

La figura 2, una clavija por medio de la cual, en caso preciso, se puede sacar el tubo del vaso.

El tubo de transmisión que representa la figura 1 lleva un ánodo metálico cilíndrico 1 que se le aplica á un recipiente de vidrio 10. A cierta distancia de la unión ó soldadura tiene ese ánodo una brida 2 que, por el intermedio de un anillo 3, de caucho ó de otra materia de empaquetadura, se aplica contra una brida interior 4 de un vaso enfriador 5, metálico y cilíndrico, lo que se efectúa, en el ejemplo que se ilustra, gracias á una varilla 6 que se fija en el fondo del ánodo 1, y de una tuerca

7 que se ajusta en derredor de dicha varilla y que tiene, por fuera del susodicho vaso, una cabeza 8. En el fondo del referido vaso enfriador 5 se practica una abertura 9, de rosca hembra, por la que la mencionada tuerca 7 puede pasar libremente, y cuyo diámetro es menor que el de la expresada cabeza 8, de suerte que apretando la tuerca va el reborde exterior de dicha cabeza á aplicarse, por el intermedio de un rodete de empaquetadura 11, contra el fondo del repetido vaso 5.

Para sacar el tubo de descarga del vaso enfriador hay que quitar por completo la tuerca 7. Puede suceder entonces que el rodete 3 quede adherido á la brida, de modo que convenga ejercer cierta presión en el fondo del ánodo metálico, toda vez que no es recomendable ejercer presión alguna en la cubierta de vidrio 10, ó en el mismo ánodo inmediatamente por debajo de la soldadura. Eso se puede efectuar con facilidad introduciendo á rosca, en lugar de la tuerca 7, una clavija en el agujero practicado en el fondo del susodicho vaso 5. La expresada clavija ejerce entonces una presión en la varilla 6, ó, si esa clavija tiene una cavidad axial de diámetro suficiente, en el fondo mismo del ánodo 1, haciendo que el tubo se desprenda de su asiento.

Un ejemplo de una clavija como la indicada lo representa la figura 2.

Esta solicitud, que corresponde á la presentada en Holanda, en 18 de abril de 1925, bajo el número 29.961, se acoge á los beneficios del artículo 16 de la Ley de Propiedad Industrial.

Los puntos de invención propia y nueva que se presentan para que sean objeto de esta Patente de VEINTE años, son los siguientes:

1º - Un tubo de descarga con vaso enfriador, uno de cuyos electrodos forma parte de la pared exterior del mismo tubo y se dispone en un vaso enfriador, caracterizado por el hecho de que ese vaso va cerrado por una brida ó por un cuello (2) del electrodo (1) que se haya de enfriar, brida que se aplica contra el lado abierto del susodicho vaso por el intermedio de una unión constituida por dos partes (6, 7), la primera de las cuales (6) se fija al electrodo, en tanto que la segunda (7) pasa por la pared del susodicho vaso enfriador (5).

2º - Un dispositivo como el reivindicado en el punto anterior, caracterizado por el hecho de que la parte (7) de la unión (6, 7) que atraviesa la pared del vaso enfriador (5) pasa libremente por una abertura (9) practicada en esa pared y en la que se forma un roscado hembra.

3º - Un tubo de descarga con vaso enfriador.

Tal y como se ha descrito en la Memoria que antecede, representado en el dibujo que se acompaña y con los fines que se han especificado.

Esta Memoria consta de cuatro hojas escritas por una sola cara.

Madrid 10 de febrero de 1926

P. A.
Alberto de Elzaburu
Por Fedor





ESCALA VARIABLE

Fig. 1.

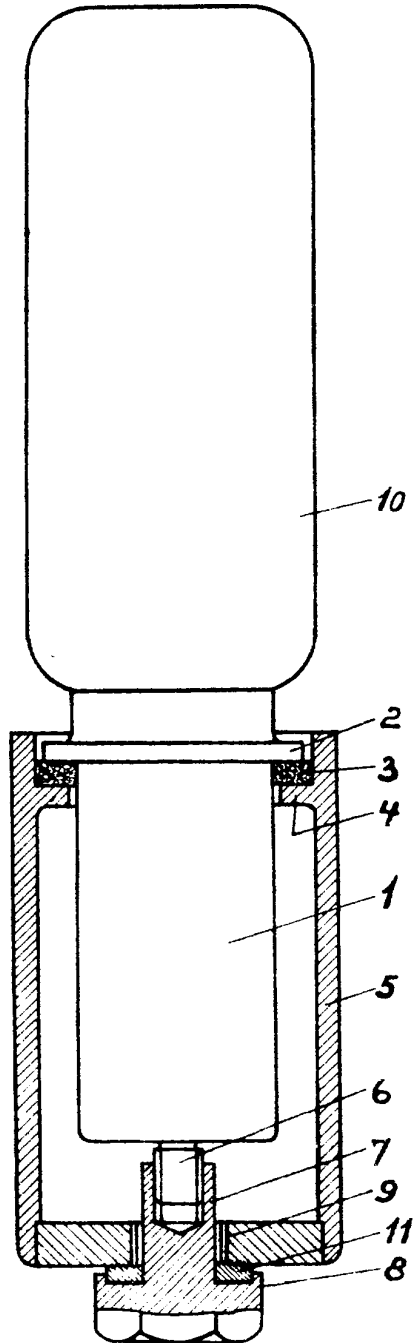

Fig. 2.



EA
Alberto de Elzaburu
Por Poder

Alberto de Elzaburu