

96866 -1-



96866

MEMORIA DESCRIPTIVA

que se acompaña a la solicitud de un

.....
MODELO DE UTILIDAD

por VEINTE años en España, por FUNDA TRANSPARENTE

REFORZADA.....
.....
.....

a favor de

Don Manuel Pardo Vidal.....

domiciliado en ZARAUZ (Guipúzcoa).- PLASTICOS PARDO.-

Carretera Industrial.-.....

"la"

96866

- 2 -

29



5 La invención a que se refiere la presente Memoria constituye una novedad industrial, con características y ventajas que la hacen merecedora del privilegio de explotación exclusiva que por ella se solicita, de acuerdo con las prescripciones del Estatuto vigente de la Propiedad Industrial de fecha 26 de Julio de 1.929, texto refundido, publicado el 30 de Abril de 1.930.

10 Este Modelo de Utilidad, se contrae como su enunciado indica a una funda transparente reforzada del tipo de las que normalmente se emplean en las carpetas de hojas cambiables para contener documentos, hojas de catálogo, tarifas de precios, etc.

15 Una de las características más destacadas de esta nueva funda, bolsa, carpeta o dossier transparente, como quiera llamarsele es que posee unos refuerzos especiales, que refuerzan y muy eficazmente por cierto, los agujeros que las mismas deben llevar para su colocación en las anillas de los mecanismos de hojas cambiables; evitando así que pueda rasgarse el material constitutivo de la bolsa.

20 Al propio tiempo, la nueva funda incorpora otras novedades no menos interesantes, como es la de tener un refuerzo en todos sus cantos que le proporciona cierta rigidez, y la de poder abrirse totalmente. Esta última ventaja es particularmente interesante ya que las fundas conocidas hasta la fecha solo están abiertas por un lado, lo que dificulta grandemente la introducción de los documentos.

25 La descripción de la funda en cuestión objeto del invento, se realiza con ayuda del dibujo que de la misma se adjunta, a base del cual se expone su estructura.

30 Esencialmente está formada por dos láminas rectangulares 1 y 2. La 1 mayor en anchura que la 2, unidas para formar una bolsa que está abierta por dos de sus lados, el longitudinal próximo a la solapa de sujeción 5 y el lado menor superior.

Todos los cantos de la funda así formada, están reforzados por -

9686 B

- 3 -



una tira 3 adherida al propio material constitutivo de la misma.

Entre esta tira 3 y la franja de lámina 1 transparente que sobresale longitudinalmente para formar la antedicha solapa 5, quedan ocluidas en alineación unas chapitas metálicas planas taladradas 4 (preferentemente de aluminio) que permiten sujetar el conjunto a un dispositivo encuadernador cualquiera (no mostrado) sin posibilidad de que se produzcan desgarros.

Hecha la descripción precedente, hemos de añadir, que los detalles de realización de la idea expuesta, pueden variar, sin que por ello cambie la esencia de la invención, que es la que se desprende de los párrafos que anteceden y la que se reivindica en la siguiente

NOTA

En resumen: El Modelo de Utilidad que se solicita, recaerá - sobre las reivindicaciones siguientes:

1ª.- FUNDA TRANSPARENTE REFORZADA, caracterizada porque, está abierta por dos de sus lados, el longitudinal próximo a la solapa de sujeción y el lado menor superior; teniendo todos sus cantos reforzados por una tira adherida, entre la cual, y la franja de lámina transparente que sobresale longitudinalmente para formar la antedicha solapa, quedan ocluidas en alineación unas chapitas planas taladradas que permiten sujetar el conjunto a un dispositivo encuadernador cualquiera sin posibilidad de que se produzcan desgarros en el material constitutivo de la funda propiamente dicha.

2ª.- Se reivindica por último como objeto sobre el que ha de recaer el Modelo de Utilidad que se solicita: " FUNDA TRANSPARENTE REFORZADA ".

Todo conforme queda descrito y reivindicado en la presente memoria que consta de tres páginas escritas a máquina y dibujos adjuntos.

Madrid, 29 Diciembre 1.962.-
ALFONSO UNGRIA

P.P.

06888

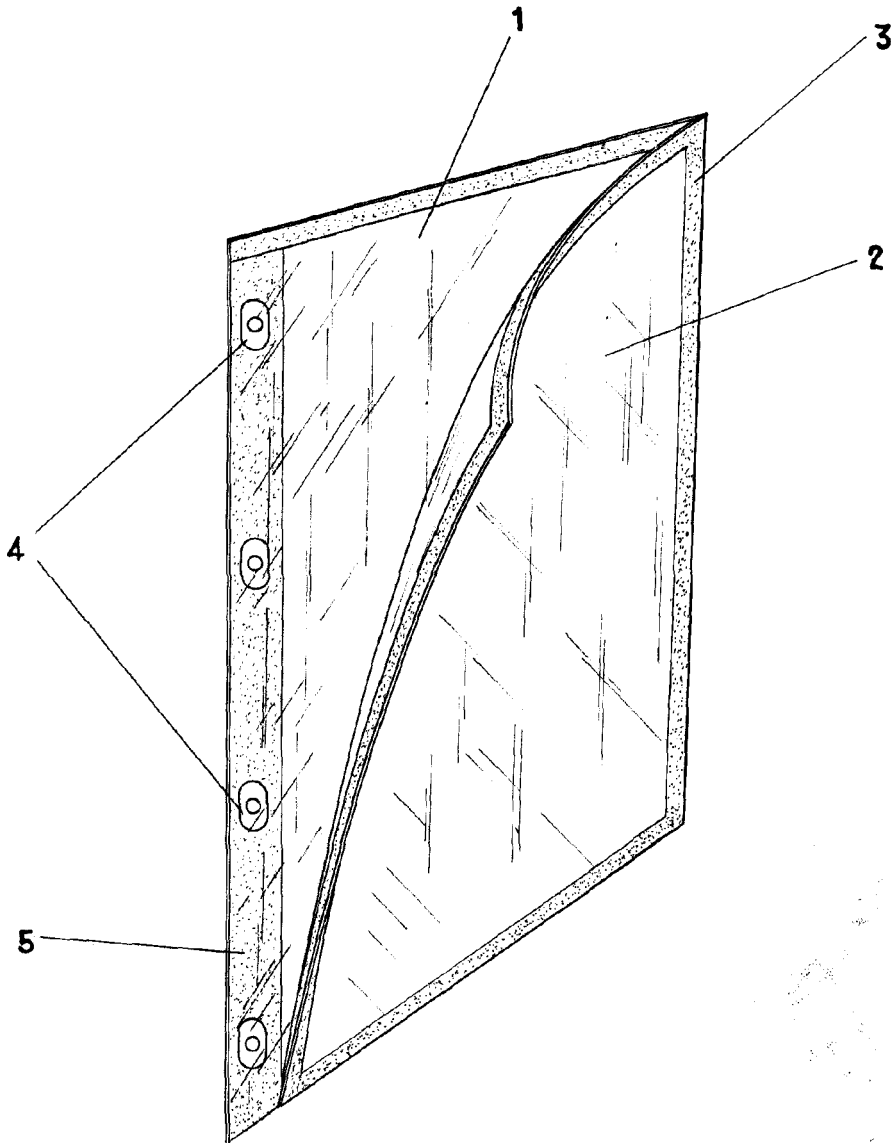

ESCALA VARIABLE

Madrid, 29 de Diciembre de 1962.-

ALFONSO UNGRIA

P.P.