

0865

29 DIC



MEMORIA DESCRIPTIVA  
para solicitar  
PATENTE DE MODELO DE UTILIDAD  
e n  
E S P A Ñ A  
por VEINTE años  
por: "ENTENALLA"

A nombre de:

Don José COTS PUIGBO, de nacionalidad española.

domiciliado en:

VICH (Barcelona) C/ Plá de Baleñá, núm. 31

---

El objeto de la presente solicitud de patente de modelo de utilidad, se refiere a una entenalla, o gato de aprieto, cuyas características de novedad le confieren la cualidad de aportar, a la función a que se destina, las siguientes ventajas:

5

a.- Es aplicable a la sujección de maderas, hierros y -



29 DIC

materiales de todas clases.

b.- Sujeta de manera permanente y segura.

c.- El aprieto se incrementa por excéntrica retenible - por trinquete, lo que hace un fuerte aprieto no susceptible de - soltarse ni aflojarse.

d.- Es sólida, duradera, ligera, de fácil manejo y resistente.

En el adjunto plano se ha representado una forma de ejecución del modelo que se solicita.

La figura 1 muestra la entenalla abierta y

La figura 2 la representa cerrada.

Como puede apreciarse, la entenalla que se preconiza consta de una barra pletina (1) en uno de cuyos extremos fijo a escuadra va un cabezal (2), yendo deslizable a lo largo de la barra la pieza (3) en la que, sobre el eje (4), articula una pieza (5) dotada de tope (6), oscilante, destinado a aprisionar los elementos a fijar en combinación con el cabezal (2). La pieza (5) lleva otro eje (7) sobre el que oscila la palanca (8) capaz de obligar al aprieto a la pieza (5), fijandose el aprieto mediante el trinquete (9) que engatilla en la corona dentada (10) y es liberable actuando sobre la palanca (11).

Este modelo es realizable en cualesquiera tamaños y materiales adecuados siendo susceptible de toda clase de modificaciones de detalle que no alteren su fundamento.

-:- NOTA -:-

Los puntos de invención propia y nueva que se presentan para que sean objeto de esta patente de modelo de utilidad, en España, por veinte años, son los siguientes:

1º.- Entenalla caracterizada por que consta de una barra en uno de cuyos extremos fijo a escuadra va un cabezal, yendo mon-

96865



40 tada deslizable a lo largo de la barra una pieza de longitud sensiblemente igual al cabezal, la cual pieza lleva un eje sobre el que articula otra pieza laminar dotada de un tope oscilante antagonista del cabezal, llevando dicha pieza, mas afuera, otro eje sobre el que gira una palanca determinativa de aprieto sobre la pieza laminar descrita, fijándose el aprieto por medio de un dispositivo de trinquete que engatilla en corona dentada practicada en el extremo de la pieza en cuestión, siendo accionable el trinquete por una palanca.

45 2º.- "ENTENALLA".

Tal y como se ha descrito en la memoria que antecede, representado en el dibujo que se acompaña y para los fines que se han especificado.

Consta la presente memoria descriptiva de tres hojas escritas a máquina por una sola cara.

Madrid, 29 Diciembre de 1.962

E. LAVIN REYNALDO  
P.P.

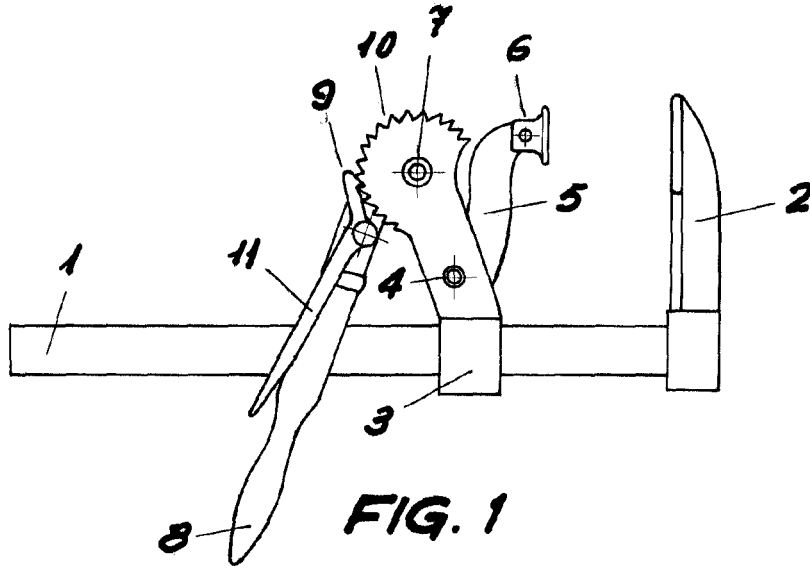

FIG. 1

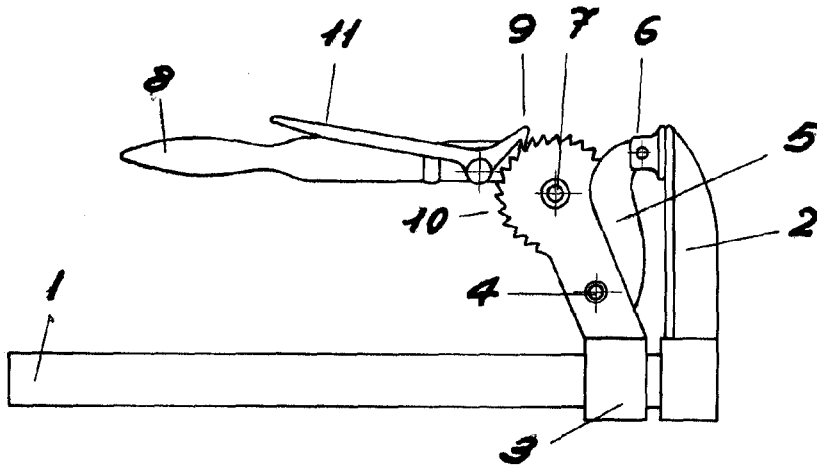

FIG. 2

29 JUL 1962  
LA VIN...  
*[Signature]*