





96856

5. El animal se desplaza sobre cuatro ruedas situadas en la posición correspondiente a las patas, en las que van situados unos tacos excentricos que comportan en una de sus caras el extremo de una tira laminar flexible, la cual tira va fija por su otro extremo al lateral del cuerpo del juguete.
- El movimiento combinado de giro de las ruedas y el de las tiras flexibles, que imitan las patas del animal, produce la sensación de que éste camina realmente.
10. El eje de ruedas posterior, comporta en su centro y no visible exteriormente, un núcleo de madera, vinculado al eje y giratorio con el mismo, que presenta un dentado que en determinado momento del giro actúa contra una lengüeta flexible produciendo un sonido característico.
15. Con el fin de facilitar la explicación, se acompaña a la presente memoria descriptiva de una lámina de dibujos en la que se ha representado un caso de realización que se cita a título de ejemplo.
- En los dibujos:
20. La figura 1, representa una vista lateral en alzado del juguete.
- La figura 2, muestra en detalle el núcleo dentado y la lengüeta.
25. Haciendo referencia a los dibujos, se aprecia en su realización, un juguete 1, dotado de ruedas 2, en las que se han previsto unos tacos excentricos 3, a los que se han fijado los extremos de las láminas 4, flexibles. Estas láminas presentan su otro extremo fijo al cuerpo del juguete.
30. Uno de los ejes de las ruedas comporta un núcleo 5, con dentado 6, operativamente dispuesto para que en el giro del núcleo deslice sobre la lengüeta 7, y produzca un sonido.



96856

La cola del animal, está constituida por una serie de elementos cilindros 8, huecos, cuya alma es un muelle.

El modelo, dentro de su esencialidad, puede ser llevado a la práctica en otras formas de realización, que difieran en detalle de la indicada a título de ejemplo en la descripción, a las cuales alcanzará igualmente la protección que se recaba. Podrá, pues, construirse, en cualquier forma y tamaño, con los materiales mas adecuados, por quedar todo ello comprendido en el espíritu de las reivindicaciones.

10.

= . =

N O T A

Descrito el objeto y utilidad de la presente invención, se declaran como no divulgados ni practicados en España, las siguientes reivindicaciones.

15. 1. Un juguete rodante, caracterizado esencialmente por el hecho de comprender dos ejes de ruedas, en cada una de las cuales se ha previsto un taco excéntrico, que comporta en una de sus caras una tira flexible, estando el otro extremo de la misma fija al lateral del juguete, produciendo el movimiento combinado de giro de las ruedas y el de las tiras, la sensación de que el animal imitado avanza sobre sus patas.

20.

2. Un juguete, según la anterior reivindicación, en el que en su zona posterior se ha previsto una cavidad para alojamiento de un núcleo fijo al eje de ruedas, y que presenta un sector



96856

circular dentado, perativamente dispuesto para actuar en determinado momento del giro contra el borde de una lengüeta elástica, produciendo un sonido.

3. Un juguete rodante.
5. Según se describe y reivindica en la presente memoria que consta de 4 páginas foliadas y escritas a máquina por una sola de sus caras, acompañadas de una lámina de dibujos.

Madrid, a 28 DIC. 1962

p. a.

JAMIE ISERN MARILLON

PP

96856 28 DIC



*Fig. 1*

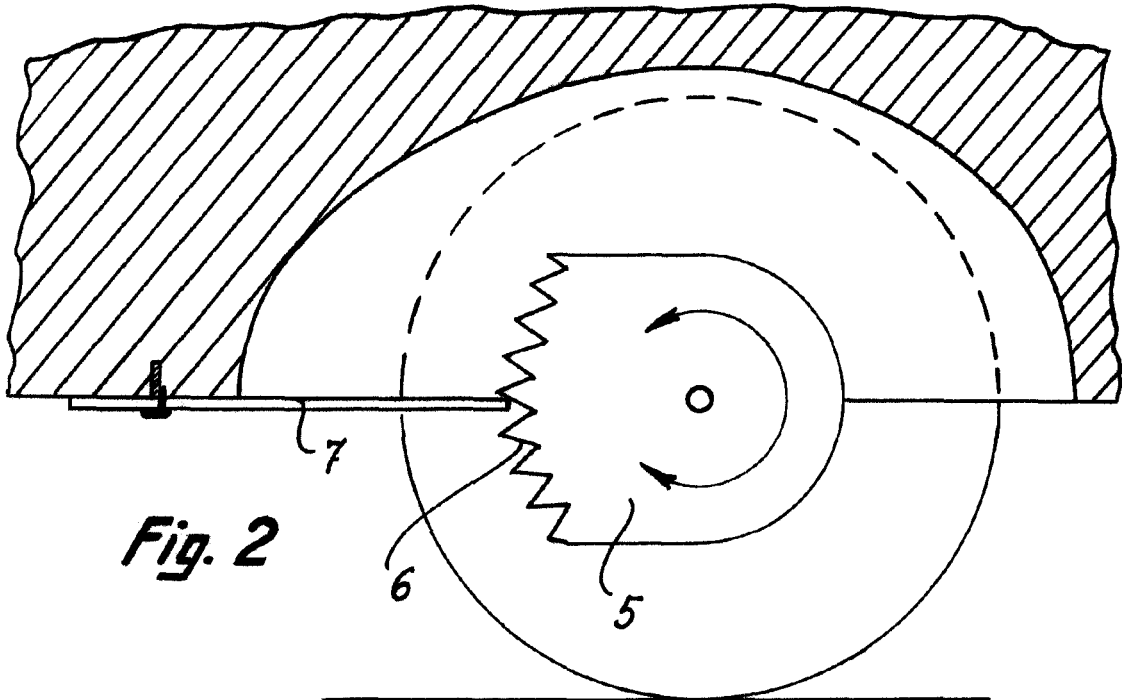
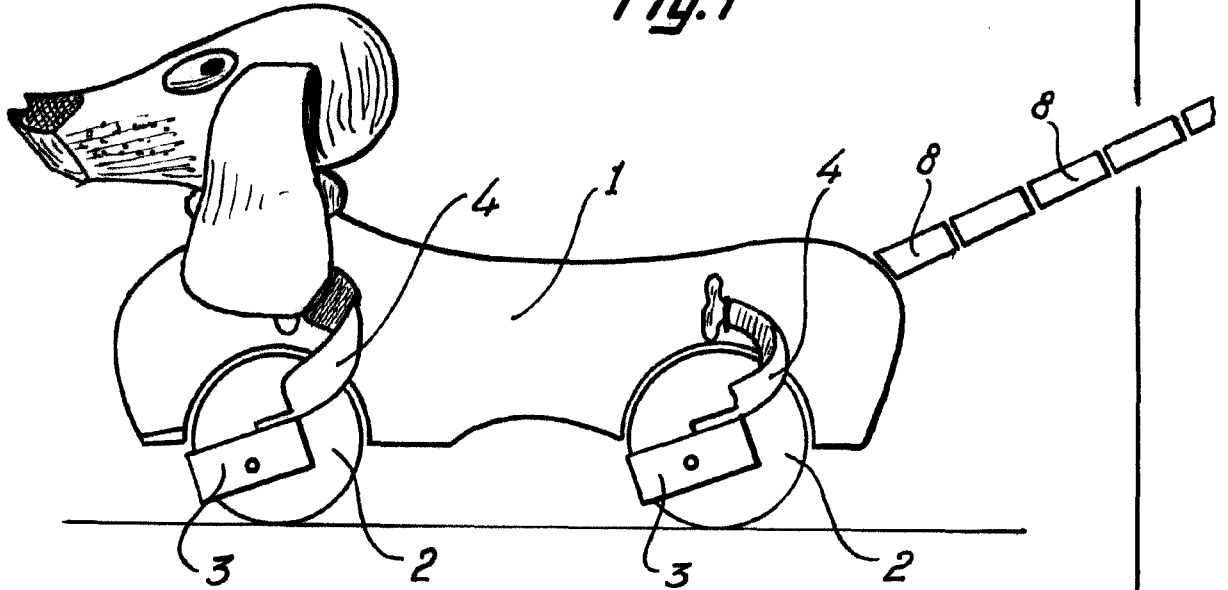

*Fig. 2*

Madrid, 28 DIC 1962

p.p. Jaime Isern