



96826

M O D E L O
D E
U T I L I D A D

por "UN ENVASE EXHIBIDOR PERFECCIONADO", a favor de Don JOSE BARBERAN RUIZ, de nacionalidad española, domiciliado en BARCELONA, calle de Molas, 24.

= . =

MEMORIA DESCRIPTIVA

El presente modelo de utilidad se refiere a un envase exhibidor perfeccionado.

5. Consiste el modelo en una caja constituida por dos láminas blandas de material transparente, una de las cuales esta dotada de tres pestañas que mediante doblado a escuadra forman los laterales del envase, uniéndose sus bordes a la otra lámina base, que presenta una prolongación exterior a su contorno, a modo de lengüeta en la zona correspondiente a la embocadura, y que mediante dobléz sobre si misma constituye un medio de cierre del envase general.

10. El envase presenta un armazón interior rígido, independiente del envase transparente, que ajusta en el interior del mismo estabilizandolo en su forma.

15. Este armazón esta constituido por una tira de material rígido, que mediante doblesces transversales forma un marco

98826



rectangular abierto, comprendiendo además pestañas trapezoidales que dobladas a escuadra constituyen una orla o perfiles de asiento.

5. El ancho de la tira rígida de armado, presenta los motivos publicitarios adecuados, que son visibles debido a la transparencia del envase envolvente, al igual que el artículo alojado.

10. Con el fin de facilitar la explicación, se acompaña a la presente memorias descriptiva de una lámina de dibujos en la que se ha presentado un caso de realización que se cita a título de ejemplo.

En los dibujos:

15. La figura única, representa una vista perspectiva del elemento envlvnte y la tira de armado.

20. Haciéndo referencia a las figuras, se aprecia en su realización, un envase de material blando transparente, que comprende una lámina superior -1-, con laterales a escuadra -2- unidos por sus bordes -3-, a otra lamina de fondo -4-, que presenta una expansión -5- a modo de lengüeta de cierre para la embocadura. Las aristas posteriores quedan formadas por dos bordes abiertos constituyendo una ranura -8-.

25. El envase formado, se arma mediante la tira rígida -6-, dotada de pestañas trapezoidales -7-, que permiten doblado a escuadra, para constituir un perfil de asiento.

Esta tira e s practicable por su lateral correspondiente a la embocadura del envase exterior.

30. El modelo dentro de su esencialidad, puede ser llevado a la práctica en otras formas de realización que difieren en detalle de la indicada a título de ejemplo en la descripción, y a las cuales alcanzará igualmente la protección que se recaba. Podrá pues, construirse, en cualquier forma y tamaño, con los materiales más adecuados, por quedar todo ello comprendido



en el espíritu de las reivindicaciones.

= . =

N O T A

5.

Descrito el objeto y utilidad de la presente invención, se declaran como no divulgadas ni practicadas en España, las siguientes reivindicaciones.

10.

1. Un envase exhibidor perfeccionado, caracterizado esencialmente por el hecho de estar constituido por dos láminas de material blando transparente, la superior de las cuales comprende tres aletas dobladas a escuadra y unidas por sus bordes a la lámina base, formando un cuerpo paralelepípedo recto rectangular, con las dos aristas de fondo abiertas y asimismo abierto por uno de sus frentes, el cual se cierra mediante una expansión exterior a su contorno que presenta la lámina base, y dotada de puntos autoadhesivos de fijación.

15.

20.

2. Un envase según la anterior reivindicación, en el que se dispone un armado estable constituido, por una tira de material rígido, comportadora en su cara exterior de la propaganda adecuada, y que mediante dobleces transversales forma un marco abierto que se introduce ajustadamente en el envase citado, resultando practicable dicho marco por un lateral correspondiente a la embocadura de aquel.

25.

3. Un envase, según las reivindicaciones 1 y 2, en el que el marco de armado presenta unas pestañas trapezoidales a escuadra para constituir una zona de asiento.

4. Un envase exhibidor perfeccionado.



Según se describe y reivindica en la presente memorias que consta de 4 hojas, foliadas y escritas a máquina por una sola de sus caras, acompañadas de 1 lamina de dibujos.

Madrid, a 26 de diciembre de 1962.

p. a.

JUAN DE LOS RÍOS
P.R.

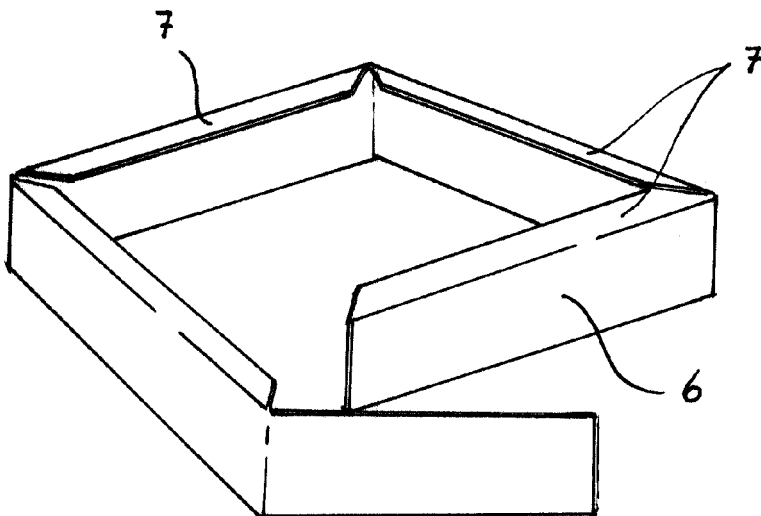
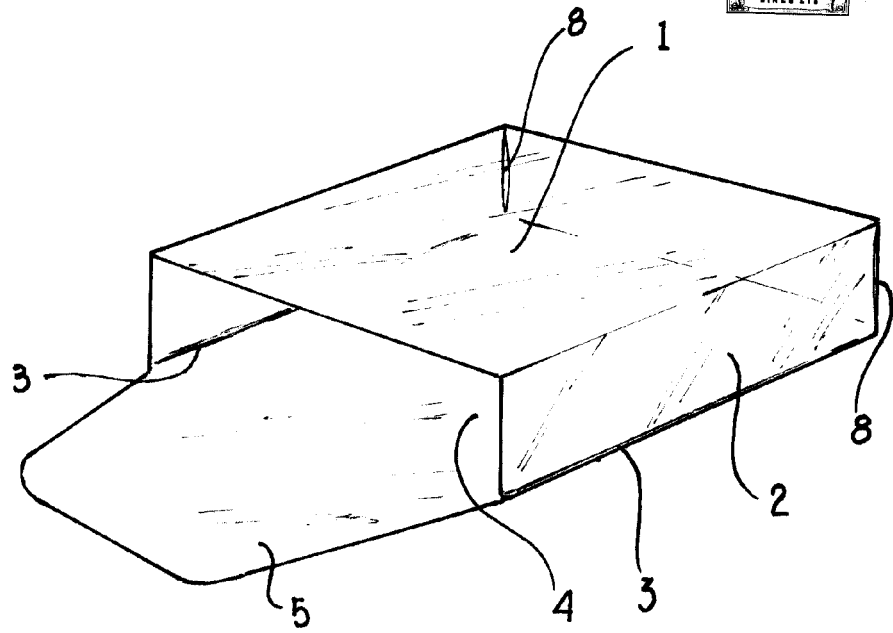

1961, 20 DIC. 1962

IMPRESION DE PATENTE DE INVENCION

[Handwritten signature]